

KOMPAKT AUTÓ-RIASZTÓ RENDSZER

KMR 101

KMR 102

HASZNÁLATI ÉS SZERELÉSI UTASÍTÁS

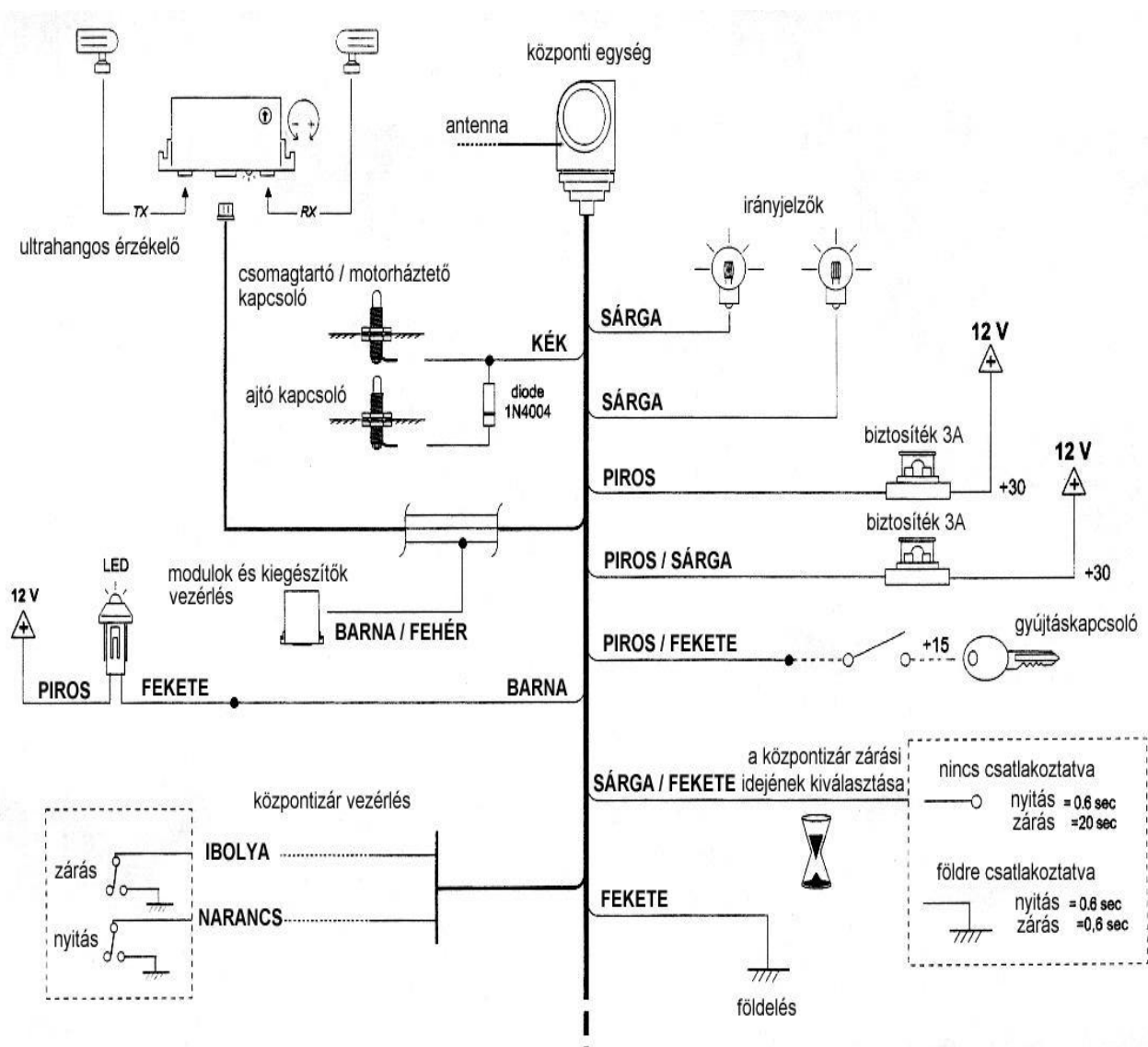

NEGATÍV VEZÉRLÉS (Alfa Romeo, Fiat, Lancia, Opel, Volkswagen, Audi, Renault, etc...)

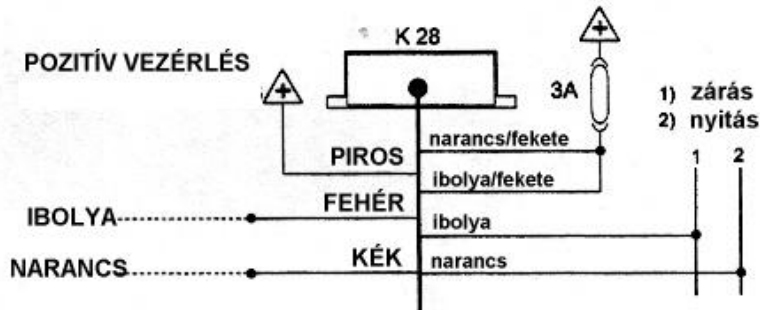
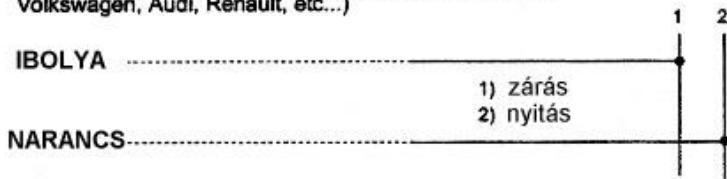

KÖZPONTIZÁR MOTOROK VEZÉRLÉSE
(Daewoo, etc...)

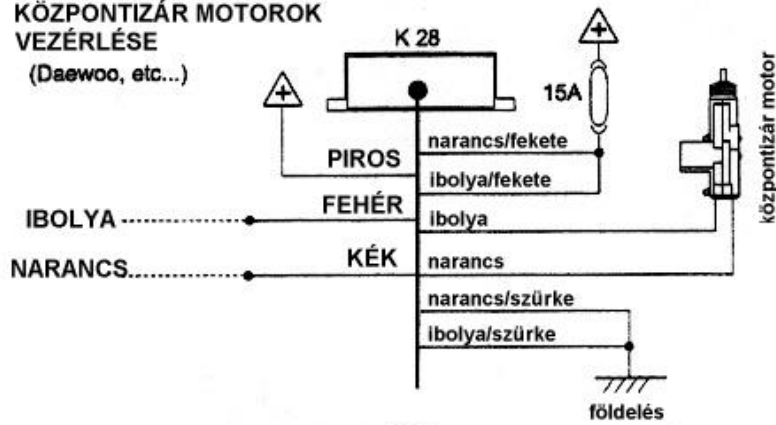

VÁGÁS A ZÁRÁSHOZ NEGATÍV NYITÁS

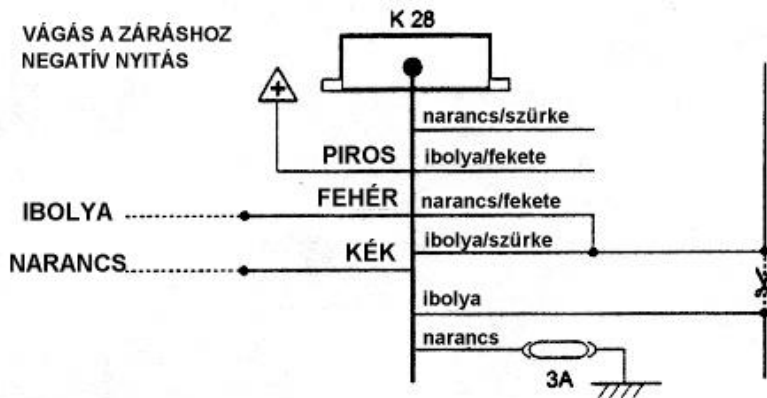

VÉSZHELYZETBELI RESZETELÉS A PIN-KÓDDAL

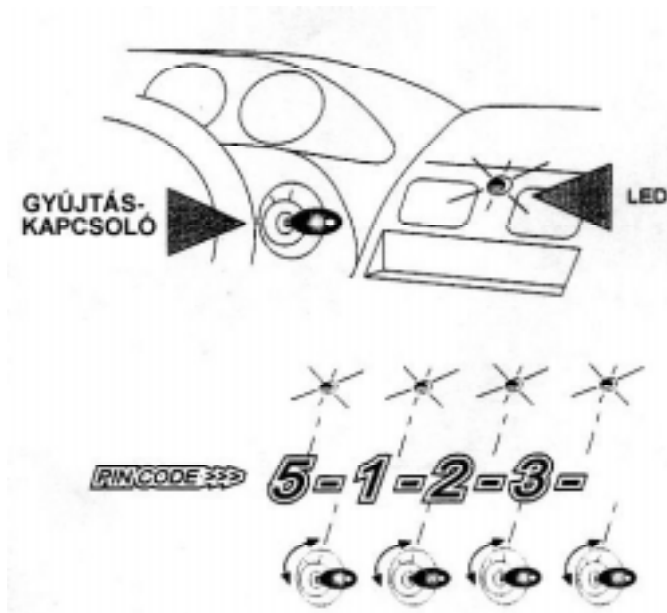

- 1) A pin-kódot felépítő számjegyek megfelelnek a LED felvillanásának számával a rendszer kikapcsolásához.
- 2) A berendezés bekapcsolt állapotában (a LED világít) forgassuk el az indítókulcsot az "ON" állásba. Ekkor a LED elalszik.
- 3) Forgassuk el az indítókulcsot az "OFF" - kikapcsolás - állásba. Ekkor a LED-nek annyiszor kell felvillannia, ahány a kód első számjegye (kövessük a pin kódra alább megadott példát : 5 - 1 - 2 - 3 , a LED-nek 5-ször kell felvillannia), és forgassuk el az indítókulcsot az "ON" állásba, hogy nyugtázzuk az első számjegyet.
- 4) Forgassuk el az indítókulcsot az "OFF" - kikapcsolás - állásba újra (az elinduló felvillanások száma megfelel a második számjegynek) és így tovább.

A PIN-KÓD >> 5 - 1 - 2 - 3 -



SZERELÉSI UTASÍTÁS

1) A RIASZTÓ ELHELYEZÉSE

A központi riasztó rendszert függőlegesen kell elhelyezni a motorháztető alatt, néhány fontos részletet figyelembe véve a megfelelő működés érdekében:

a) Bizonyosodjunk meg afelől, hogy a berendezés teljes egészében távol helyezkedik el a hőforrástól (mint például a többlépcsős kipufogó-vezeték rendszertől, a centrifugál ventilátortól stb.), valamint távol vannak a mechanikus mozgó alkatrészekről (ablaktörlőtől, a hajtósíj tárcsájától stb.), valamint a magas feszültségtől.

b) A riasztót az utastérben lévő csatlakozáshoz a lehetőség szerinti legközelebbi helyre szereljük fel.

2) HUZALOZÁS

A kábelköteget rögzítsük az utastérbe menő kábelekhez, az átvezető furatnál szilikont alkalmazzunk.

3) ÁLTALÁNOS POZITÍV TÁPELLÁTÁS

PIROS HUZAL - Ez táplálja a vészjelző szirénát, így szükséges, hogy a biztosíték-dobozhoz csatlakozzon.

4) AZ IRÁNYJELZŐK POZITÍV TÁPELLÁTÁSA

PIROS/SÁRGA HUZAL - Ez adja az irányjelzők tápellátását, így szükséges, hogy ahhoz a huzalhoz csatlakoztassuk, amely az akkumulátortól jön (általában az egy nagy keresztmetszetű huzal, és mindenekelőtt annak mindig jelen kell lennie).

5) NEGATÍV (FÖLDELÉS)

FEKETE HUZAL - Csatlakoztassuk a karosszéria rögzítő csavarjához oxidáció ellen parafinnal védve

6) IRÁNYJELZŐK

SÁRGA HUZALOK - Az irányjelzők pozitív kábeleikhez kell csatlakoztatni.

7) A POZITÍV GYÚJTÁS UTÁN (+ 15 V)

PIROS/FEKETE HUZAL - Csatlakoztassuk a gyújtáskapcsoló fekete kimeneti huzalára (+ 15 V). Ez a huzal pozitív tápellátást biztosít az indítási fázis alatt. A központi riasztó egység ezen a huzalon keresztül tanulja meg a gépjármű állapotát.

8) NEGATÍV KÖZPONTIZÁR VEZÉRLÉS

NARANCS és IBOLYA huzalok: csatlakoztassuk a huzalokat a központizár negatív vezérléséhez (lásd 1. old.). Néhány modell esetében (Golf, Passat, Calibra, Omega, Toledo stb.), amelyeket a komfort rendszerrel szereltek fel (bezárhatjuk az ablakokat az ajtók zárásával), lehetőség van arra, hogy végrehajtsuk az ablakok bezárását a vezérlési időnek a megnövelésével (a jumpert nem csatlakoztatjuk).

9) A KÖZPONTIZÁR ZÁRÁSI IDEJÉNEK KIVÁLASZTÁSA

SÁRGA/FEKETE

Nincs csatlakoztatva: nyitás - 0.6 sec & zárás - 20 sec.

A földre csatlakoztatva: nyitás - 0.6 sec & zárás - 0.6 sec.

10) A CSOMAGTARTÓ, A MOTORHÁZTETŐ ÉS AZ AJTÓK KAPCSOLÓI (KÖZVETLEN VONAL)

KÉK HUZAL - Lehetőség van arra, hogy ezen a huzalon keresztül csatlakoztassuk a csomagtartó és a motorháztető kapcsolóit, vagy az ajtó kapcsolóját (amennyiben közvetlen riasztást akarunk). A leválasztáshoz szükségünk van egy 1N4004 diódára (lásd a rajzot az 1. oldalon).

11) MODULOK ÉS KIEGÉSZÍTŐ VEZÉRLÉS

BARNA/FEHÉR HUZAL - Ez a huzal adja a negatív tápellátást (maximálisan 200 mA) a csatlakozási fázis alatt, és ez vezérli az ultrahangos és elektromos ablakemelő modulokat.

12) A LED

Válasszunk ki egy jól látható helyet a műszerfalán és csináljunk egy Ø 9 mm-es lyukat. A lyuk készítése előtt győződjünk meg arról, hogy mögötte nem helyezkedik el sem vezeték, sem egyéb berendezés, majd ezt követően helyezzük be a LED-et. Csatlakoztassuk a PIROS huzalt egy pozitív 12V-hoz, a LED FEKETE huzalát a központi egység BARNA huzalához (lásd a rajzot az 1. oldalon).

13) AZ ULTRAHANGOS ÉRZÉKELŐ CSATLAKOZTATÁSA

Helyezzük el a 2 ultrahangos érzékelő fejet az ajtók mindkét oldalára úgy, hogy azok kis mértékben az utastér középpontja felé nézzenek, és olyan közel a gépjármű tetejéhez, amennyire lehetséges, biztosítva, hogy az érzékelő rendelkezzen egy tiszta rálátással a gépjármű hátsó részére. Vigyázzunk arra, hogy a kézi fogantyúk, vagy a napellenzők ne fedjék le az irányt, vagy ne akadályozzák a távirányítót.

ÜZEMELTETÉSI UTASÍTÁSOK

BEKAPCSOLÁS

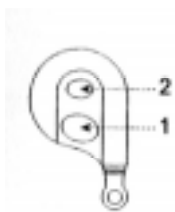

A központi riasztó egység bekapcsolásánál nyomjuk meg a nagy távirányító nyomógombot (1 - lásd az ábrát), ez lezárja az ajtókat és az elektromos ablakokat (ha csatlakoztattuk azokat). A művelet jóváhagyásához az irányjelző háromszor felvillan. Ekkor a pillanatnyi vonal (a zöld huzal) él és a motor kikapcsolása következik be. A letiltási idő letelte után (40 másodperc szükséges körülbelül az elektromos ablakok bezárásához és a rezgések érzékelőjének, valamint a volumetrikus érzékelők stabilizálásához), a belső LED lassan villogni fog és a többi vonal bekapcsol, teljes védelmet nyújtva a gépkocsinak.

KIKAPCSOLÁS

Amikor a központi egység bekapcsolt állapotban van, akkor csak egyszer kell megnyomni a távirányítón a nagy nyomógombot (1 - lásd a képet), hogy lekapcsoljuk azt. A művelet jóváhagyására az ajtó kinyílik a villogó kijelzők villognak és a LED kikapcsol.

BEKAPCSOLÁS AZ ULTRAHANGOS ÉRZÉKELŐ KIZÁRÁSÁVAL

A központi riasztó egység csatlakoztatása az ultrahangos egység kizárásával történik, és az ablak-emelő lezárásával, megnyomva a következő nyomógombokat:

1. A távirányító nagy nyomógombjának megnyomása
2. A távirányító kis nyomógombjának megnyomása

A SZIRÉNA KIZÁRÁSA

Elégséges csak a nagy távirányító-nyomógomb megnyomása (1 - lásd a képet), hogy leállítsuk a szirénát a riasztás alatt, a rendszert bekapcsolva hagyva.

PÁNIK-RIASZTÁS

A sziréna hangjelzést ad a kis távirányító-nyomógomb megnyomásával (2 - lásd a képet) anélkül, hogy az irányjelzők villognának.

NAGYON FONTOS: A pánik-riasztási funkció csak a letiltási idő (40 másodperc) letelte után használható.

A RIASZTÁSI MEMÓRIA

Forgassuk el az ON állásba a gyújtáskulcsot, és meglátjuk a LED-ekkel kijelzett riasztás-memóriát: 10 alkalom után ez a funkció kizárásra kerül. A LED felvillanásainak jelentése:

- 4 = ultrahangos érzékelő
- 2 = lökés (rázkódás) érzékelő
- 1 = ajtó, motorháztető, csomagtartó kapcsolók

A TÁVIRÁNYÍTÓ AUTOMATIKUS PROGRAMOZÁSA

Forgassuk el az ON állásba a gyújtáskulcsot a központi riasztó egység kikapcsolásával, majd nyomjuk meg a távirányító kis nyomógombját (2 - lásd a képet), ameddig meg nem halljuk a "BEEP" hangot. Ekkor nyomjuk meg a nagy nyomógombot (1 - lásd a képet) azon a távirányítón, amelyet programozni akarunk, addig, amíg meg nem halljuk a "BEEP" hangjelzést. A gyújtáskulcsot az OFF állásba elforgatva kilépünk a programozási üzemmódból.

NAGYON FONTOS: Mindegyik távirányító, amelyet nem programozunk be a programozási üzemmódban, az automatikusan kizárásra kerül. Ez garantálja a nagyobb biztonságot abban az esetben, ha az egyik távirányítót elvesztjük.

JELLEMZŐK	● szabványos	KMR	KMR
	○ opcionális	101	102
Kompakt riasztó rádió vezérlővel,	●	●	●
Dinamikus kód Vega	●	●	●
Negatív központizár vezérlés	●	●	●
Elektronikus sziréna 118dB	●	●	●
Ultrahangos érzékelő kizárása	●	●	●
Volumetrikus védelem ultrahangos érzékelővel	○	●	●
Ajtók, motorháztető védelem	●	●	●
Irányjelző	●	●	●
A sziréna leállítása	●	●	●
LED	●	●	●
A modulok és tartozékok ellenőrzése	●	●	●
PIN-KÓD-os vészhelyzetbeli eljárás	●	●	●
Pánik rendszer	●	●	●
A riasztás tárolása	●	●	●
A távirányítók automatikus programozása	●	●	●