

**GUIDA UNAC N. 10  
PER L'INSTALLAZIONE DELLE PORTE PEDONALI SCORREVOLI  
IN CONFORMITÀ ALLA DIRETTIVA MACCHINE 98/37/CE E ALLE NORME prEN 12650-1\* - prEN 12650-2\***

*\* Alla data attuale, le norme citate sono provvisorie*

I dati riportati sono stati redatti e controllati con la massima cura, tuttavia UNAC non può assumersi alcuna responsabilità per eventuali errori, omissioni o approssimazioni dovute ad esigenze tecniche o grafiche. UNAC ricorda che la presente guida non sostituisce quanto previsto dalle norme che il costruttore della porta automatica è tenuto a rispettare.

Con la presente pubblicazione UNAC intende informare e agevolare l'installatore nell'applicare le prescrizioni della Direttiva Macchine e delle Normative Europee riguardante la sicurezza d'uso delle porte automatiche ad uso pedonale.

Si ricorda che chi vende e *motorizza* una porta diventa il costruttore della *macchina* porta automatica, e deve realizzare e conservare il fascicolo tecnico, come previsto dall'allegato V della Direttiva Macchine.

Il fascicolo tecnico dovrà contenere i seguenti documenti:

- Disegno complessivo della porta automatica (solitamente presente nel manuale di installazione).
- Schema dei collegamenti elettrici e dei circuiti di comando (solitamente presente nel manuale di installazione).
- Analisi dei rischi comprendente (come indicato nelle pagine che seguono):  
l'elenco dei requisiti essenziali previsti nell'allegato I della Direttiva Macchine;  
l'elenco dei rischi presentati dalla porta e la descrizione delle soluzioni adottate.
- Dovrà inoltre, conservare i manuali di installazione e manutenzione della porta e dei componenti.
- Preparare le istruzioni per l'uso e le avvertenze generali per la sicurezza (completando eventualmente, quelle presenti nel manuale di installazione della porta automatica) e consegnarne copia all'utilizzatore.
- Compilare il registro di manutenzione e consegnarne copia all'utilizzatore (vedi facsimile in allegato 1).
- Redigere la dichiarazione CE di conformità (vedi facsimile in allegato 2) e consegnare copia all'utilizzatore.
- Compilare l'etichetta o la targa completa di marcatura CE e applicarla sulla porta.

*N.B. Il fascicolo tecnico deve essere conservato e tenuto a disposizione delle autorità nazionali competenti per almeno dieci anni a decorrere dalla data di costruzione della porta automatica.*

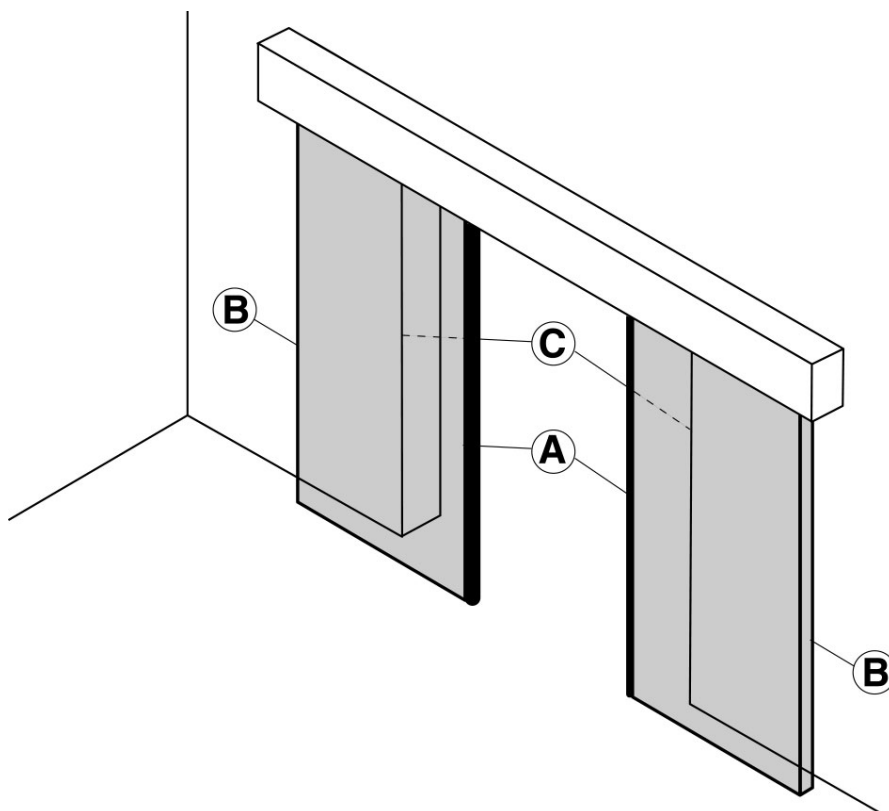

**Zone di rischio della porta scorrevole (figura 1)**

## LEGENDA DEI RISCHI MECCANICI DOVUTI AL MOVIMENTO DELLA PORTA

Ai sensi della Direttiva Macchine, si intende per:

- "Zone pericolose", qualsiasi zona all'interno e/o in prossimità di una macchina in cui la presenza di una persona esposta costituisca un rischio per la sicurezza e la salute di detta persona.
- "Persona esposta", qualsiasi persona che si trovi interamente o in parte in una zona pericolosa.

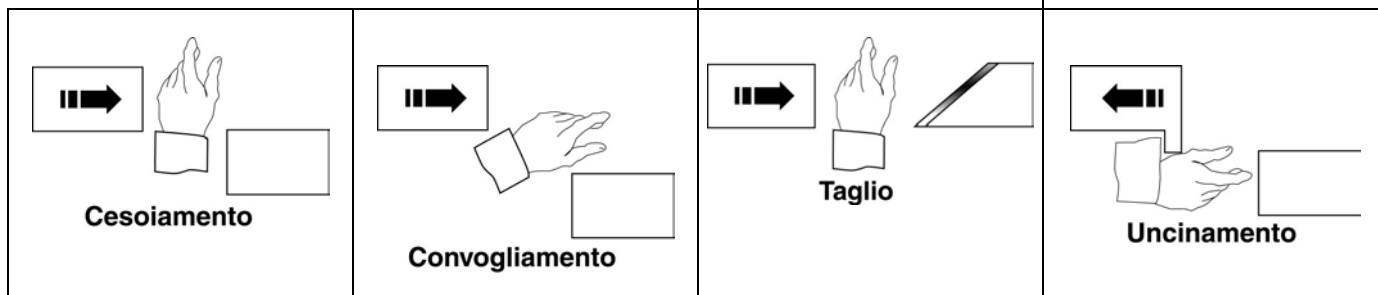
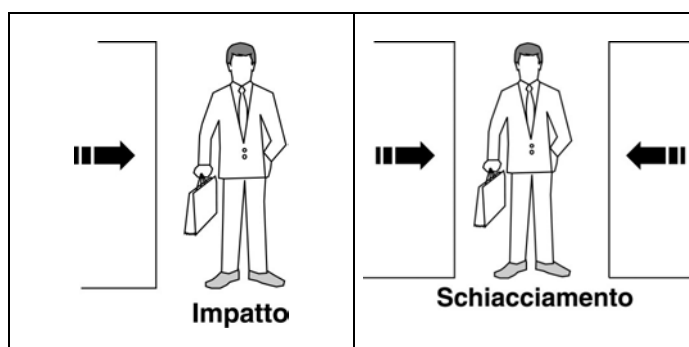

### ANALISI DEI RISCHI E SCELTA DELLE SOLUZIONI

IN CONFORMITÀ ALLA DIRETTIVA MACCHINE 98/37/CE E ALLE NORME prEN 12650-1 - prEN 12650-2

La sequenza dei rischi sotto elencati segue la sequenza delle attività di installazione. I rischi citati sono quelli che comunemente sono presenti negli impianti di porte automatiche scorrevoli; si dovrà quindi, a seconda delle diverse situazioni, considerare eventuali rischi aggiuntivi. Le soluzioni da adottare sono quelle indicate dalle norme prEN 12650-1 e prEN 12650-2; nei casi di rischi non trattati si dovranno applicare i principi d'integrazione della sicurezza previsti dalla Direttiva Macchine (allegato 1 – 1.1.2).

DM All. 1	Tipologia dei rischi	Criteri di valutazione e soluzioni da adottare (Barrare la casella corrispondente alla soluzione adottata)
1.3.1 1.3.2	Rischi meccanici strutturali e di usura.	
1.1.2	<b>[1] Verifiche preliminari.</b>	<input type="checkbox"/> Prima di iniziare l'installazione o avviare una porta automatica, deve essere svolta una ispezione sul posto da parte di personale professionalmente competente. Tale ispezione serve per la valutazione dei rischi e per scegliere e applicare le soluzioni più adeguate in funzione al tipo di traffico pedonale (intenso, limitato, monodirezionale, bi-direzionale, ecc.), alla tipologia degli utenti (compresi disabili, bambini, ecc.), alla presenza di potenziali pericoli o particolari situazioni locali. Il risultato di tale ispezione viene registrato compilando la presente analisi dei rischi.
	<b>[2] Perdita di stabilità e caduta parti.</b>	<input type="checkbox"/> Verificare la solidità della struttura presente (architravi, colonne, pareti, serramenti, cerniere e ante) in relazione al peso delle ante e alle forze sviluppate dal gruppo azionamento. Eseguire il fissaggio del gruppo azionamento in modo stabile utilizzando materiali adeguati e rispettando le indicazioni presenti nel manuale di installazione.
1.5.15	<b>[3] Inciampo.</b>	<input type="checkbox"/> Verificare che la corsa delle ante venga limitata (in apertura e in chiusura) da dei fermi meccanici di adeguata robustezza. Verificare che le ante non possano uscire dalle proprie guide e cadere (ad esempio per sollevamento).
1.1.3 1.3.4	<b>[4] Materiali.</b>	<input type="checkbox"/> Le eventuali soglie presenti nel pavimento del vano passaggio della porta devono essere opportunamente modellate ed evidenziate.
		<input type="checkbox"/> Per la costruzione di ante scorrevoli e fisse, usare materiali la cui eventuale rottura non comporti rischi di ferimento alle persone. Per esempio con ante intelaiate usare vetro laminato di sicurezza, per ante senza telaio usare vetro temperato. Le ante trasparenti devono essere opportunamente evidenziate.
		<i>N.B. Evitare il contatto tra vetro e vetro delle ante in movimento.</i>

DM All. 1	Tipologia dei rischi	Criteri di valutazione e soluzioni da adottare (Barrare la casella corrispondente alla soluzione adottata)
1.3.7 1.3.8 1.4	Rischi meccanici dovuti al movimento della porta. Scegliere una tra le seguenti tipologie di installazione.	

**[5] Impatto e schiacciamento sul bordo di chiusura (figura 1, rischio A) – SOLUZIONE 1**

Misurare le forze di chiusura (mediante l'apposito strumento richiesto dalla norma prEN 12650-1) come indicato in figura, e verificare che i valori misurati dallo strumento siano inferiori a quelli indicati nel grafico.

Installare una coppia di fotocellule nel vano passaggio (ad una altezza di 500 mm).

Per evitare il rischio che le ante possano urtare le persone facendole cadere (ad esempio anziani che usano il bastone da passeggio), si consiglia l'installazione di sensori di apertura (radar) con il rilevamento della presenza di tutto il vano passaggio. Onde evitare passaggi laterali non monitorati, è possibile delimitare gli accessi mediante protezioni fisse.

Nel grafico sono indicati i valori massimi delle forze operative dinamiche, statiche e residue, in relazione alle diverse posizioni della porta.

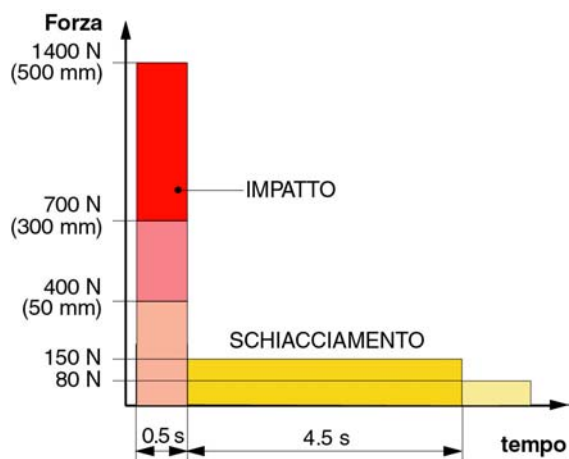
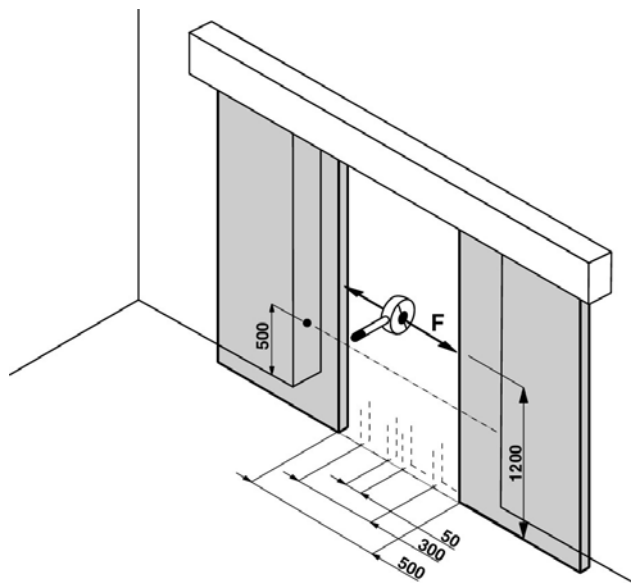

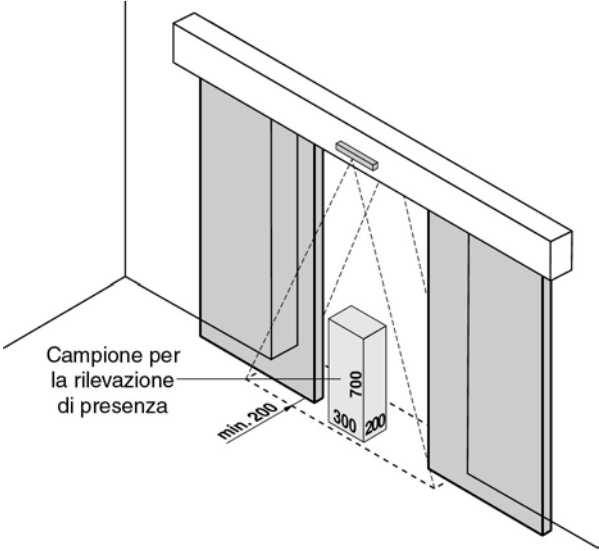
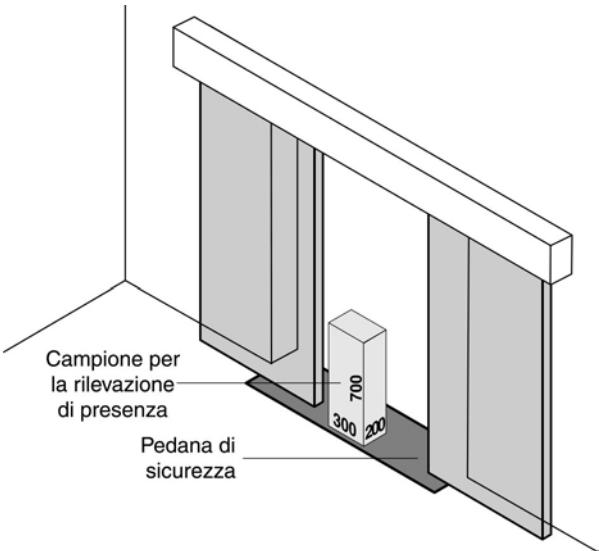
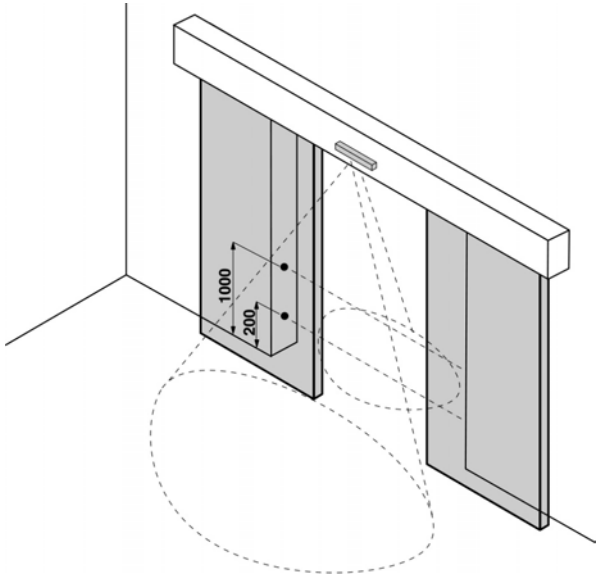
Tipologia dei rischi	Criteri di valutazione e soluzioni da adottare (Barrare la casella corrispondente alla soluzione adottata)
<p><b>[5] Impatto e schiacciamento sul bordo di chiusura (figura 1, rischio A) – SOLUZIONE 2</b></p> <p><input type="checkbox"/> Installare dei sensori di presenza (conformi alla norma EN 12978) che rilevano l'area di movimento delle ante in chiusura.</p> <p><i>N.B. Il campione per la rilevazione di presenza è un parallelepipedo (700 x 300 x 200 mm) avente 3 facce con superficie chiara e riflettente e 3 facce con superficie scura e opaca.</i></p>	 <p>Campione per la rilevazione di presenza</p>
<p><b>[5] Impatto e schiacciamento sul bordo di chiusura (figura 1, rischio A) – SOLUZIONE 3</b></p> <p><input type="checkbox"/> Installare una pedana di sicurezza (conforme alla norma EN 12978) nell'area di movimento delle ante.</p> <p><i>N.B. La pedana deve essere incassata a pavimento, oppure avere i bordi a rampa, in modo da non presentare una soglia a scalino.</i></p>	 <p>Campione per la rilevazione di presenza</p> <p>Pedana di sicurezza</p>
<p><b>[5] Impatto e schiacciamento sul bordo di chiusura (figura 1, rischio A) – SOLUZIONE 4</b></p> <p><input type="checkbox"/> Installare 2 coppie di fotocellule (conformi alla norma EN 12978) nel vano passaggio ad una altezza di 200 mm e 1000 mm.</p> <p><input type="checkbox"/> Installare due sensori di movimento (radar) in modo tale da rilevare l'area di fronte alla porta per almeno 1400 mm dalle ante (quando possibile).</p> <p><i>ATTENZIONE: E' opportuno evitare questa tipologia di installazione, che non prevede la limitazione delle forze operative della porta, quando il rischio di urto tra le ante e le persone è elevato (passaggio di bambini, anziani, disabili, ecc.).</i></p>	

Tipologia dei rischi	Criteri di valutazione e soluzioni da adottare (Barrare la casella corrispondente alla soluzione adottata)
----------------------	---

**[6] Impatto e schiacciamento sul bordo di apertura (figura 1, rischio B) – SOLUZIONE 1.**

Verificare la presenza delle distanze di sicurezza indicate in figura, nei due differenti casi.

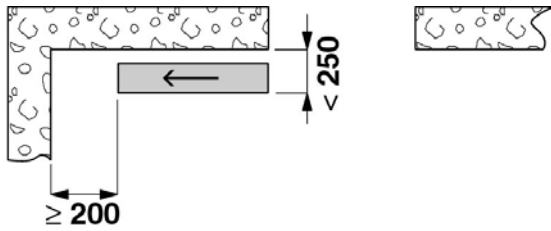

Distanze di sicurezza per la protezione della testa

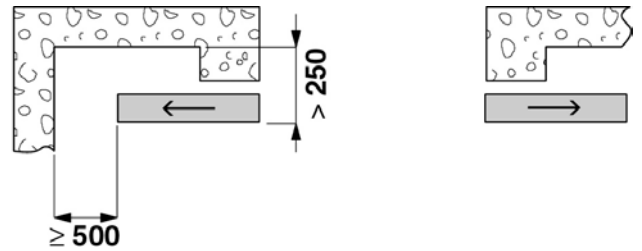

Distanze di sicurezza per la protezione del corpo

**[6] Impatto e schiacciamento sul bordo di apertura (figura 1, rischio B) – SOLUZIONE 2.**

Proteggere l'area di movimento delle ante in apertura mediante coperture di segregazione.

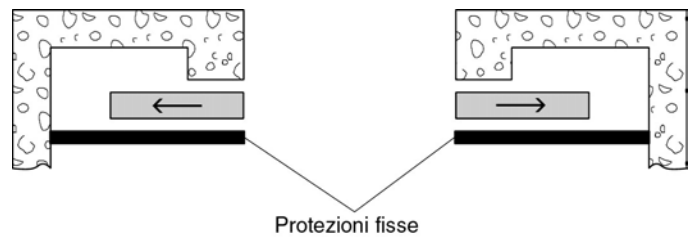

**[6] Impatto e schiacciamento sul bordo di apertura (figura 1, rischio B) – SOLUZIONE 3.**

Misurare le forze di apertura (mediante l'apposito strumento richiesto dalla norma prEN 12650-1) come indicato in figura, e verificare che i valori misurati dallo strumento siano inferiori a quelli indicati nel grafico.

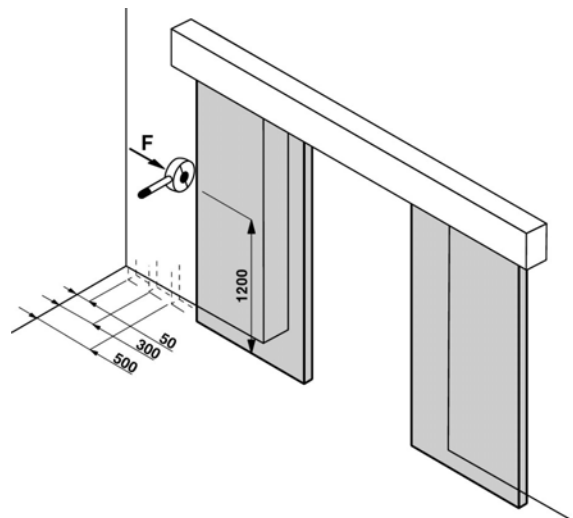

Nel grafico sono indicati i valori massimi delle forze operative dinamiche, statiche e residue, in relazione alle diverse posizioni della porta.

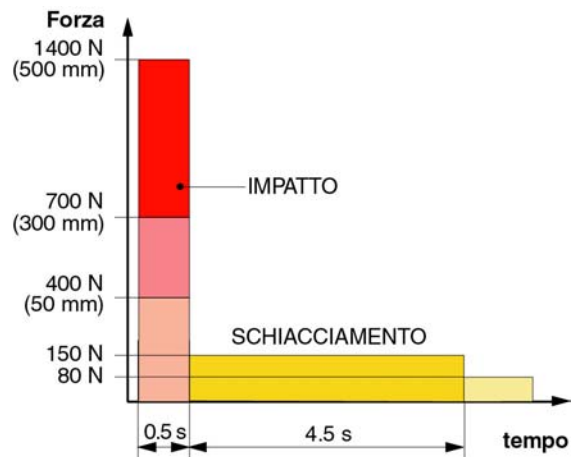

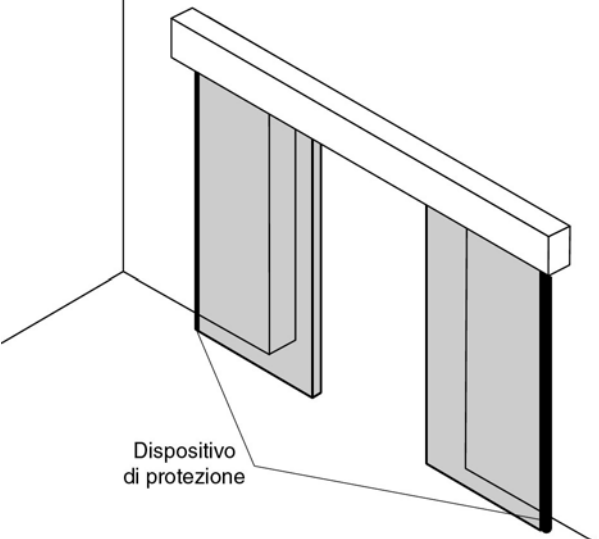
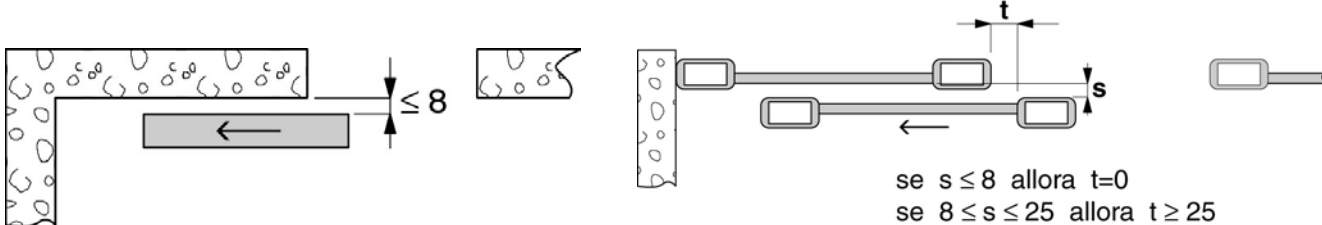
Tipologia dei rischi	Criteri di valutazione e soluzioni da adottare (Barrare la casella corrispondente alla soluzione adottata)
<p><b>[6] Impatto e schiacciamento sul bordo di apertura (figura 1, rischio B) – SOLUZIONE 4.</b></p> <p><input type="checkbox"/> Installare un bordo sensibile (conforme alla norma EN 12978) sul bordo di apertura delle ante.</p>	 <p>Dispositivo di protezione</p>
<p><b>[7] Convogliamento delle mani tra le ante scorrevoli (figura 1, rischio C).</b></p> <p><input type="checkbox"/> Verificare la presenza delle distanze di sicurezza indicate in figura, nei due differenti casi; oppure</p> <p><input type="checkbox"/> Applicare un profilo in gomma resistente alla penetrazione delle dita.</p>	 <p>se <math>s \leq 8</math> allora <math>t=0</math> se <math>8 \leq s \leq 25</math> allora <math>t \geq 25</math></p>
<p><b>[8] Convogliamento, uncinamento e taglio dovuti alla modellazione delle ante mobili.</b></p> <p><input type="checkbox"/> Eliminare o proteggere eventuali bordi affilati, maniglie, parti sporgenti, ecc. (ad esempio mediante coperture o profili in gomma).</p>	

DM All. 1	Tipologia dei rischi	Criteri di valutazione e soluzioni da adottare (Barrare la casella corrispondente alla soluzione adottata)
<p>1.5.1 1.5.2</p>	<p>Rischi elettrici e di compatibilità elettromagnetica.</p> <p><b>[9] Contatti diretti e indiretti. Dispersione dell'energia elettrica.</b></p>	 <p><input type="checkbox"/> Utilizzare componenti e materiali marcati CE ai sensi della Direttiva Bassa Tensione (73/23/CEE).</p> <p><input type="checkbox"/> Eseguire i collegamenti elettrici, il collegamento alla rete e i collegamenti di terra e le relative verifiche, in osservanza alle norme vigenti e come indicato nel manuale di installazione del gruppo azionamento.</p> <p><i>N.B. Se la linea di alimentazione elettrica è già predisposta (sia mediante presa oppure mediante scatola di derivazione), non sono necessari dichiarazioni di conformità alla legge italiana 46/90.</i></p>
<p>1.5.10 1.5.11</p>	<p><b>[10] Rischi di compatibilità elettromagnetica.</b></p>	<p><input type="checkbox"/> Utilizzare componenti marcati CE ai sensi della Direttiva EMC (89/336/CEE). Eseguire l'installazione come indicato nel manuale di installazione del gruppo azionamento.</p>

DM All. 1	Tipologia dei rischi	Criteri di valutazione e soluzioni da adottare (Barrare la casella corrispondente alla soluzione adottata)
	<i>Sicurezza ed affidabilità del gruppo azionamento e dei dispositivi di comando e sicurezza.</i>	
1.2	<b>[11] Condizioni di sicurezza in caso di avaria e in mancanza di alimentazione.</b>	<input type="checkbox"/> Utilizzare gruppi di azionamento conformi alla norma prEN 12650-1, e dispositivi di sicurezza conformi alla norma EN 12978.
1.5.3	<b>[12] Energie diverse dall'energia elettrica.</b>	<input type="checkbox"/> Se si utilizzano dei gruppi di azionamento idraulici, devono essere conformi alla norma EN 982; oppure <input type="checkbox"/> se si utilizzano dei gruppi di azionamento pneumatici, devono essere conformi alla norma EN 983.
1.2.3	<b>[13] Accensione e spegnimento del gruppo azionamento.</b>	<input type="checkbox"/> Verificare che dopo un guasto o una interruzione dell'alimentazione, il gruppo di azionamento riprenda a funzionare in modo sicuro senza creare situazioni di pericolo.
1.2.4		
	<b>[14] Interruttore dell'alimentazione.</b>	<input type="checkbox"/> Installare un interruttore onnipolare per l'isolamento elettrico del gruppo di azionamento (oppure mediante una spina elettrica), conforme alle norme vigenti. Tale interruttore (o spina) dovrà essere posizionato o protetto da attivazioni involontarie e non autorizzate.
1.5.14	<b>[15] Rischio di intrappolamento.</b>	<input type="checkbox"/> Installare un dispositivo di sblocco del gruppo azionamento che consenta l'apertura e la chiusura manuale dell'anta con una forza massima di 220 N. Fornire all'utilizzatore i mezzi e le istruzioni per eseguire l'operazioni di sblocco; verificare che il funzionamento del dispositivo di sblocco sia semplice da usare e non crei rischi aggiuntivi.
1.2.4	<b>[16] Arresto di emergenza.</b>	<input type="checkbox"/> Se opportuno, installare un comando di arresto di emergenza conforme alla norma EN 418.
		<i>N.B. Assicurarsi che l'arresto di emergenza non introduca rischi aggiuntivi, vanificando il funzionamento dei dispositivi di sicurezza presenti.</i>
1.2.5	<b>[17] Comandi di apertura.</b>	<input type="checkbox"/> Se vengono usati i sensori di rilevamento del movimento (radar) o della presenza, vanno installati in modo da rilevare un'area di almeno 1400 mm dalle ante (quando possibile). <i>N.B. Verificare che i sensori di movimento vedano tutta la larghezza del vano passaggio. Onde evitare passaggi laterali non monitorati, è possibile delimitare gli accessi mediante protezioni fisse.</i> <input type="checkbox"/> Se vengono usate delle pedane (conformi alla norma EN 12978), vanno installate in modo da coprire tutta la larghezza del vano passaggio (meno 75 mm massimo) e in modo da coprire una distanza di 1000÷1500 mm dalle ante. Dovranno essere inoltre incassate a pavimento, oppure avere i bordi a rampa, in modo da non presentare una soglia a scalino. Nel caso vengano affiancate 2 pedane, la distanza inattiva non deve superare 60 mm. <input type="checkbox"/> Le fotocellule usate come comando di apertura sono adatte solo se utilizzate da personale addestrato. Vanno installate a 1000÷1500 mm dalle ante e ad una altezza di 300÷1000 mm dal pavimento. <input type="checkbox"/> Se vengono usati comandi manuali (ad esempio pulsanti, schede magnetiche, ecc.), devono essere opportunamente posizionati ed evidenziati in modo tale da impedire rischi o attivazioni involontarie.

DM All. 1	Tipologia dei rischi	Criteri di valutazione e soluzioni da adottare (Barrare la casella corrispondente alla soluzione adottata)
1.5.7	<p><i>Rischi ambientali.</i></p> <p><b>[18] Rischio di esplosione.</b></p> <p><b>[19] Porte usate in vie di fuga e in uscite di emergenza.</b></p> <p><i>N.B. Le porte usate in vie di fuga e taglia-fuoco (classe A) devono essere certificate da un ente autorizzato.</i></p>	<p><input type="checkbox"/> Se la porta viene installata in ambienti con rischio di esplosione, deve essere conforme alle prescrizioni della direttiva ATEX (94/9/CE). Le parti elettriche devono essere conformi alla norma EN 50020.</p> <p><input type="checkbox"/> Porte scorrevoli con sfondamento delle ante. Le ante dovranno aprirsi per effetto di una spinta non superiore a 220 N (per anta) nella direzione della fuga sul bordo di chiusura ad una altezza di 1000 mm. Lo sfondamento delle ante mobili (e semifisse, quando previsto) deve essere possibile in tutte le posizioni delle ante stesse (ovvero sia a porta chiusa che a porta parzialmente aperta). Dopo lo sfondamento delle ante il gruppo azionamento deve arrestare il suo funzionamento. Nel pavimento non devono esserci guide incassate con larghezza maggiore di 20 mm, oppure in rilievo più di 12 mm. Le ante sfondabili adibite a vie di fuga vanno opportunamente evidenziate.</p> <div data-bbox="555 640 1066 994" data-label="Image"> </div> <p><input type="checkbox"/> Porte scorrevoli senza sfondamento delle ante (sistema ridondante). Il gruppo azionamento deve aprire la porta scorrevole sia in caso di mancanza di alimentazione, sia in caso di guasto.</p>
1.5.6	<p><b>[20] Porte taglia-fuoco.</b></p>	<p><input type="checkbox"/> Il gruppo azionamento deve chiudere automaticamente la porta in seguito ad un comando di allarme fuoco o in mancanza di alimentazione.</p>
1.7.1 1.7.2  1.7.3  1.7.4  1.6.1  1.1.2	<p><i>Principi d'integrazione della sicurezza ed informazioni.</i></p> <p><b>[21] Segnaletica.</b></p> <p><b>[22] Marcatura.</b></p> <p><b>[23] Istruzioni.</b></p> <p><b>[24] Manutenzione.</b></p> <p><b>[25] Rischi residui non protetti.</b></p>	<p><input type="checkbox"/> Nel caso di ante in vetro trasparente, applicare una marcatura chiaramente visibile.</p> <p><input type="checkbox"/> Eventuali dispositivi di sblocco manuale e pulsanti di emergenza devono essere adeguatamente segnalati.</p> <p><input type="checkbox"/> Evidenziare mediante apposita segnaletica l'utilizzo di porte con passaggio a senso unico (solo ingresso / sola uscita).</p> <p><input type="checkbox"/> Applicare inoltre, tutti quei segnali o avvertenze necessari per evidenziare eventuali rischi residui non protetti o per segnalare eventuali usi non conformi prevedibili.</p> <p><input type="checkbox"/> Applicare sulla porta l'etichetta di identificazione del prodotto e del costruttore, completa della marcatura CE.</p> <p><input type="checkbox"/> Consegnare all'utilizzatore le Istruzioni d'uso, le avvertenze per la sicurezza e la Dichiarazione CE di conformità (vedi facsimile in allegato 2).</p> <p><input type="checkbox"/> Si deve predisporre e attuare un piano di manutenzione. Verificare il corretto funzionamento della porta e delle sicurezze almeno una volta all'anno.</p> <p><input type="checkbox"/> Registrare gli interventi fatti nel Registro di manutenzione (vedi facsimile in allegato 1).</p> <p><input type="checkbox"/> Informare l'utilizzatore per iscritto (ad esempio nelle istruzioni d'uso) della eventuale presenza di rischi residui non protetti e dell'uso improprio prevedibile.</p>





**Assistenza tecnica:**  
(Nome, indirizzo, telefono)

## REGISTRO DI MANUTENZIONE

Il presente registro di manutenzione contiene i riferimenti tecnici e le registrazioni delle attività di installazione, manutenzione, riparazione e modifica svolte, e dovrà essere reso disponibile per eventuali ispezioni da parte di organismi autorizzati.

### DATI TECNICI DELLA PORTA MOTORIZZATA E DELL'INSTALLAZIONE

**Cliente:** \_\_\_\_\_  
*Nome, indirizzo, persona di riferimento*

**Numero d'ordine:** \_\_\_\_\_  
*Numero e data dell'ordine cliente*

**Modello e descrizione:** \_\_\_\_\_  
*Tipologia della porta*

**Dimensioni e peso:** \_\_\_\_\_  
*Dimensioni del vano passaggio, dimensioni e peso delle ante*

**Numero di serie:** \_\_\_\_\_  
*Numero di identificazione univoco della porta*

**Ubicazione:** \_\_\_\_\_  
*Indirizzo di installazione*

### LISTA DEI COMPONENTI INSTALLATI

Le caratteristiche tecniche e le prestazioni dei sotto elencati componenti sono documentate nei relativi manuali di installazione e/o sull'etichetta posta sul componente stesso.

**Motore / Gruppo azionamento:** \_\_\_\_\_  
*Modello, tipo, numero di serie*

**Quadro elettronico:** \_\_\_\_\_  
*Modello, tipo, numero di serie*

**Fotocellule:** \_\_\_\_\_  
*Modello, tipo, numero di serie*

**Dispositivi di sicurezza:** \_\_\_\_\_  
*Modello, tipo, numero di serie*

**Dispositivi di comando:** \_\_\_\_\_  
*Modello, tipo, numero di serie*

**Altro:** \_\_\_\_\_  
*Modello, tipo, numero di serie*

**Altro:** \_\_\_\_\_  
*Modello, tipo, numero di serie*

**Altro:** \_\_\_\_\_  
*Modello, tipo, numero di serie*

### INDICAZIONE DEI RISCHI RESIDUI E DELL'USO IMPROPRIO PREVEDIBILE

Informare mediante segnaletica applicata sui punti di rischio del prodotto e/o mediante indicazioni scritte da consegnare e spiegare all'utente della porta, o a chi ne ha la responsabilità, circa i rischi esistenti e circa l'uso improprio prevedibile.

\_\_\_\_\_

\_\_\_\_\_

## REGISTRO DI MANUTENZIONE

<b>Descrizione dell'intervento</b>					
<i>(Barrare la casella corrispondente all'intervento fatto. Descrivere gli eventuali rischi residui e/o l'uso improprio prevedibile)</i>					
<input type="checkbox"/> Installazione	<input type="checkbox"/> Avviamento	<input type="checkbox"/> Regolazioni	<input type="checkbox"/> Manutenzione	<input type="checkbox"/> Riparazione	<input type="checkbox"/> Modifiche
Data: _____	Firma del Tecnico: _____	Firma del cliente: _____			

<b>Descrizione dell'intervento</b>					
<i>(Barrare la casella corrispondente all'intervento fatto. Descrivere gli eventuali rischi residui e/o l'uso improprio prevedibile)</i>					
<input type="checkbox"/> Installazione	<input type="checkbox"/> Avviamento	<input type="checkbox"/> Regolazioni	<input type="checkbox"/> Manutenzione	<input type="checkbox"/> Riparazione	<input type="checkbox"/> Modifiche
Data: _____	Firma del Tecnico: _____	Firma del cliente: _____			

<b>Descrizione dell'intervento</b>					
<i>(Barrare la casella corrispondente all'intervento fatto. Descrivere gli eventuali rischi residui e/o l'uso improprio prevedibile)</i>					
<input type="checkbox"/> Installazione	<input type="checkbox"/> Avviamento	<input type="checkbox"/> Regolazioni	<input type="checkbox"/> Manutenzione	<input type="checkbox"/> Riparazione	<input type="checkbox"/> Modifiche
Data: _____	Firma del Tecnico: _____	Firma del cliente: _____			

<b>Descrizione dell'intervento</b>					
<i>(Barrare la casella corrispondente all'intervento fatto. Descrivere gli eventuali rischi residui e/o l'uso improprio prevedibile)</i>					
<input type="checkbox"/> Installazione	<input type="checkbox"/> Avviamento	<input type="checkbox"/> Regolazioni	<input type="checkbox"/> Manutenzione	<input type="checkbox"/> Riparazione	<input type="checkbox"/> Modifiche
Data: _____	Firma del Tecnico: _____	Firma del cliente: _____			

# DICHIARAZIONE DI CONFORMITÀ

(Direttiva Macchine 98/37/CE, Allegato II, parte A)

Costruttore:

Indirizzo:

Dichiara che:

*(Descrizione della porta, modello, numero di identificazione)*

Ubicazione:

*(Indirizzo)*

- È conforme alle condizioni della Direttiva Macchine 98/37/CE.

- È conforme alle condizioni delle seguenti altre direttive CE:

Direttiva Compatibilità Elettromagnetica 89/336/CEE, e successive modifiche;

Direttiva Bassa Tensione 73/23/CEE, e successive modifiche.

E inoltre dichiara che sono state applicate le seguenti norme:

prEN 12650-1 Porte pedonali motorizzate – Parte 1: Requisiti del prodotto e metodi di prova

prEN 12650-2 Porte pedonali motorizzate – Parte 2: Sicurezza delle porte pedonali motorizzate

Data:

Firma leggibile del Responsabile Legale: