

CONFIGURACION MANUAL DEL RADAR

Si usted no tiene telemando, sólo puede ajustar el parámetro de sensibilidad por medio de los pulsadores + y -

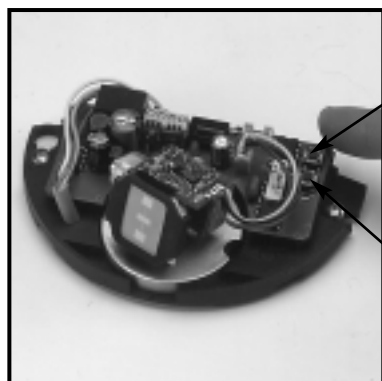

+ : Presione para aumentar la sensibilidad

- : Presione para disminuir la sensibilidad

Todos los parámetros del radar no accesibles manualmente se ajustan a los valores de fábrica. Los valores predefinidos pueden restaurarse pulsando los dos botones juntos al menos durante dos segundos, se restablece todo, incluso el código de acceso

INDICADOR LED



El LED parpadea unos pocos segundos cuando la unidad se pone en marcha, y parpadea continuamente durante la configuración. Después el LED se ilumina cuando detecta movimiento.

FALLOS

SINTOMA	CAUSA PROBABLE	ACCION CORRECTA
La puerta no abre el LED no se ilumina	La alimentación del radar está desconectada	a. Chequee la alimentación b. Chequee el voltaje
El radar no responde al telemando	Las baterías se han insertado incorrectamente	Chequee la colocación de las baterías
El radar no responde al código de entrada del telemando	El código de acceso ha sido cambiado	Quite el cobertor y pulse simultáneamente los dos botones como mínimo dos segundos. Presione el botón de abrir para comenzar de nuevo el proceso de configuración
La puerta se abre y cierra continuamente	El radar «Ve» el movimiento de la puerta	a. Incremente el ángulo de inclinación de la antena b. Reduzca la sensibilidad

FAAC

BFR 1 INSTALACION Y MANUAL DE INSTRUCCIONES



RADAR DE MOVIMIENTO PARA PUERTAS AUTOMATICAS

BFR 1 : radar bidireccional

ESPECIFICACIONES TECNICAS

Tecnología	: hiperfrecuencia y Microprocesador
Frecuencia	: 24.125 Ghz
Altura de montaje	: 4 metros max
Angulo de inclinación	: 0° a 90° Vertical : -30° a +30° Lateral
Area de detección	:
• Campo ancho	: 4 m (A) x 2 m (F)
• Campo estrecho	: 2 m (A) x 2.5 m (F)
Modo de detección	: Movimiento
Alimentación	: 12 a 24 V AC ±10% : 12 a 24 V DC +30%/-10%
Frecuencia	: 50 a 60Hz
Consumo	: < 2 W
Relé estandar de salida	: Contactos sin potencia
Contacto mantenido	: 0,5 s a 9 s (Ajustable)
Ajustes manuales	<ul style="list-style-type: none"> • Sensibilidad (Pulsando los pulsadores) • Orientación del campo de detección (Mecánicamente) • Forma del campo de detección (Según antena)

Ajustes por radio control

- Sensibilidad
- Contacto mantenido
- Múltiples funciones

Temperatura de funcionamiento

: de -20°C a +55°C
: Compatibilidad electromagnética de conformidad con CE 89/336

Medidas

: 120 mm ancho x 80 mm alto x 50 mm fondo

Peso

: 0.215 kg

Material

: ABS

Color de la tapa

: Negro

Longitud del cable

: 2.5 m

DESCRIPCION DEL RADAR

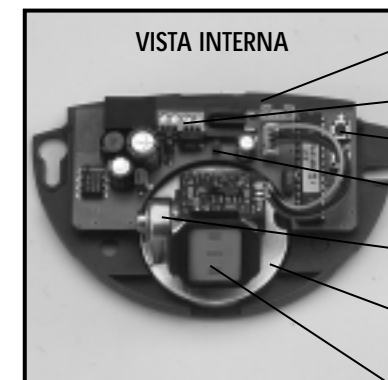

VISTA INTERNA

- Antena plana área de detección estrecho
- Conector
- Pulsadores +/-
- Led
- Ajuste posición vertical
- Ajuste posición lateral de la antena
- Antena plana original área de detección ancho

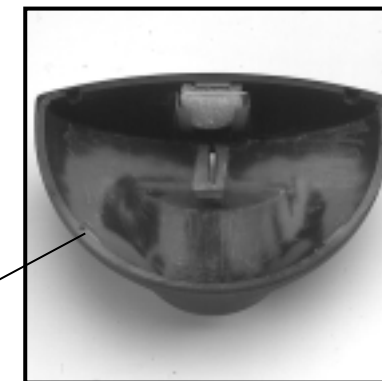

Vista interior del cobertor

INFORMACION DE MONTAJE



- El radar debe de estar firmemente sujeto, de manera que no vibre

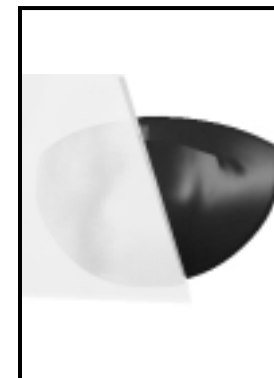

- El radar no debe instalarse detrás de un panel o cualquier tipo de material



- En el campo de detección del radar no debe haber ningún tipo de objeto que se mueva o vibre



- En el campo de detección no debe haber luces fluorescentes

APERTURA DEL RADAR

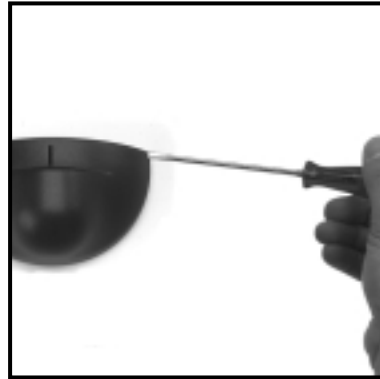

- Por detrás antes de la instalación
- Por el frente después de la instalación

PREPARACION PARA EL MONTAJE DEL RADAR

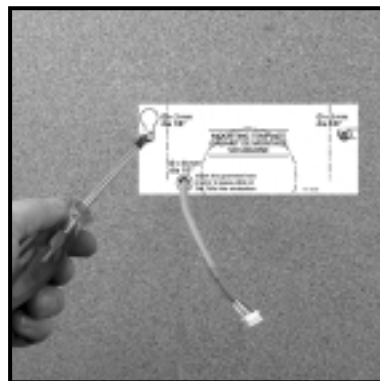
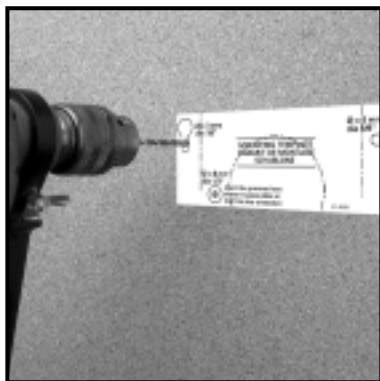

- Pegue la plantilla
- Toladre como se indica
- Inserte los tornillos pero no atornille a fondo
- Si es posible pase los cables por donde se supone deben de pasar

CONEXION Y MONTAJE DEL RADAR

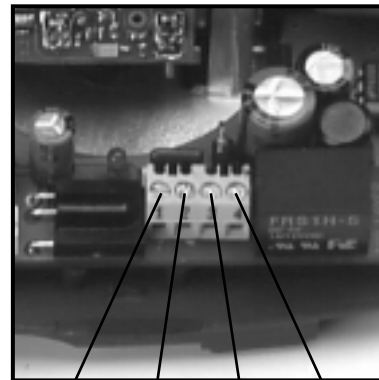
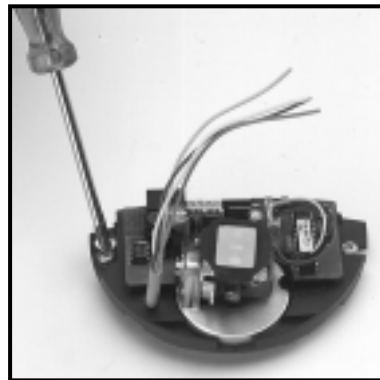
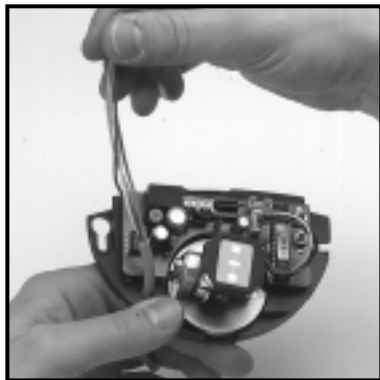

- Pase el cable a través de orificio diseñado para este propósito





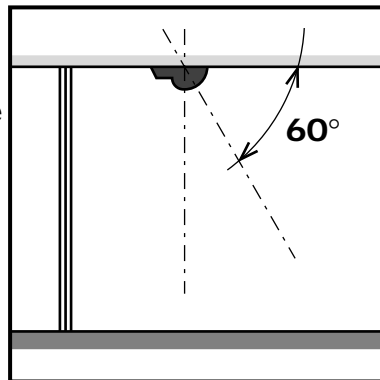

- Coloque el radar y apriete los dos tornillos. Asegúrese que deja el suficiente cable hasta el conector

① 12-24 V AC/DC
② COM
③ NO

OTRAS OPCIONES DE MONTAJE

1. Este dispositivo puede fijarse en el techo, de forma que la parte esférica del radar mire al lado opuesto a la dirección de la puerta, de manera que podamos escoger la posición angular de la antena alrededor de 60°



PARAMETRO	ACCIONES DEL USUARIO	PUESTA DE FABRICA	ESTADO DE LOS LEDS 3
Abrir 	Presione el botón ABRIR (3). Teclee su número de pin (Cuatro números) usando los botones NUMÉRICOS 0-9 (1). La primera vez que usted ajuste el radar, entre en el código de valor de fábrica (0000).	0000	El LED parpadea despacio para indicar que la sesión de ajuste esta en marcha.
Sensibilidad 	Presione el botón de SENSIBILIDAD (6). Use los botones NUMÉRICOS 0-9 (1) para entrar en el coeficiente de sensibilidad que quiere o ajuste este coeficiente usando el MAS (2) o el MENOS (4). Repita esta operación para cambiar de número la sensibilidad.	7	El LED parpadea rápidamente mientras la unidad espera el valor numérico correspondiente. Después continua parpadeando lentamente.
Temporización 	Presione la TEMPORIZACION botón (5), y use los botones NUMÉRICOS 0-9 (1) para seleccionar la temporización deseada (Hasta 9 segundos).	0,5 segundos	El LED parpadea rápidamente mientras la unidad espera el valor numérico correspondiente. Después continua parpadeando lentamente.
Configuración del relé 	Presione el botón de CONFIGURACIÓN DEL RELÉ (11), y use los botones NUMÉRICOS 1-4 (1) para seleccionar la configuración del relé requerido : Botón 1 : Salida activa, el contacto del relé cerrado durante la detección, abierto durante la no detección 2 : Salida pasiva, el contacto del relé abierto durante la detección 3 : Detección continua, el contacto del relé siempre cerrado 4 : Sin detección continua, el contacto del relé siempre abierto	Salida activa	El LED parpadea rápidamente mientras la unidad espera el valor numérico correspondiente. Después continua parpadeando más lento.
Inmunidad 	Presione el botón INMUNIDAD (8). Use los botones NUMÉRICOS 1-3 (1) para seleccionar el tipo de filtro digital requerido : Botón 1 : Detección quasi-presencia 2 : Normal 3 : Inmunidad incrementada	Normal	El LED parpadea rápidamente mientras la unidad espera el valor numérico correspondiente. Después continua parpadeando más lento.
Cerrar 	Curando todos los parámetros han sido almacenados, presione el botón de CERRAR (10). Si para entrar usted desea un nuevo código de acceso, use los botones LLAVE 0-9 para entrar en el número código (Cuatro Números) en un plazo de 10 segundos. Siempre debe empezar por 1. Si usted quiere mantener el actual código de acceso, presione por segunda vez el botón de CERRAR (10).	0000	El LED deja de parpadear cuando vuelve a su función normal.

Quando la configuración del radar está completada por el telemando, usted puede averiguar cuando quiera los valores de los parámetros introducidos de la siguiente manera :

PARAMETROS	ACCIONES DEL USUARIO
Chequeo de valores 	Presione el botón para el parámetro cuyo valor desea verificar (Botón 5, 6, 7, 8, 11), entonces presione el botón CHEQUEO DE VALORES (9). Después simplemente cuente el número de veces que el led parpadea. Esto corresponde al estado del parámetro en cuestión. Repita la función para averiguar el estado de los otros parámetros Ejemplo : • Botón de modo de detección - 2 destellos El parámetro está ajustado en modo unidireccional • Botón de sensibilidad - 6 destellos El parámetro está ajustado en 6

Quando la configuración del telemando del radar esta completado, usted puede restablecer todos los parámetros a sus valores de fábrica por medio del siguiente procedimiento :

PARAMETROS	ACCIONES DEL USUARIO
Valor prefijado 	Pulse el botón de VALOR POR DEFECTO (12), entonces pulse el botón numérico 1. Todos los parámetros se establecen a sus valores de fábrica. En caso de montaje alto, el radar puede configurarse para ser más sensible : Antes de ajustar el radar, pulse el botón PREDEFINIDO (12). Entonces pulse el botón número 2 . Todos los parámetros se establecen a sus valores de fábrica pero el radar tiene una escala de sensibilidad superior. Después ajuste los otros parámetros. Si usted tuviese que regresar a la escala de sensibilidad normal, repita con el botón de VALOR PREDEFINIDO seguido por 1.

* Nota : Cuando su código se establece al valor de fábrica (0000) usted puede acceder directamente al modo de ajuste sin necesidad de entrar en este código

1. INSERCIÓN DE BATERÍAS



- Abra el compartimento de las baterías
- Inserte dos baterías AAA como se muestra más arriba
- Cierre el compartimento de las baterías

2. FUNCIONAMIENTO DEL TELEMANDO

Para un óptimo resultado, apunte con el telemando directamente al radar antes de pulsar los botones. Tiene un alcance de unos 5 metros. El radar se puede ajustar tanto con cobertor como sin él.

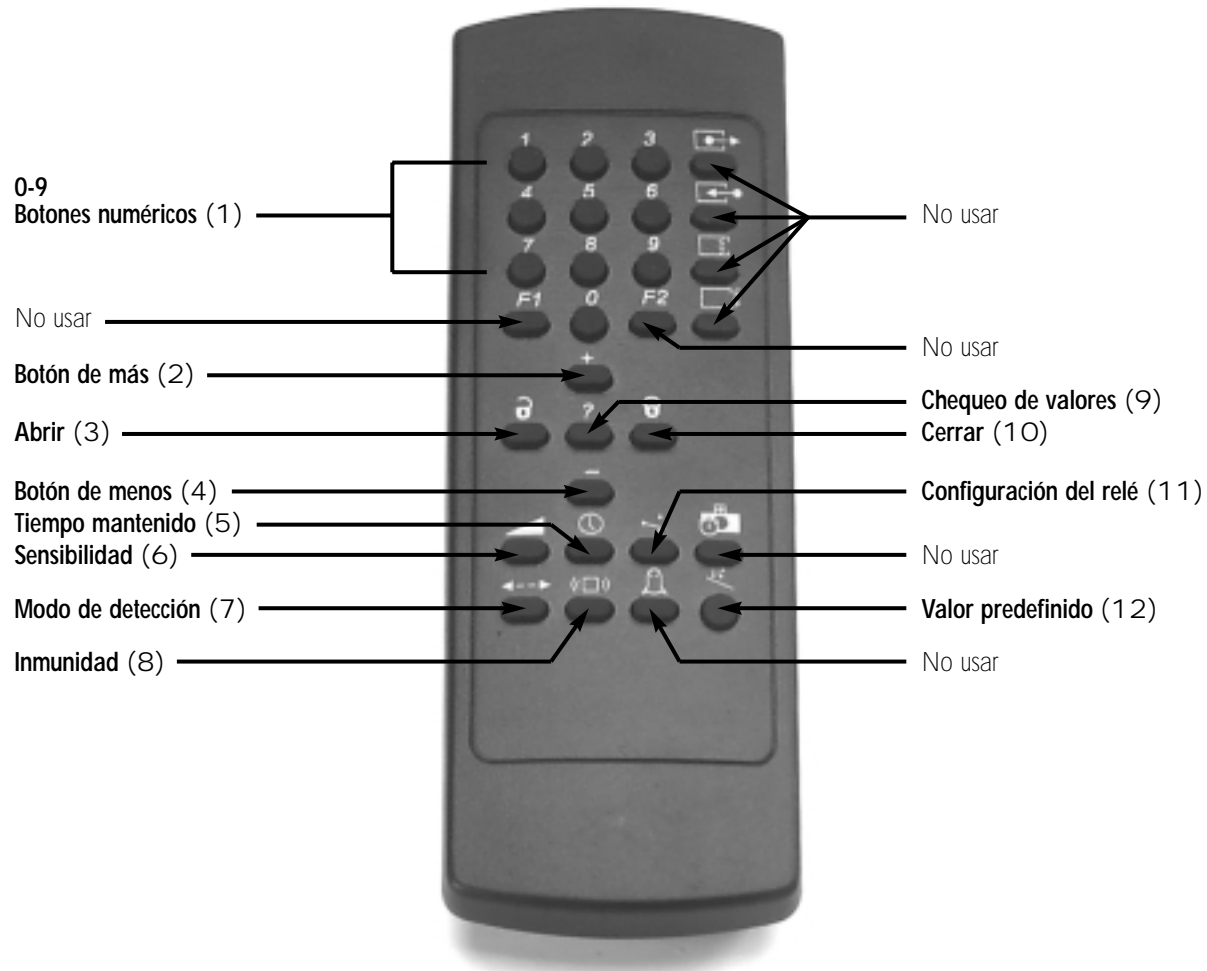

3. CONFIGURANDO EL RADAR

Cada vez que use para el ajuste el telemando de infrarrojo, debe de empezar con abrir y debe de acabar con cerrar el candado. (La tabla debajo lista los parámetros capaces de ser ajustados por el telemando y el manejo necesario para ajustar estos parámetros)

AJUSTE LAS DIMENSIONES DEL AREA DE DETECCION

A. LA ANCHURA DEL AREA DE DETECCION SE DETERMINA POR LA ELECCION DE LA ANTENA

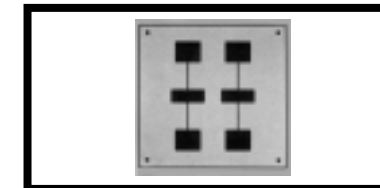
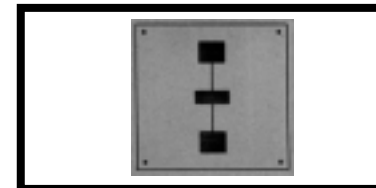

- Para obtener un área de detección ancha : Use la antena de tres elementos

- Para obtener un área de detección estrecha : Use la antena de seis elementos

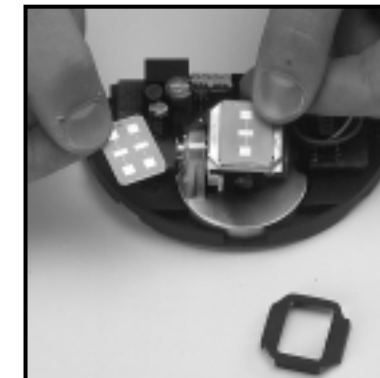
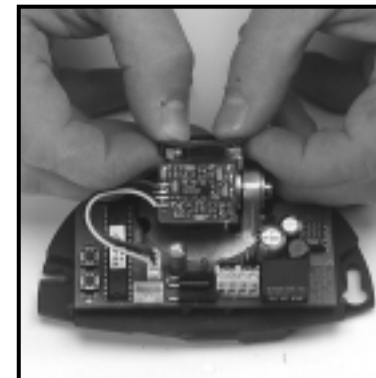

- Cuidadosamente quite la tapa protectora de la antena

- Cambie la antena y reemplace la tapa protectora

TIPOS DE AREA DE DETECCION SEGUN TIPO DE ANTENA

Las áreas de detección aquí a la derecha, corresponden a los siguientes ajustes :
 • Angulo vertical de la antena : 30°
 • Sensibilidad : 9

Altura de montaje : 2,2 mts

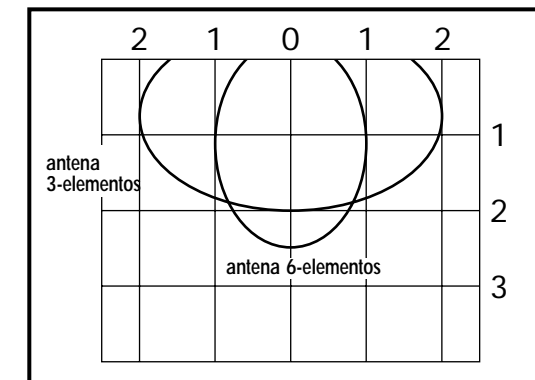

B. EL AREA DE DETECCION SE DETERMINA POR LA INCLINACION VERTICAL DEL ANGULO DE LA ANTENA

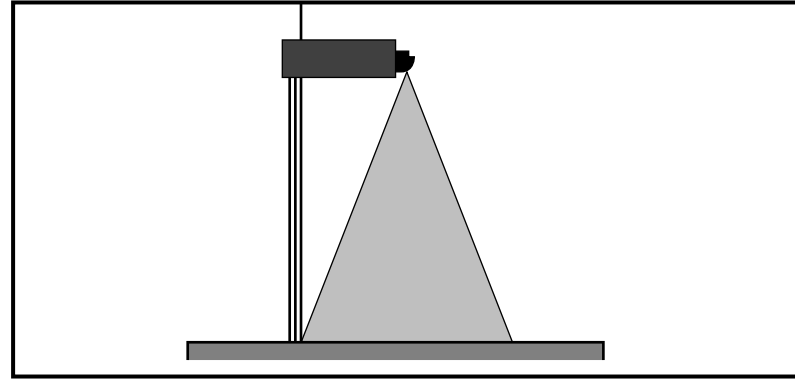
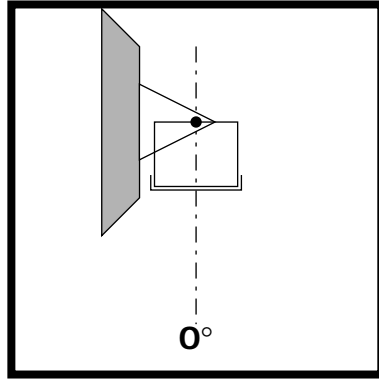

• Para obtener un área de detección lo más próximo posible a la puerta : la vertical del ángulo de la antena se debe ajustar al mínimo posición 0°

- Ejemplo : Cuando se usa un operador muy profundo

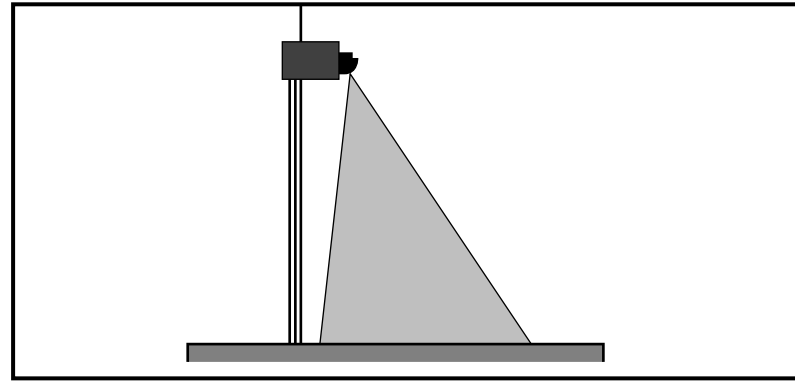
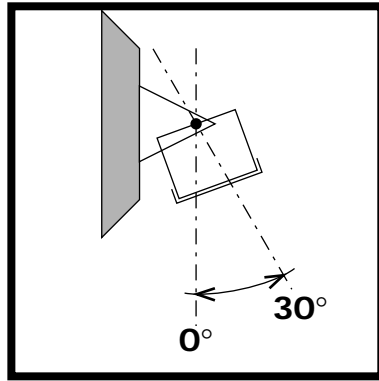

• Para obtener un área de detección próximo a la puerta : la vertical del ángulo de la antena se debe ajustar en la posición 30°

- Ejemplo : Cuando se usa un operador normal

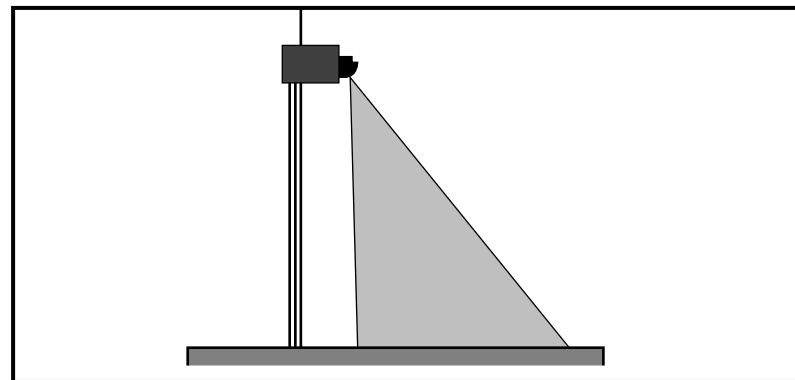
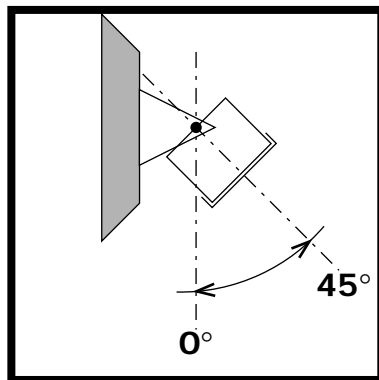

• Para obtener un área de detección lejos de la puerta : la vertical del ángulo de la antena se debe ajustar a la posición máxima 45°

- Ejemplo : Cuando se usa un operador normal

AREA DE DETECCION SEGUN EL ANGULO DE INCLINACION VERTICAL DE LA ANTENA

Las áreas de detección aquí a la derecha, corresponden a los siguientes ajustes :
 • Inclinación vertical del ángulo de la antena : 0°, 20°, 45°
 • Sensibilidad : 9

Altura de montaje : 2,2 mts

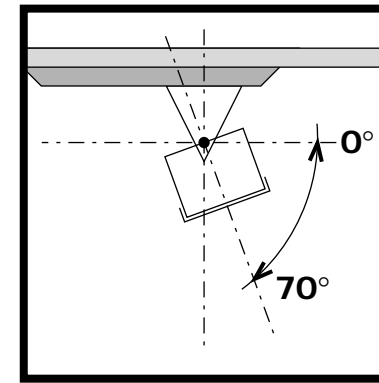
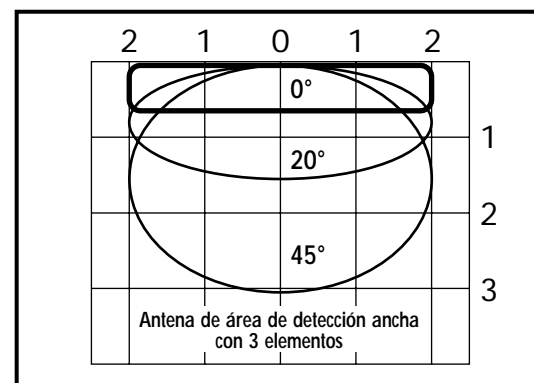

AREA DE DETECCION PARA EL MONTAJE EN EL TECHO

El área de detección aquí a la derecha, corresponde a los siguientes ajustes :
 • Angulo vertical de la antena : 70°
 • Sensibilidad : 9

Altura de montaje : 2,2 mts

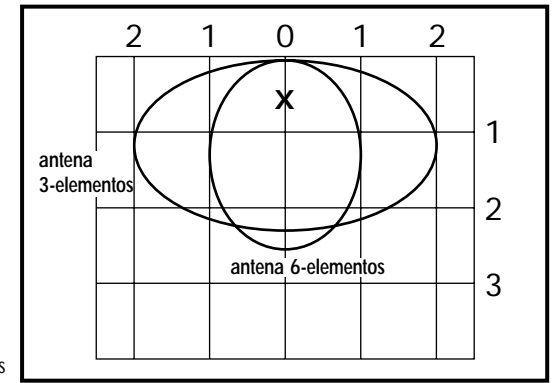

• Para montar en el techo. El ángulo de inclinación vertical de la antena debe ponerse en la posición máxima de 70°-75° y la parte esférica del radar debe orientarse en la dirección opuesta a la puerta

C. EL AREA DE DETECCION LATERAL FRENTE A LA PUERTA SE DETERMINA POR EL ANGULO DE INCLINACION LATERAL DE LA ANTENA

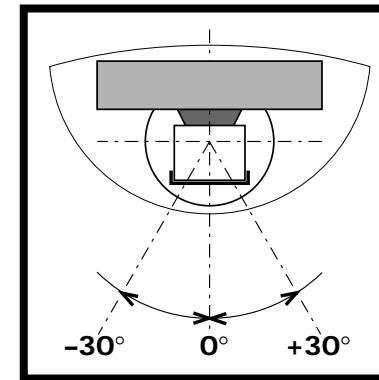

El área de detección aquí a la derecha, corresponde a los siguientes ajustes :
 • Antena de área de detección ancha
 • Angulo lateral de la antena : 30°, -30°
 • Sensibilidad : 1, 6, 9

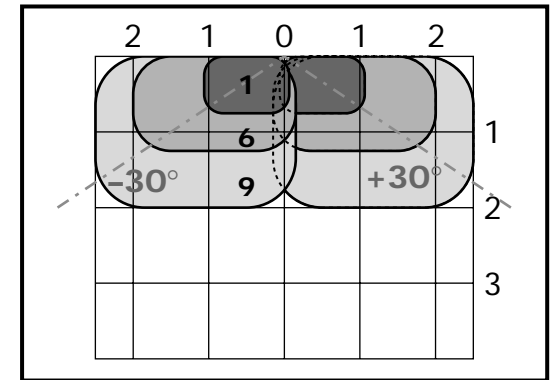

D. LAS DIMENSIONES (ANCHURA, PROFUNDIDAD, ZONA MUERTA) DEL AREA DE DETECCION DEPENDEN DEL AJUSTE DE SENSIBILIDAD : AJUSTE ENTRE 0 Y 9

El área de detección aquí a la derecha, corresponde a los siguientes ajustes :
 • Antena de área de detección ancha
 • Angulo lateral de la antena : 30°

Altura de montaje : 2,2 mts

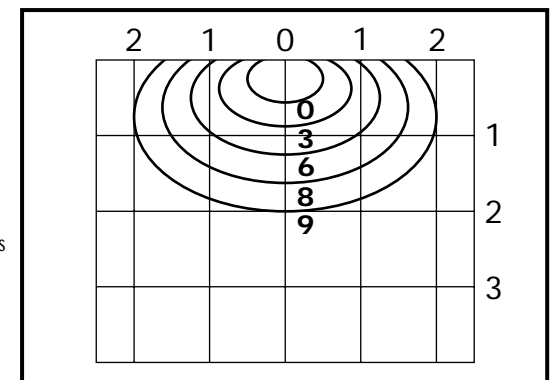

E. LAS DIMENSIONES (ANCHURA, PROFUNDIDAD, ZONA MUERTA) DEL AREA DE DETECCION DEPENDEN DE LA ALTURA DEL MONTAJE

El área de detección aquí a la derecha, corresponde a los siguientes ajustes :
 • Antena de área de detección ancha
 • Angulo vertical de la antena : 20°
 • Sensibilidad : 9

Altura de montaje : 3 mts

