



FAAC para la naturaleza
100% papel reciclado



FAAC ist umweltfreundlich
100% Altpapier



FAAC pour la nature
papier recyclé 100%



FAAC for nature
recycled paper 100%



FAAC per la natura
carta riciclata 100%



940SM-SMD

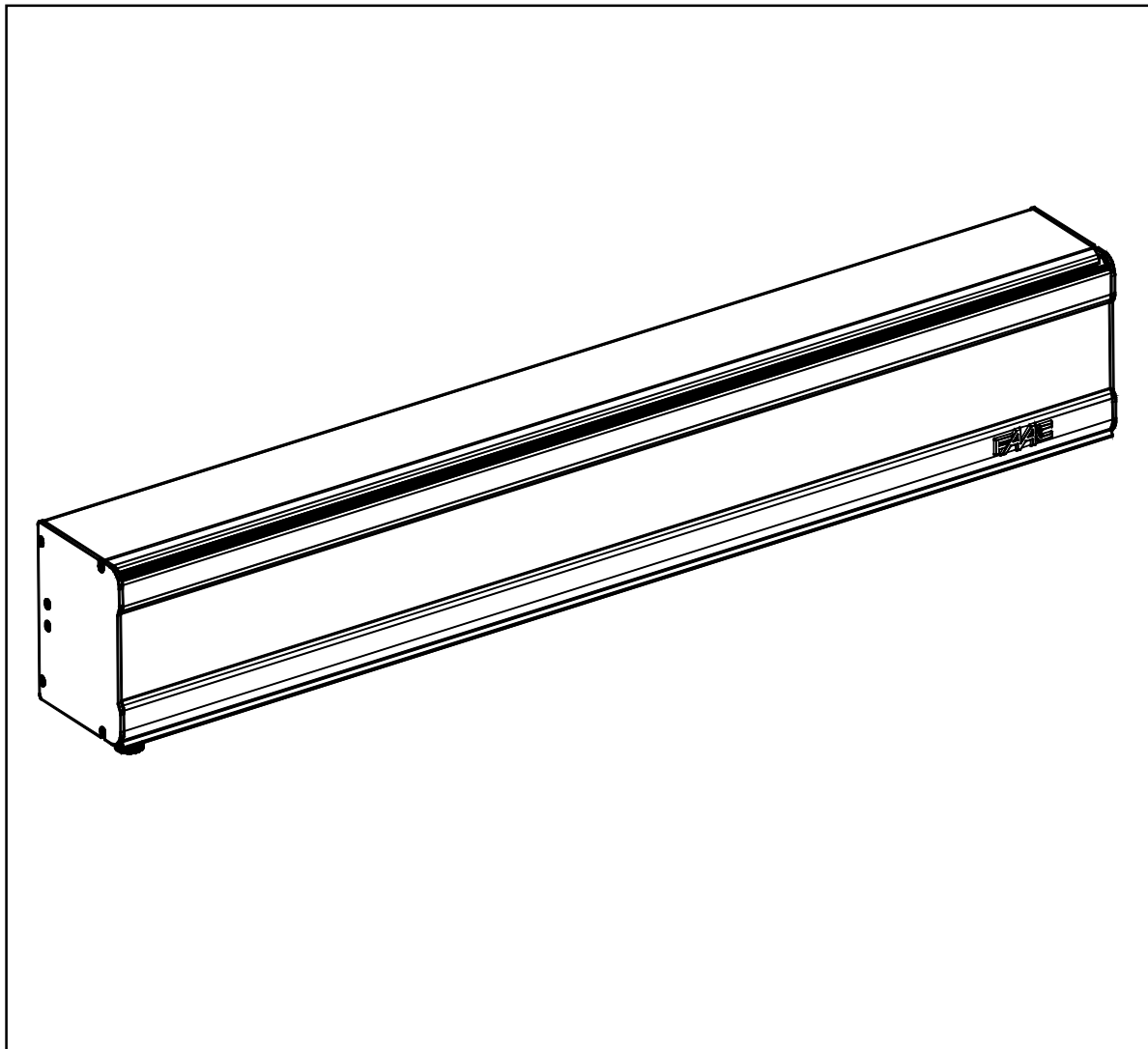

FAAC

CE VERKLARING VAN OVEREENSTEMMING VOOR MACHINES

(RICHTLIJN 98/37/EG)

Fabrikant: FAAC S.p.A.

Adres: Via Benini, 1 - 40069 Zola Predosa BOLOGNA - ITALIE

verklaart dat: de aandrijving mod. 940 SM - SMD,

- is gebouwd om in een machine te worden ingebouwd of te worden verbonden met andere machines om een machine te vormen zoals bedoeld in de Richtlijn 98/37/EG;
- in overeenstemming is met de fundamentele veiligheidsisen van de volgende EEG-richtlijnen:

73/23/EEG en latere wijziging 93/68/EEG.
89/336/EEG en latere wijziging 92/31/EEG en 93/68/EEG

en verklaart tevens dat het niet is toegestaan de machine in werking te stellen voordat de machine waarin deze wordt ingebouwd of waarvan deze onderdeel zal worden, bepaald is en overeenstemmend is verklaard met de voorschriften van de Richtlijn 98/37/EG.

Bologna, 01 januari 2003

De President-directeur

A. Bassi

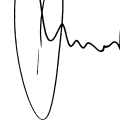

WAARSCHUWINGEN VOOR DE INSTALLATEUR

ALGEMENE VEILIGHEIDSVOORSCHRIFTEN

- LET OPI! Het is belangrijk voor de veiligheid dat deze hele instructie zorgvuldig wordt opgevolgd. Een onjuiste installatie of foutief gebruik van het product kunnen ernstig persoonlijk letsel veroorzaken.**
- Lees de instructies aandachtig door alvorens te beginnen met de installatie van het product.
- De verpakkingsmaterialen (plastic, polystyreen, enz.) mogen niet binnen het bereik van kinderen worden gelaten, want zij vormen een mogelijke bron van gevaar.
- Bewaar de instructies voor raadpleging in de toekomst.
- Dit product is uitsluitend ontworpen en gebouwd voor het doel dat in deze documentatie wordt aangegeven. Elk ander gebruik, dat niet uitdrukkelijk wordt vermeld, zou het product kunnen beschadigen en/of een bron van gevaar kunnen vormen.
- FAAC aanvaardt geen enkele aansprakelijkheid voor schade die ontstaat uit oneigenlijk gebruik of ander gebruik dan waarvoor het automatische systeem is bedoeld.
- Installeer het apparaat niet in een explosiegevaarlijke omgeving: de aanwezigheid van ontvlambare gassen of dampen vormt een ernstig gevaar voor de veiligheid.
- De installatie dient te worden gerealiseerd volgens de voorschriften van de volgende normen: EN 12604, EN 12605, EN 12453, EN 12445. Voor niet-EEG landen moeten, om een goed veiligheidsniveau te bereiken, behalve de nationale voorschriften ook de bovenstaande normen in acht worden genomen.
- FAAC is niet aansprakelijk als de regels der goede techniek niet in acht genomen zijn bij de bouw van het sluitwerk dat gemotoriseerd moet worden, noch voor vervormingen die zouden kunnen ontstaan bij het gebruik.
- Alvorens ingrepen te gaan verrichten op de installatie, moet de elektrische voeding worden weggenomen.
- Zorg op het voedingsnet van het automatische systeem voor een meerpole schakelaar met een opening tussen de contacten van minstens 3 mm. Het wordt geadviseerd een magnetothermische schakelaar van 6A te gebruiken met onderbreking van alle polen.
- Controleer of er bovenstrooms van de installatie een differentieelschakelaar is geplaatst met een limiet van 0,03 A.
- Controleer of de aardinstallatie vakkundig is aangelegd en sluit er de metalen delen van het sluitsysteem op aan.
- Het automatische systeem beschikt over een intrinsieke beveiliging tegen inklemming, bestaande uit een controle van het koppel; deze beveiliging dient echter altijd te worden gecombineerd met andere veiligheidsvoorzieningen.
- De veiligheidsvoorzieningen (norm EN 12978) maken het mogelijk eventuele gevaarlijke gebieden te beschermen tegen **Mechanische gevaren door beweging**, zoals bijvoorbeeld inklemming, meesleuren of amputatie.
- Bij elke installatie dienen beslist de voorzieningen die genoemd worden onder punt "15" en een waarschuwingbord op de vleugels te worden bevestigd.
- FAAC aanvaardt geen enkele aansprakelijkheid voor wat betreft de veiligheid en de goede werking van het automatische systeem, als er in de installatie gebruik gemaakt wordt van componenten die niet door FAAC zijn geproduceerd.
- Gebruik voor het onderhoud uitsluitend originele FAAC-onderdelen.
- Verricht geen wijzigingen op componenten die deel uitmaken van het automatische systeem.
- De installateur moet alle informatie verstrekken over de handmatige bediening van het systeem in noodgevallen.
- Sta het niet toe dat kinderen of volwassenen zich ophouden in de buurt van het product terwijl dit in werking is.
- Houd radio-afstandsbedieningen en alle andere impulsgevers buiten het bereik van kinderen, om te voorkomen dat het automatische systeem onopzettelijk kan worden aangedreven.
- De gebruiker mag geen pogingen tot reparatie doen of directe ingrepen plegen, en dient zich uitsluitend te wenden tot gekwalificeerd personeel.
- 24) Alles wat niet uitdrukkelijk in deze instructies wordt aangegeven, is niet toegestaan.**

LEGENDA PROFIELEN

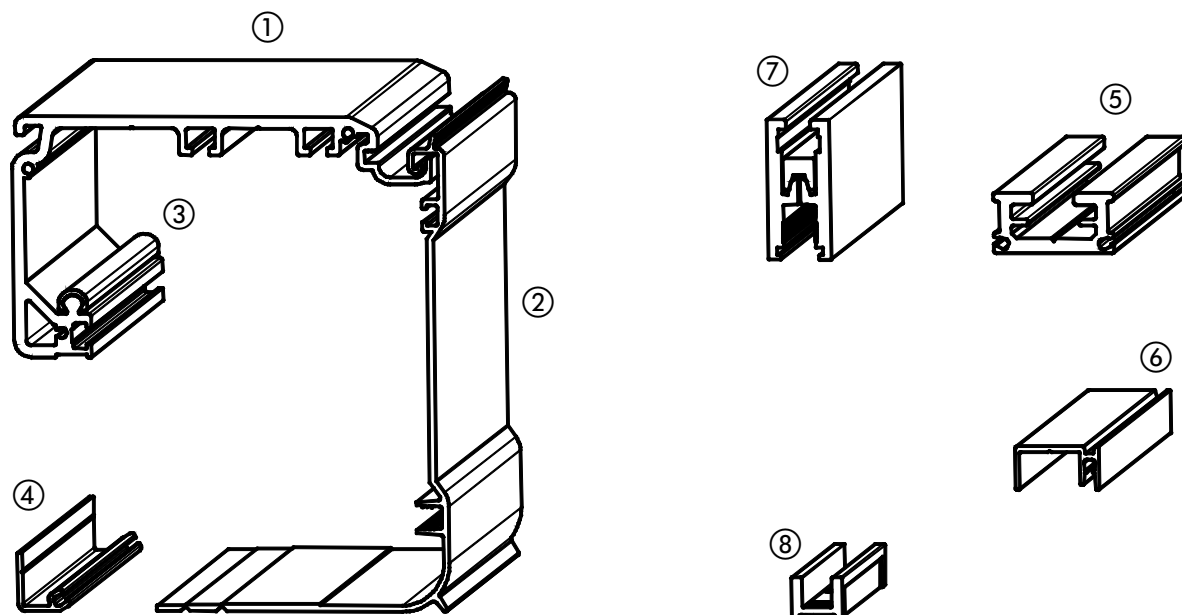

- ① STEUNPROFIEL
- ② KAPPROFIEL
- ③ GLIJRAIL
- ④ STANDAARD SLUITPROFIEL AUTOMATISCH SYSTEEM
- ⑤ BEVESTIGINGSPROFIEL VLEUGEL
- ⑥ VLEUGELPROFIEL ONDERZIJDE
- ⑦ KLEM VOOR KRISTALLEN VLEUGELS
- ⑧ GLIJSCHOEN ONDERZIJDE KRISTALLEN VLEUGEL

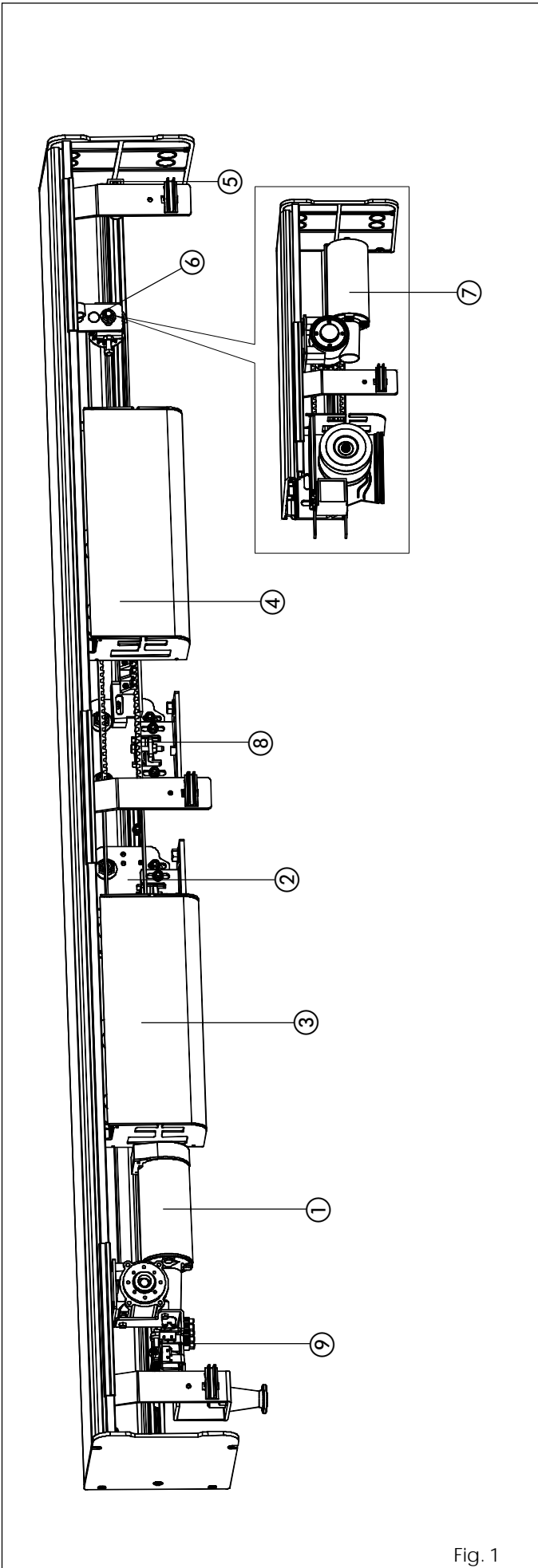
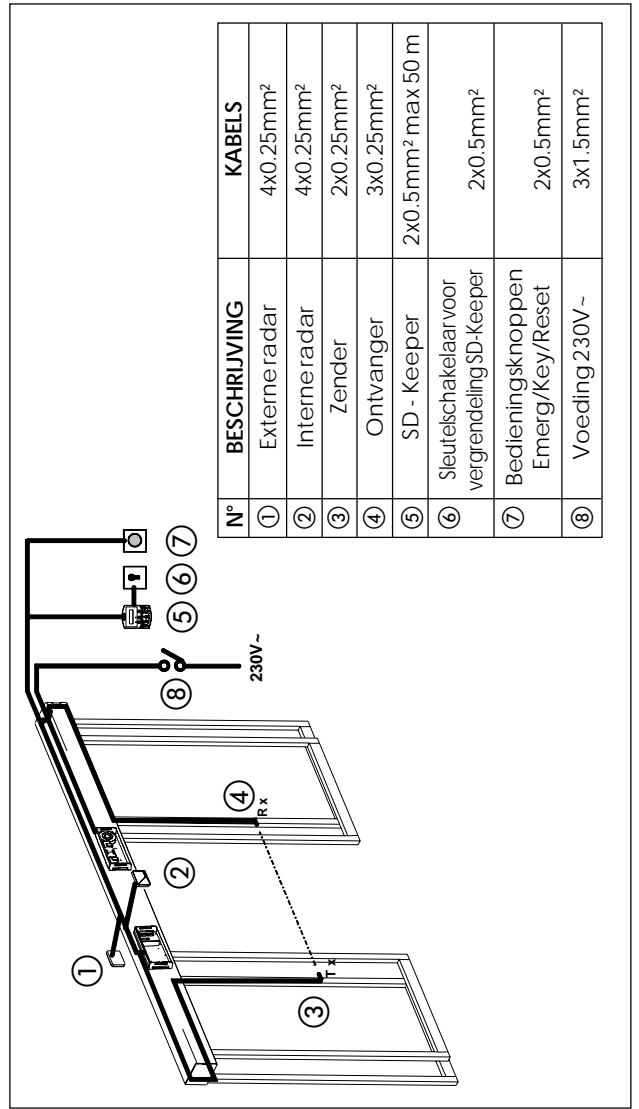

Fig. 1

TAB. 1 TECHNISCHE EIGENSCHAPPEN

LEVERBARE MODELLEN	940SM1	940SM2	940SMD1	940SMD2
Profiel dwarsbalk	Steunprofiel		Steunprofiel	
Aantal vleugels	1	2	1	2
Max. gewicht vleugel	140	110 + 110	250	180 + 180
Breedte doorgangsruiimte Vp	700÷3000	800÷3000	700÷3000	800÷3000
Max. dikte vleugel in frame		60 mm		
Max. stroomopname	100W			200W
Voeding		115V/ 230V - 50/60Hz		
Beschermingsgraad		IP 23 (gebruikt binnen)		
Beveiliging tegen inklemming actief		bij opening/sluiting		
Omgevingstemperatuur		-20°C + +55°C		
Gebruiksfrequentie		100%		
Voeding motor		24Vdc		
Lengte dwarsbalk		Zie de figuren van 3 tot 8		
Regeling openingsnelh. (onbelast)		5 ÷ 70 cm/sec.		10 ÷ 140 cm/sec.
Regeling sluitsnelh. (onbelast)		5 ÷ 70 cm/sec.		10 ÷ 140 cm/sec.
Regeling gedeeltelijke opening		10% ÷ 90%		
Regeling pauzetiijd		0 ÷ 90 sec.		
Regeling pauzetiijd 's nachts		0 ÷ 240 sec.		
Fail safe op fotocellen		uitschakelbaar		

1. ELEKTRISCHE AANSLUITMOGELIJKHEDEN



N°	BESCHRIJVING	KABELS
①	Externe radar	4x0.25mm ²
②	Interne radar	4x0.25mm ²
③	Zender	2x0.25mm ²
④	Ontvanger	3x0.25mm ²
⑤	SD - Keeper	2x0.5mm ² max 50 m
⑥	Sleutelschakelaar voor vergrendeling SD-Keeper	2x0.5mm ²
⑦	Bedieningsknoppen Emerg/Key/Reset	2x0.5mm ²
⑧	Voeding 230V ~	3x1.5mm ²

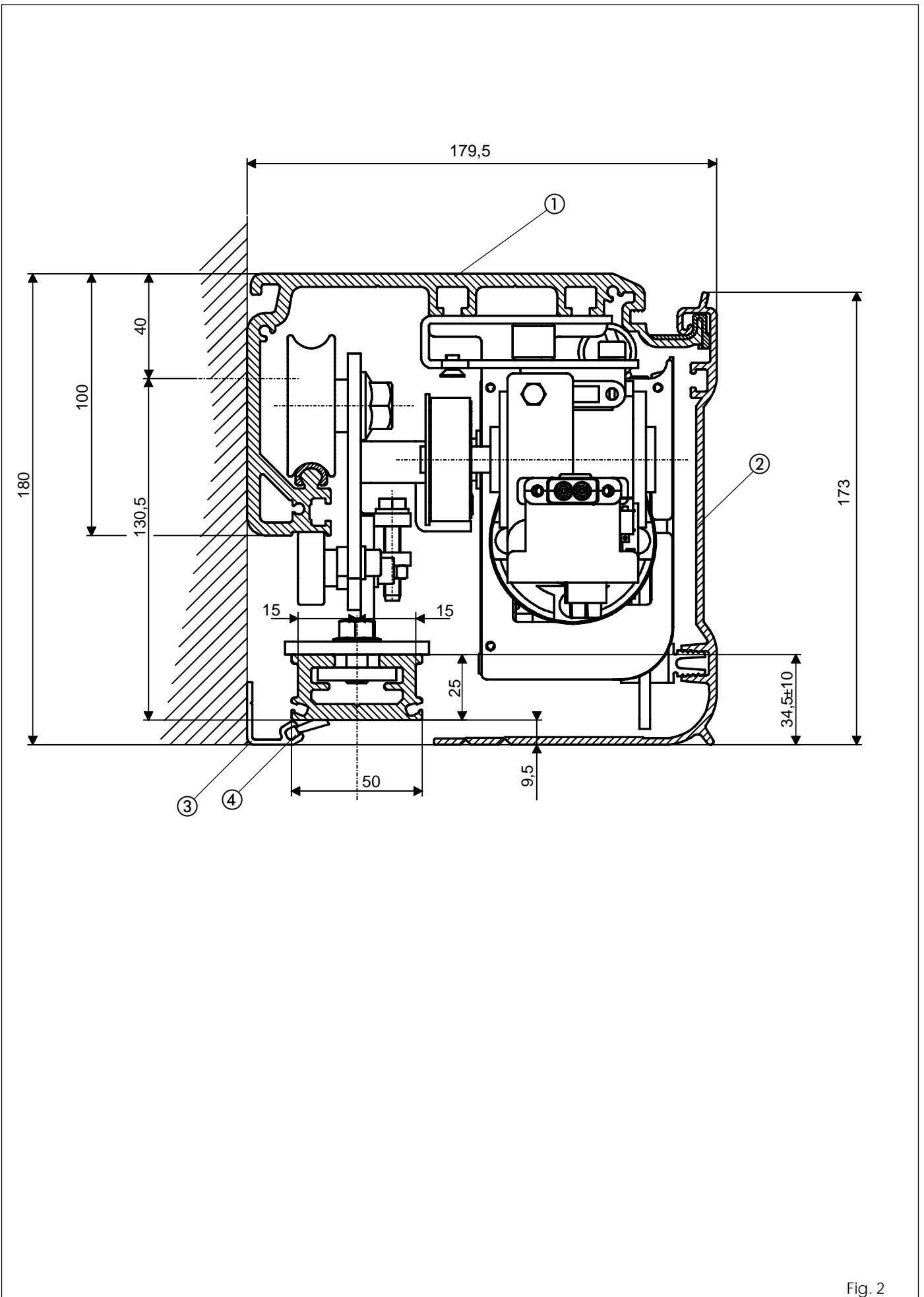

Fig. 2

AUTOMATISCHE DEUREN SERIE 940 SM-SMD

2. BESCHRIJVING EN TECHNISCHE EIGENSCHAPPEN

Met de FAAC serie 940 SM systemen kunnen schuifdeuren met één of twee vleugels automatisch worden aangedreven en kan de werking ervan worden bediend en gecontroleerd.

De automatische systemen FAAC serie 940 zijn bij aflevering volledig geassembleerd, bedraad en getest in de configuratie die door de klant is besteld via het daarvoor bedoelde bestelformulier, of worden in een bouw pakket geleverd.

Een automatiseringsbalk (fig. 1) bestaat uit de volgende onderdelen:

Profiel SM (fig.2 ref. ①)

Dit is het steunprofiel dat gebruikt wordt wanneer het mogelijk is de dwarsbalk volledig te bevestigen aan een dragende structuur. De glijrail van het profiel is bekleed met speciaal kunststof dat ten eerste slijtage van het aluminium profiel voorkomt en verder geruisloze verschuiving waarborgt met een erg lage wrijvingscoëfficiënt.

Draagwagens vleugel (fig.1 ref. ②)

De wagens hebben twee wielen met kogellagers, één tegendrukwiël aan de onderkant en een systeem met stelschroef voor de hoogteregeling van de vleugels.

Motorgroep (fig. 1 ref. ①)

De gelijkstroommotor is uitgerust met een encoder en een vergrendelsysteem van de deuren (accessoire).

Besturingsunit (fig. 1 ref. ③)

De besturingsunit met microprocessor voert een initialisatieproces van de bedrijfsparameters van de deur uit op het moment dat hij wordt gevoed.

Transformator (fig. 1 ref. ④)

Mechanische aanslag bij opening (fig. 1 ref. ⑤)

Omleidingspoeliegroep (fig. 1 ref. ⑥)

Tweede motor (fig. 1 ref. ②)

Aandrijfriem (fig. 1 ref. ⑧)

3. ACCESSOIRES

FAAC biedt drie groepen complementaire artikelen voor installatie van automatische deuren.

3.1 Bij de dwarsbalk geleverde accessoires

Dit zijn artikelen die, indien zij besteld zijn met het daarvoor bestemde bestelformulier, rechtstreeks door FAAC op de dwarsbalk worden gemonteerd. Deze accessoires, die eventueel ook later kunnen worden geïnstalleerd, zijn:

Frontale kap (fig. 2 ref. ②)

De frontale kap is leverbaar in natuurlijk of geanodiseerd aluminium. De zijpanelen zorgen voor volledige afsluiting van het systeem.

Vergrendelgroep motor

De vergrendelgroep van de motor waarborgt mechanische blokkering van de deur in elke willekeurige positie. De motorvergrendeling is identiek voor toepassingen met enkele of dubbele vleugel.

De motorvergrendeling wordt geleverd met het interne ontgrendelmechanisme (fig. 1 ref. ⑨) waarmee het mogelijk is de deuren in geval van nood te openen is; bovendien is hij voorbereid voor eventuele installatie van de externe ontgrendeling (paragraaf 3.2. sleutelschakelaar T21EF en T21IF).

De vergrendelgroep van de motor zorgt voor rechtstreekse mechanische blokkering ervan.

Bewaking op de motorvergrendeling

Controleert of de motorblokkering correct functioneert en gaat na of de deur ook werkelijk gesloten is. In noodgevallen is het systeem voorbereid voor activering op afstand van een lampje of een geluidssignaal.

Noodbatterijen (fig. 1 ref. ④)

Als er de stroom uitvalt, heeft het systeem een autonomie van 30 minuten bij een gebruiksfrequentie van 100%, doordat de werking overgaat op batterijen.

De laadtoestand van de batterij wordt automatisch getest en weergegeven met leds.

De stuurkaart van de laadtoestand is voorbereid voor activering op afstand van een signalering die aangeeft dat de batterij functioneert.

3.2 Aanvullende accessoires

Dit zijn perifere accessoires waarmee het automatische systeem kan worden aangevuld.

-Miniswitch fotocellen.

-T20E : sleutelschakelaar voor opbouw.

-T20I : sleutelschakelaar voor inbouw

-T21EF : sleutelschakelaar voor opbouw, voorbereid voor ontgrendeling van de motor.

-T21IF : sleutelschakelaar voor inbouw, voorbereid voor ontgrendeling van de motor.

-Detectiesensors.

-SD Keeper.

3.3 Accessoires voor het hang- en sluitwerk

Om aanpassing van het profiel van de deur aan de wagens te vergemakkelijken en de installatie correct te kunnen afwerken, levert FAAC de volgende serie artikelen:

Sluitprofiel (fig. 2 ref. ③)

Leverbaar in de uitvoeringen in natuurlijk en geanodiseerd aluminium, hiermee kan de bestaande ruimte tussen de beweegbare vleugel en de muur waaraan de dwarsbalk bevestigd is, worden afgesloten.

Borstel voor sluitprofielen (fig. 2 ref. ④)

Hiermee wordt voorkomen dat er stof in de dwarsbalk binnenkomt.

Paar glij schoenen (fig. 13 ref. 2)

Geleverd in paren, kunnen aan de muur (of aan de vaste vleugel) of rechtstreeks aan de vloer worden bevestigd.

Geleideprofiel onderzijde (fig. 13 ref. ①)

Hiermee kan het profiel aan de onderzijde van de vleugel worden aangepast aan de bovengenoemde glij schoenen.

Borstel voor geleideprofiel onderzijde (fig. 13 ref. ③)

Completeert het railsysteem op de vloer.

Bevestigingsprofiel vleugel (fig. 16 ref. ③)

Hiermee kan het profiel aan de bovenzijde van de vleugel worden aangepast aan de bevestigingen van de wagens.

Paar glij schoenen aan de onderzijde voor kristallen vleugels

Hiermee kunnen kristallen vleugels verschuiven

4. CONFIGURATIE VAN DE DWARSBALK

Zie de maten op de figuren 3,4 en 5 voor het model SM en op de figuren 6,7 en 8 voor het model met twee motoren (SMD) om de verschillende componenten van de dwarsbalk correct te plaatsen.

940 SM Opening naar rechts

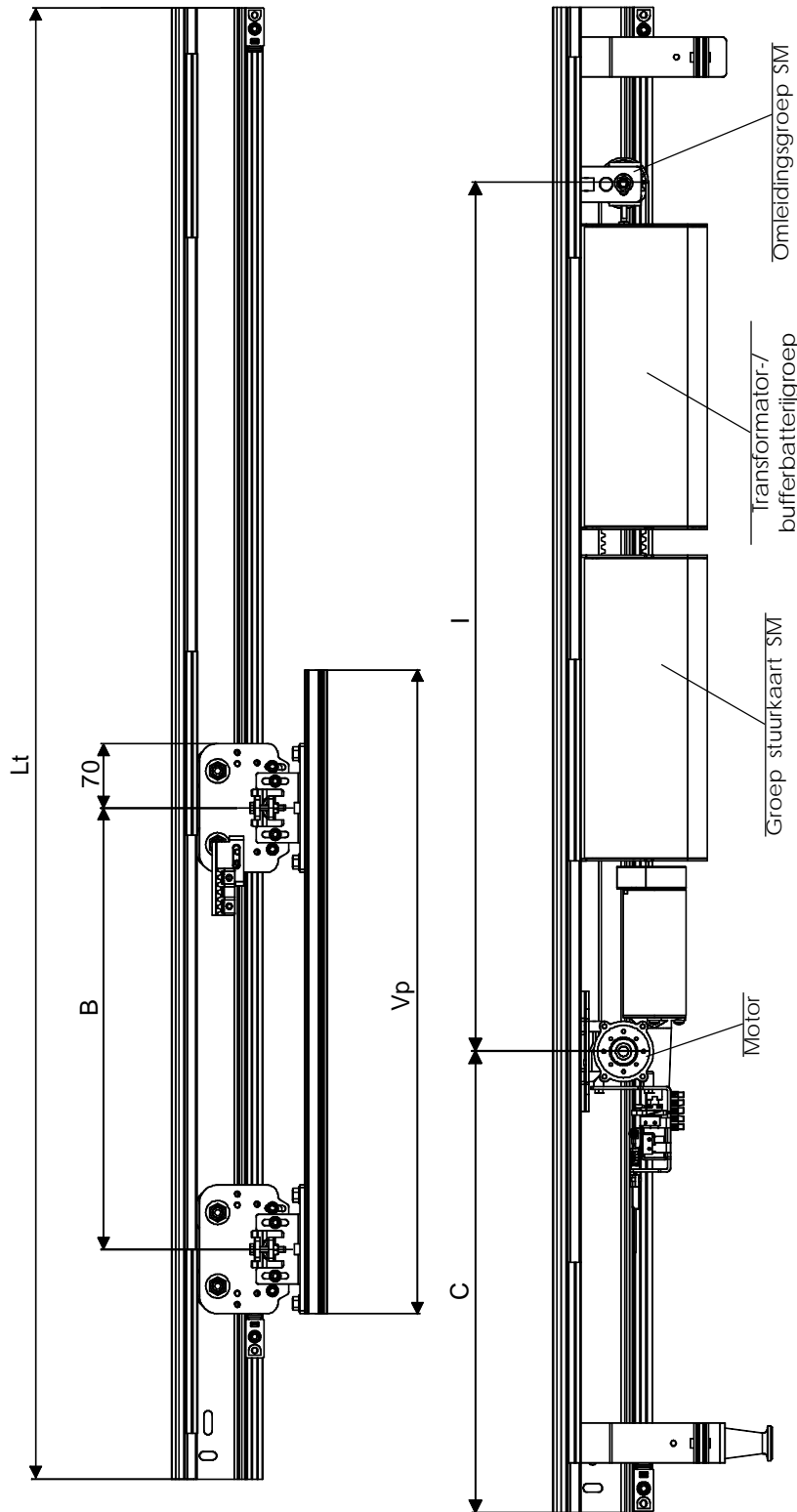

$Lt = Vp \times 2 + 100$

Fig.3

Vp	Lt	B	C	D	I
700	1500	490	335	1870	865
800	1700	590	535	2070	965
900	1900	690	635	2270	1065
1000	2100	790	735	2470	1165
1100	2300	890	835	2670	1265
1200	2500	990	935	2870	1365
1300	2700	1090	1035	3070	1465
1400	2900	1190	1135	3270	1565
1500	3100	1290	1235	3470	1665
1600	3300	1390	1335	3670	1765
1700	3500	1490	1435	3870	1865
1800	3700	1590	1535	4070	1965
1900	3900	1690	1635	4270	2065
2000	4100	1790	1735	4470	2165
2100	4300	1890	1835	4670	2265
2200	4500	1990	1935	4870	2365
2300	4700	2090	2035	5070	2465
2400	4900	2190	2135	5270	2565
2500	5100	2290	2235	5470	2665
2600	5300	2390	2335	5670	2765
2700	5500	2490	2435	5870	2865
2800	5700	2590	2535	6070	2965
2900	5900	2690	2635	6270	3065
3000	6100	2790	2735	6470	3165

- Vp = Vrije doorgangsruijnte
- Lt = Lengte dwarsbalk
- B = Bevestigingsafstand van de wagens op de verschuivende vleugel
- C = Plaatsingsmaat motor
- D = Lengte transmissieriem
- I = Afstand motor/omleidingsgroep

940 SM Opening naar links

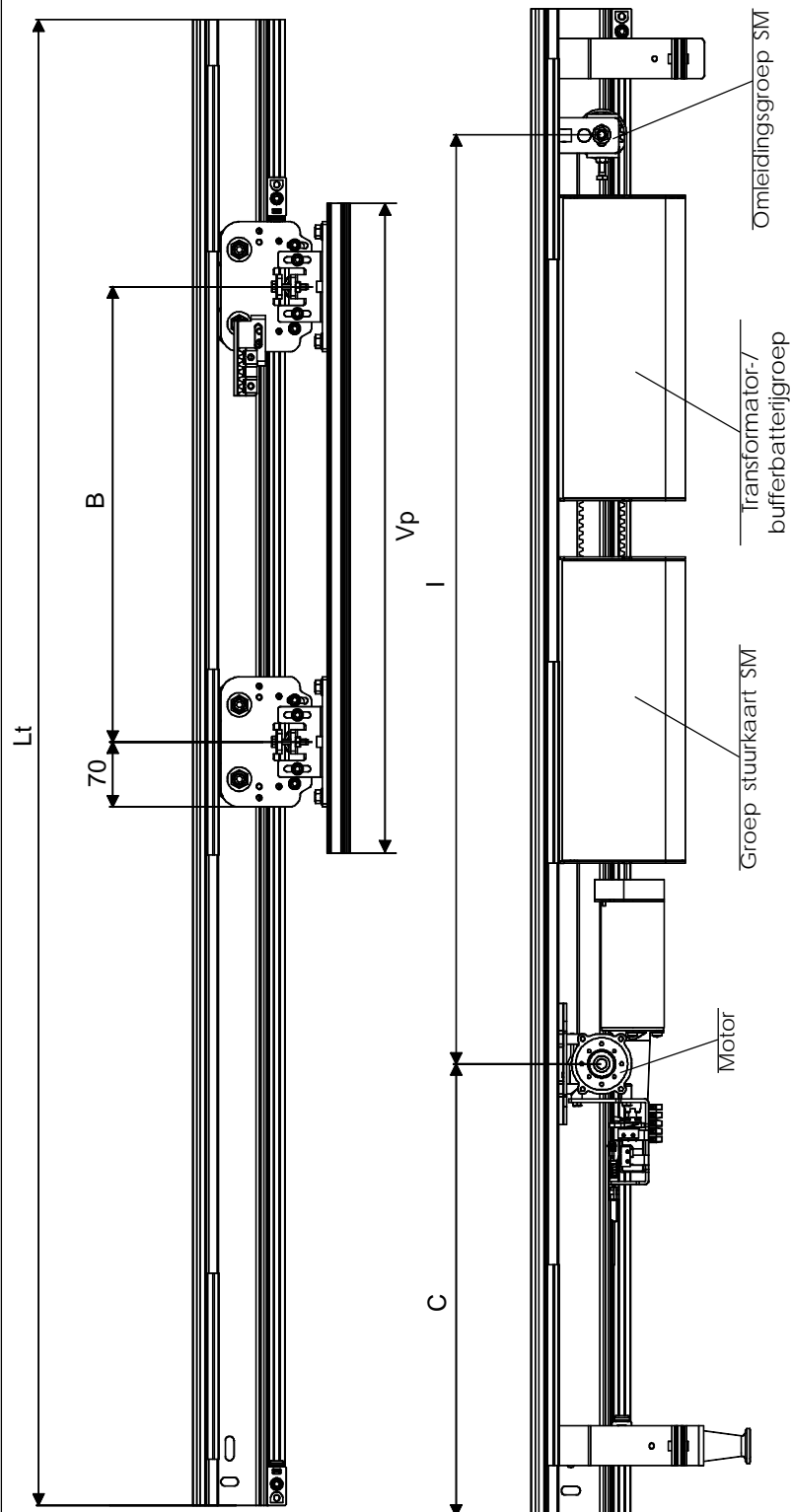

$Lt = Vp \times 2 + 100$

Vp	Lt	B	C	D	I
700	1500	510	450	1990	925
800	1700	590	585	2070	965
900	1900	690	685	2270	1065
1000	2100	790	785	2470	1165
1100	2300	890	885	2670	1265
1200	2500	990	985	2870	1365
1300	2700	1090	1085	3070	1465
1400	2900	1190	1185	3270	1565
1500	3100	1290	1285	3470	1665
1600	3300	1390	1385	3670	1765
1700	3500	1490	1485	3870	1865
1800	3700	1590	1585	4070	1965
1900	3900	1690	1685	4270	2065
2000	4100	1790	1785	4470	2165
2100	4300	1890	1885	4670	2265
2200	4500	1990	1985	4870	2365
2300	4700	2090	2085	5070	2465
2400	4900	2190	2185	5270	2565
2500	5100	2290	2285	5470	2665
2600	5300	2390	2385	5670	2765
2700	5500	2490	2485	5870	2865
2800	5700	2590	2585	6070	2965
2900	5900	2690	2685	6270	3065
3000	6100	2790	2785	6470	3165

Vp = Vrije doorgangruimte
 Lt = Lengte dwarsbalk
 B = Bevestigingsafstand van de wagens op de verschuivende vleugel
 C = Plaatsingsmaat motor
 D = Lengte transmissieriem
 I = Afstand motor/omleidingsgroep

Fig. 4

940 SM Dubbele vleugel

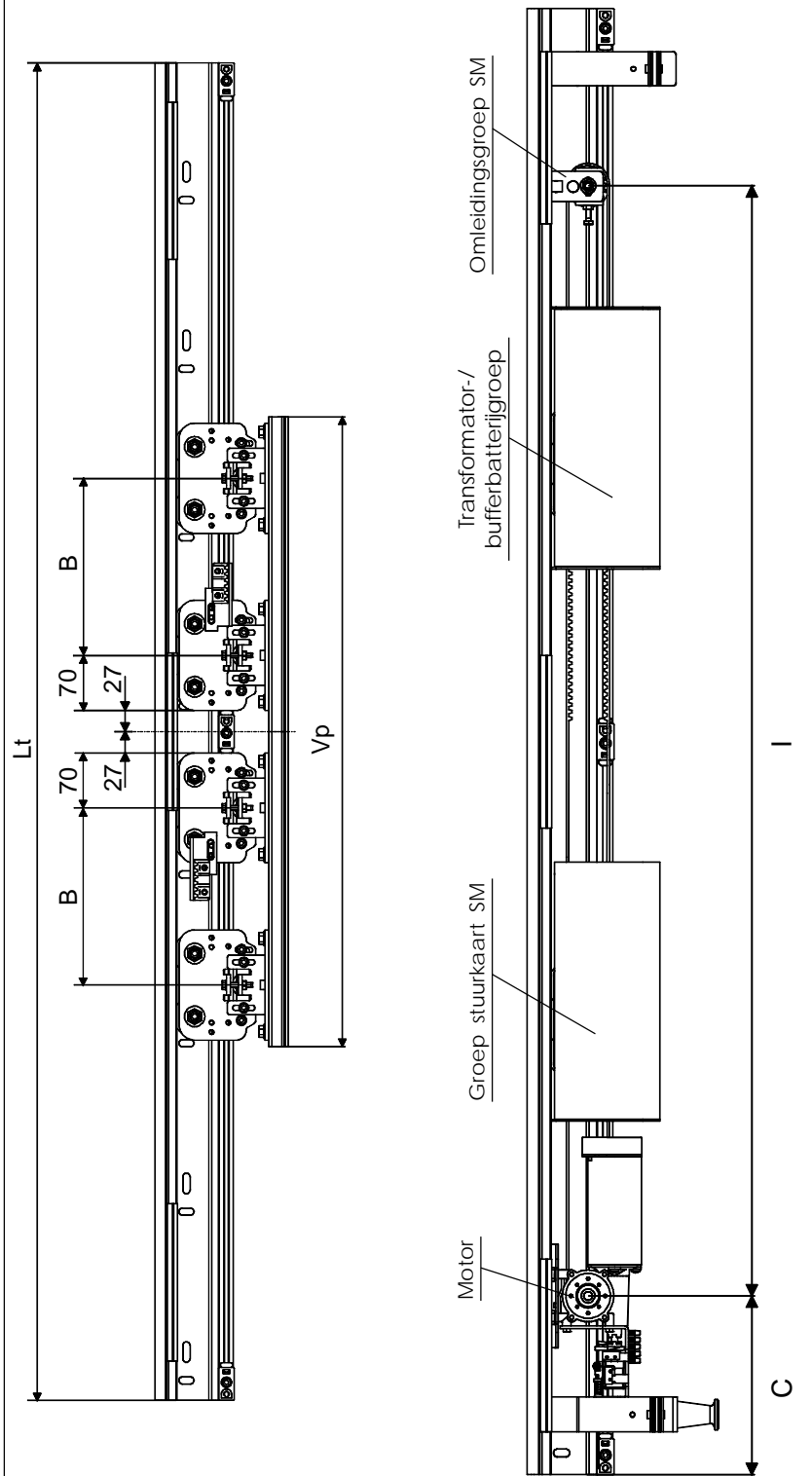

$L_t = V_p \times 2 + 100$

Vp	Lt	B	C	D	I
800	1700	225	205	2710	1285
900	1900	275	257,5	2910	1385
1000	2100	325	307,5	3110	1485
1100	2300	375	357,5	3310	1585
1200	2500	425	407,5	3510	1685
1300	2700	475	457,5	3710	1785
1400	2900	525	507,5	3910	1885
1500	3100	575	557,5	4110	1985
1600	3300	625	607,5	4310	2085
1700	3500	675	657,5	4510	2185
1800	3700	725	707,5	4710	2285
1900	3900	775	757,5	4910	2385
2000	4100	825	807,5	5110	2485
2100	4300	875	857,5	5310	2585
2200	4500	925	907,5	5510	2685
2300	4700	975	957,5	5710	2785
2400	4900	1025	1007,5	5910	2885
2500	5100	1075	1057,5	6110	2985
2600	5300	1125	1107,5	6310	3085
2700	5500	1175	1157,5	6510	3185
2800	5700	1225	1207,5	6710	3285
2900	5900	1275	1257,5	6910	3385
3000	6100	1325	1307,5	7110	3485

- Vp = Vrije doorgangsruiimte
- Lt = Lengte dwarsbalk
- B = Bevestigingsafstand van de wagens op de verschuivende vleugel
- C = Plaatsingsmaat motor
- D = Lengte transmissieriem
- I = Afstand motor/omleidingsgroep

Fig. 5

940 SMD Opening naar rechts

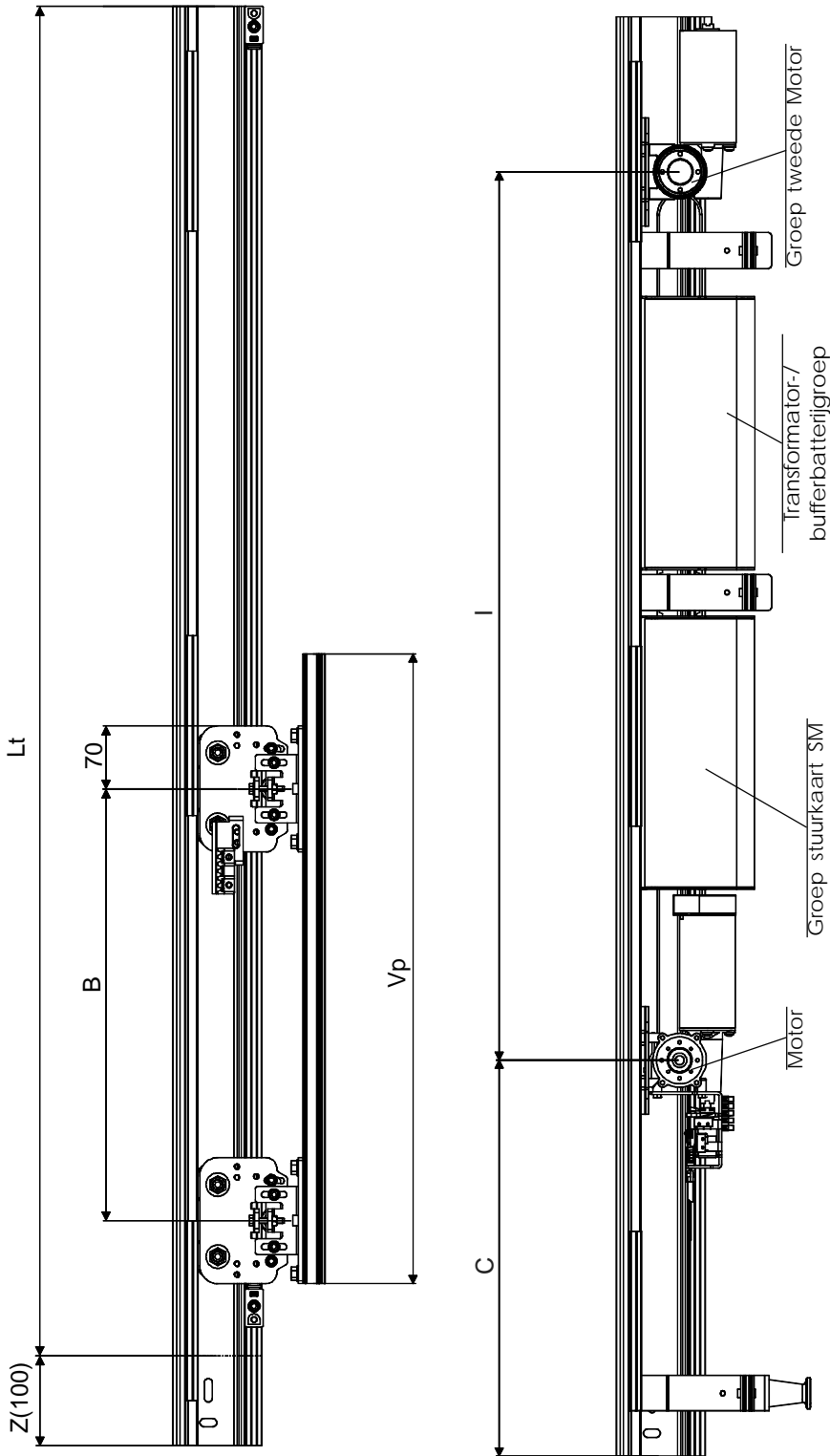

Als $700 \leq Vp \leq 1100$ dan
 $Lt = Vp \times 2 + 200$

Als $Vp > 1100$ dan
 $Lt = Vp \times 2 + 100$

Vp	Lt	B	C	D	I
700	1600	490	420	2040	950
800	1800	590	435	2240	1050
900	2000	690	535	2440	1150
1000	2200	790	635	2640	1250
1100	2400	890	735	2840	1350
1200	2500	990	835	2870	1365
1300	2700	1090	935	3070	1465
1400	2900	1190	1035	3270	1565
1500	3100	1290	1135	3470	1665
1600	3300	1390	1235	3670	1765
1700	3500	1490	1335	3870	1865
1800	3700	1590	1435	4070	1965
1900	3900	1690	1535	4270	2065
2000	4100	1790	1635	4470	2165
2100	4300	1890	1735	4670	2265
2200	4500	1990	1835	4870	2365
2300	4700	2090	1935	5070	2465
2400	4900	2190	2035	5270	2565
2500	5100	2290	2135	5470	2665
2600	5300	2390	2235	5670	2765
2700	5500	2490	2335	5870	2865
2800	5700	2590	2435	6070	2965
2900	5900	2690	2535	6270	3065
3000	6100	2790	2635	6470	3165

Vp = Vrije doorgangsruiimte

Lt = Lengte dwarsbalk

B = Bevestigingsafstand van de wagens
 op de verschuivende vleugel

C = Plaatsingsmaat motor

D = Lengte transmissieriem

I = Afstand motor/tweede motor

Fig. 6

940 SMD Opening naar links

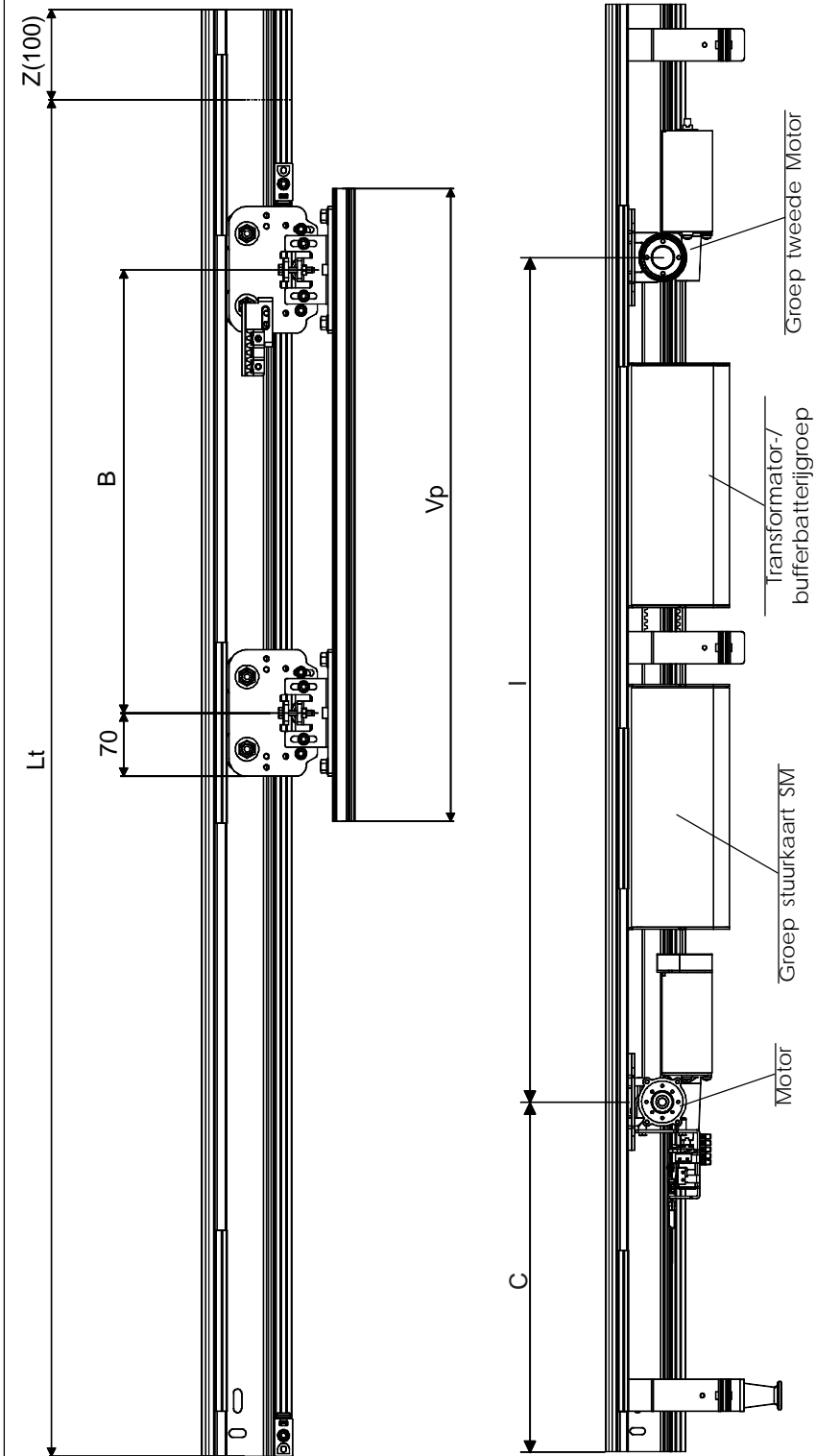

Als $700 \leq V_p \leq 1100$ dan
 $L_t = V_p \times 2 + 200$

Als $V_p > 1100$ dan
 $L_t = V_p \times 2 + 100$

Vp	Lt	B	C	D	I
700	1600	480	440	2100	980
800	1800	590	485	2300	1080
900	2000	690	585	2500	1180
1000	2200	790	685	2700	1280
1100	2400	890	785	2900	1380
1200	2500	990	885	2870	1365
1300	2700	1090	985	3070	1465
1400	2900	1190	1085	3270	1565
1500	3100	1290	1185	3470	1665
1600	3300	1390	1285	3670	1765
1700	3500	1490	1385	3870	1865
1800	3700	1590	1485	4070	1965
1900	3900	1690	1585	4270	2065
2000	4100	1790	1685	4470	2165
2100	4300	1890	1785	4670	2265
2200	4500	1990	1885	4870	2365
2300	4700	2090	1985	5070	2465
2400	4900	2190	2085	5270	2565
2500	5100	2290	2185	5470	2665
2600	5300	2390	2285	5670	2765
2700	5500	2490	2385	5870	2865
2800	5700	2590	2485	6070	2965
2900	5900	2690	2585	6270	3065
3000	6100	2790	2685	6470	3165

Vp = Vrije doorgangruimte
 Lt = Lengte dwarsbalk
 B = Bevestigingsafstand van de wagens op de verschuivende vleugel
 C = Plaatsingsmaat motor
 D = Lengte transmissieriem
 I = Afstand motor/tweede motor

Fig. 7

940 SMD Dubbele vleugel

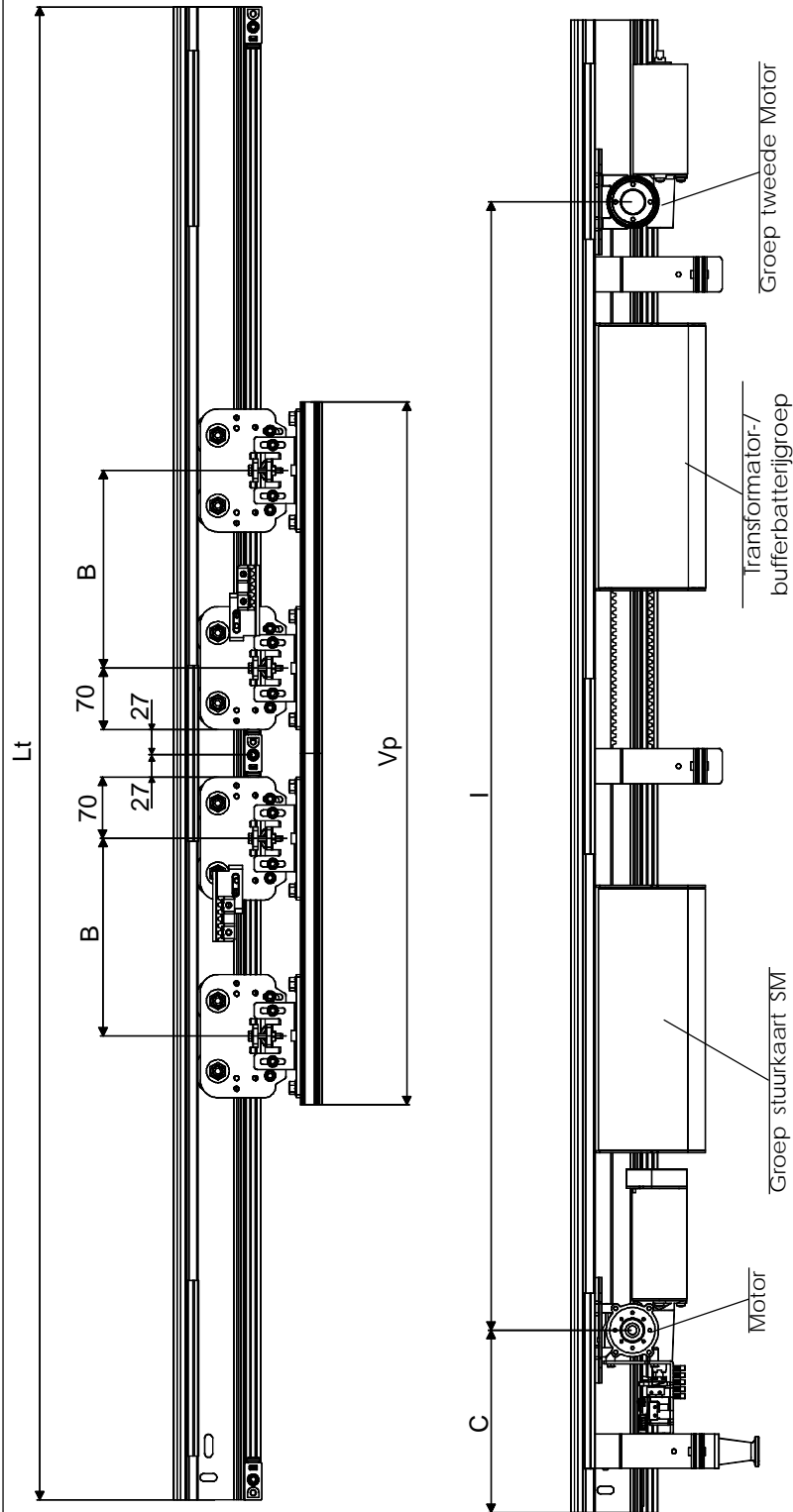

$Lt = Vp \times 2 + 100$

Vp	Lt	B	C	D	I
800	1700	225	205	2710	1285
900	1900	275	257,5	2910	1385
1000	2100	325	307,5	3110	1485
1100	2300	375	357,5	3310	1585
1200	2500	425	407,5	3510	1685
1300	2700	475	457,5	3710	1785
1400	2900	525	507,5	3910	1885
1500	3100	575	557,5	4110	1985
1600	3300	625	607,5	4310	2085
1700	3500	675	657,5	4510	2185
1800	3700	725	707,5	4710	2285
1900	3900	775	757,5	4910	2385
2000	4100	825	807,5	5110	2485
2100	4300	875	857,5	5310	2585
2200	4500	925	907,5	5510	2685
2300	4700	975	957,5	5710	2785
2400	4900	1025	1007,5	5910	2885
2500	5100	1075	1057,5	6110	2985
2600	5300	1125	1107,5	6310	3085
2700	5500	1175	1157,5	6510	3185
2800	5700	1225	1207,5	6710	3285
2900	5900	1275	1257,5	6910	3385
3000	6100	1325	1307,5	7110	3485

- Vp = Vrije doorgangruimte
- Lt = Lengte dwarsbalk
- B = Bevestigingsafstand van de wagens op de verschuivende vleugel
- C = Plaatsingsmaat motor
- D = Lengte transmissieriem
- I = Afstand motor/tweede motor

Fig. 8

5. INSTALLATIE

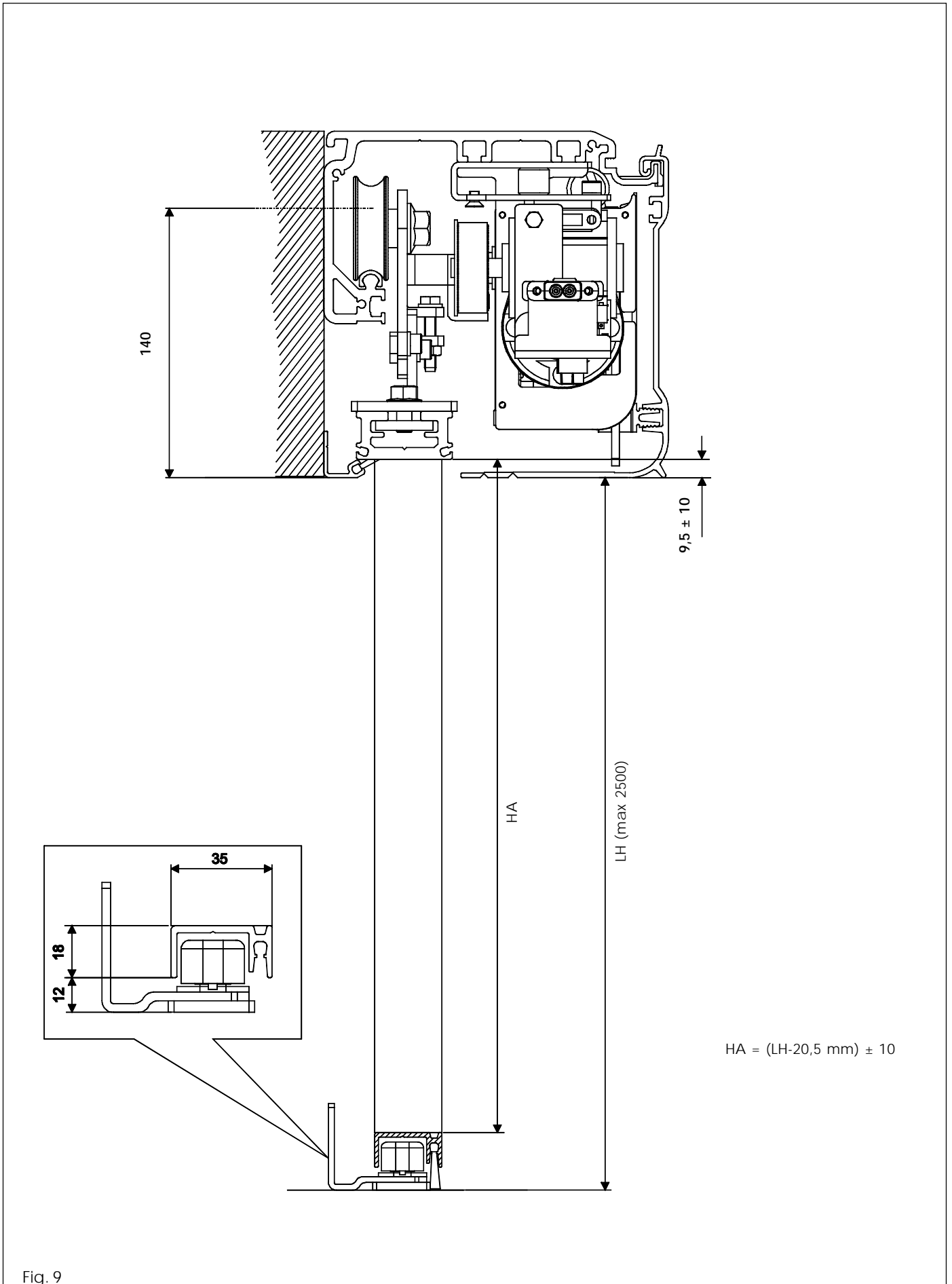

Fig. 9

6. BEVESTIGING VAN DE DWARSBALK

Het steunprofiel wordt gebruikt wanneer het mogelijk is de dwarsbalk geheel te bevestigen aan een metalen of gemetselde draagconstructie, die geen ernstige noemenswaardige vervormingen heeft.

Steunprofiel - bevestiging aan de muur

- Bepaal de exacte positie van de dwarsbalk - neem hierbij de maten van fig. 2 in aanmerking. De dwarsbalk moet parallel aan de vloer worden bevestigd.
- Bevestig de dwarsbalk aanvankelijk ter hoogte van een verticale uitsparing aan het ene uiteinde, en aan een horizontale uitsparing aan het andere uiteinde (gebruik hiervoor schroeven M8 en bijbehorende pluggen) en plaats de dwarsbalk parallel aan de vloer. Zet de balk in het midden vast door hem met kracht op te tillen, zodat de drie bevestigingspunten op één lijn liggen. Ga verder met de resterende bevestigingen en wissel hierbij af tussen verticale en horizontale uitsparingen (fig. 10).

LET OP: breng de borstel (accessoire fig. 11 ref. ①) vóór de montage aan in het sluitprofiel.

6.1 Montage zijpanelen

- Breng de zijpanelen aan zoals op fig. 12.
- De zijpaneeltjes zijn voorgekerfd voor aanpassing aan dwarsbalken met of zonder zelfdragend profiel.

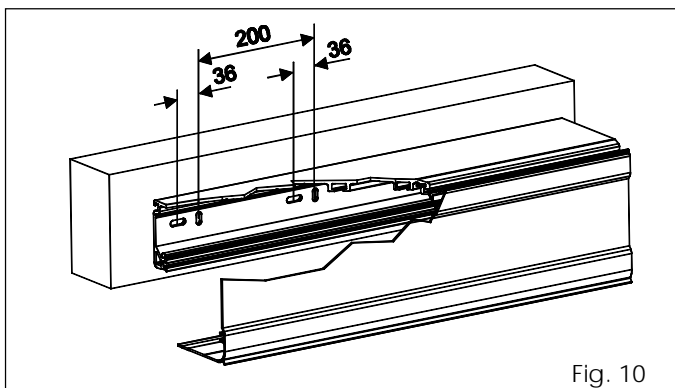

Fig. 10

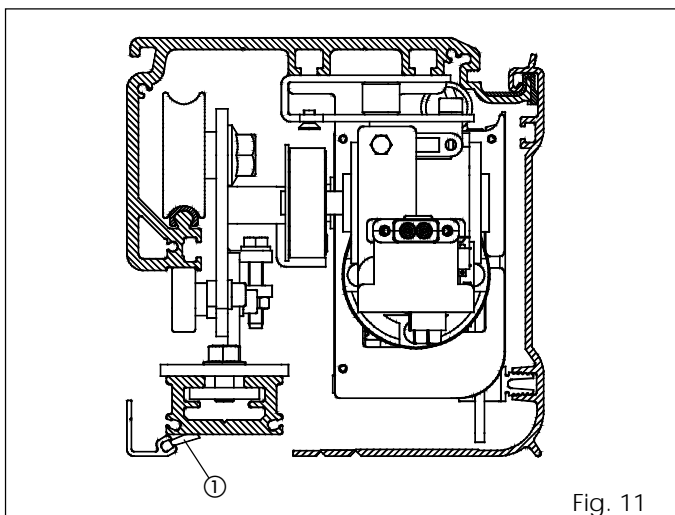

Fig. 11

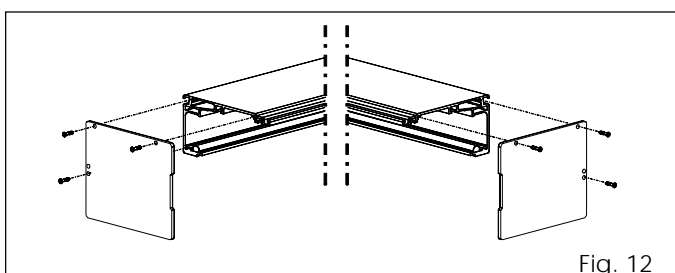

Fig. 12

7. INSTALLATIE GLIJSCHOENEN ONDERZIJDE

De glij schoenen aan de onderzijde zijn geschikt voor bevestiging aan de muur (of vaste vleugel) of aan de vloer.

Bevestiging aan de muur (of vaste vleugel):

- Assembleer de glij schoenen volgens de maten van fig. 13 en 15.
- Zet de glij schoenen vast zoals op fig. 14 ref. ①.

Bevestiging aan de vloer

- Zet de glij schoen rechtstreeks vast aan de vloer, zoals op fig. 14 ref. ②, met geschikte pluggen en schroeven.

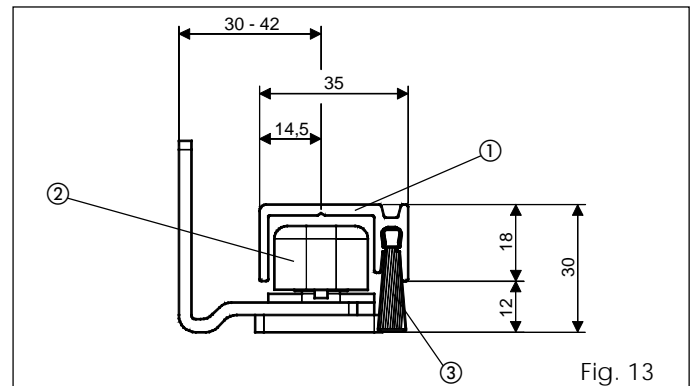

Fig. 13

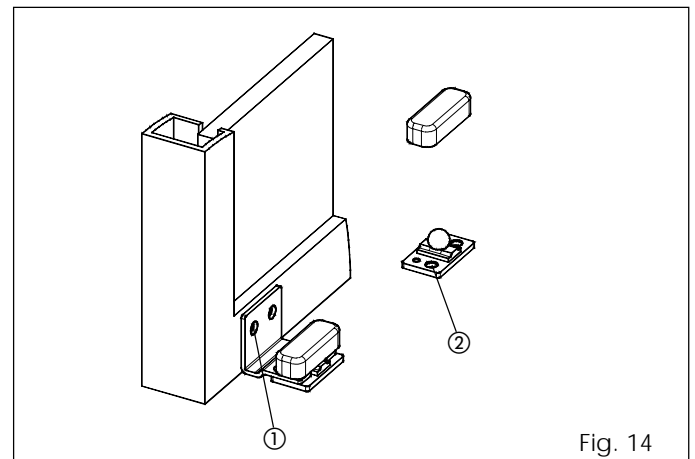

Fig. 14

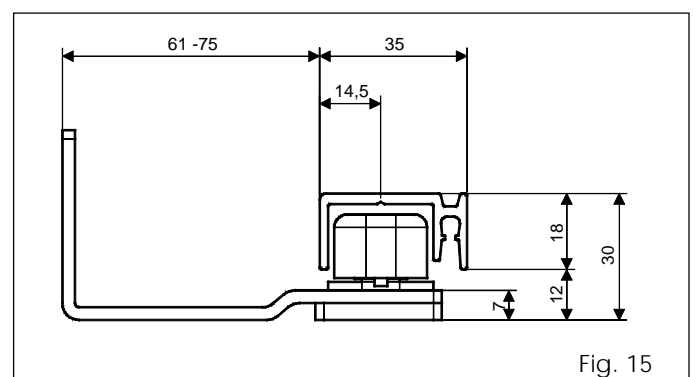

Fig. 15

8. MONTAGE VAN DE VLEUGELS

- Monteer het bevestigingsprofiel van de vleugel (accessoire fig. 16 ref. ③) aan de bovenkant van de vleugel met geschikte schroeven.
- Zet de vleugel vast op de respectieve wagens met behulp van de platen (fig. 16 ref. ①) en de schroeven (fig. 16 ref. ②), die bijgeleverd zijn.
- Plaats de wagens van het automatische systeem zoals aangegeven op de figuren 3 tot 8.
- Span de schroeven van de wagens.

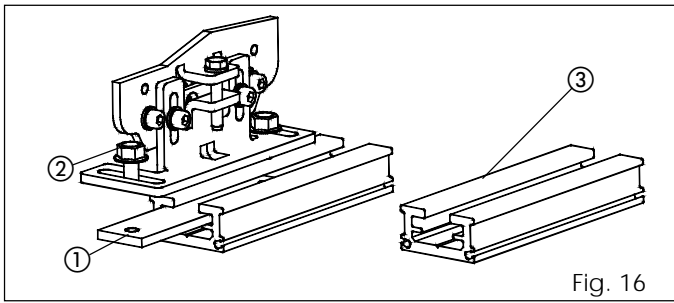

Fig. 16

8.1 Regeling van de vleugels

De wagens maken een regeling in de hoogte van de vleugels mogelijk. Voer deze regeling als volgt uit:

- Haal de zeskantschroeven fig. 17 ref. ① iets los.
- Draai de schroef (fig. 17 ref. ②) met de klok mee om de vleugels te laten stijgen of tegen de klok in om de vleugels te laten zakken.
- Draai de schroeven weer vast.

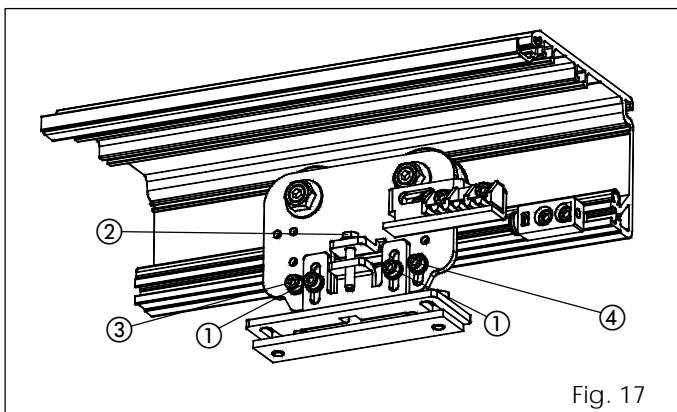

Fig. 17

8.2 Regeling van het tegendrukwiël

De wagens zijn voorzien van een tegendrukwiël. Dit wordt als volgt afgesteld:

- Haal de twee zeskantschroeven (fig. 17 ref. ③ en ④) iets los.
- Verschuif de schroef fig. 17 ref. ④ in de uitsparing, zodat het tegendrukwiël tijdens de beweging van de wagen over het profiel verschuift zonder te blokkeren.

Controleer of het mogelijk is het wiel te blokkeren zonder dat de wagen hierdoor wordt gestopt.

9. REGELING VAN DE EINDAANSLAGEN

Regeling van de mechanische aanslagen bij opening

De deuren uit de serie 940 SM worden geleverd met mechanische aanslagen voor de opening, die op de glijrail worden gemonteerd.

Controleer of de wagens tijdens het openen van de vleugels gelijktijdig tegen de twee mechanische eindaanslagen voor de opening arriveren.

Ga als volgt te werk als er bijstellingen nodig zijn:

- Bring de vleugels in geopende positie.
- Haal de twee zeskantschroeven los, zoals aangegeven op fig. 18 en 19 ref. ①.
- Bring de mechanische aanslag naar de wagen, totdat deze twee elkaar raken.
- Span de twee zeskantschroeven.

Regeling van de mechanische aanslag voor sluiting

De deuren uit de serie 940 SM worden geleverd met de wagens in correspondentie met de sluitrand (fig. 20). Als het midden van de deur moet worden bijgesteld, dient u als volgt te werk te gaan:

- Maak de bevestigingsschroeven (fig. 20 ref. ①) van de betreffende wagen los. Breng de wagen naar de aanslag totdat deze twee elkaar raken.
- Haal de bevestigingsschroeven van de wagen aan.

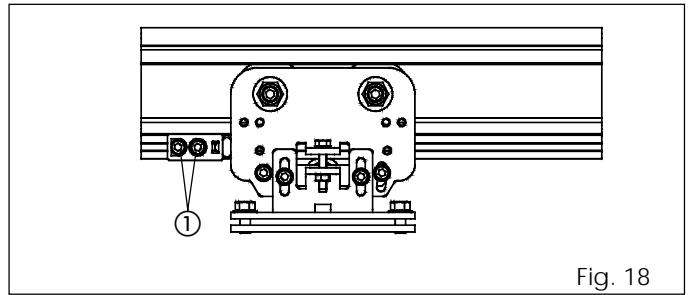

Fig. 18

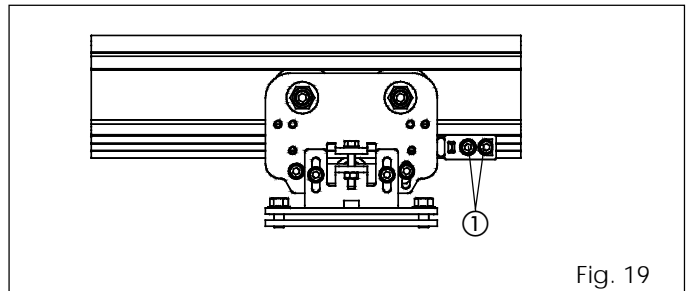

Fig. 19

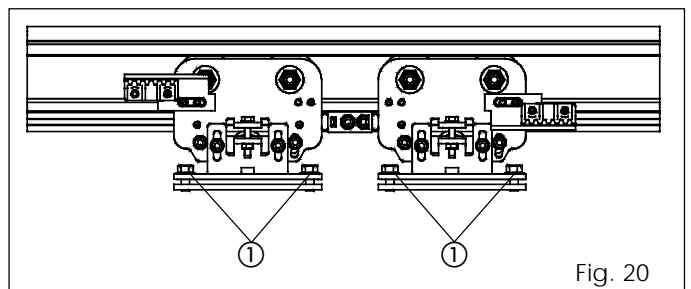

Fig. 20

10. REGELING VAN DE RIEM

Controleer of de riem niet slap of te strak gespannen is. Ga als volgt te werk om de riemspanning te regelen:

- Haal de moer (fig. 21 ref. ①) los.
- Schroef de bout van fig. 21 ref. ② vast om de riem te spannen of haal hem los om de riem te ontspannen.
- Nadat de spanning geregeld is, moet de moer (fig. 21 ref. ①) worden aangehaald.

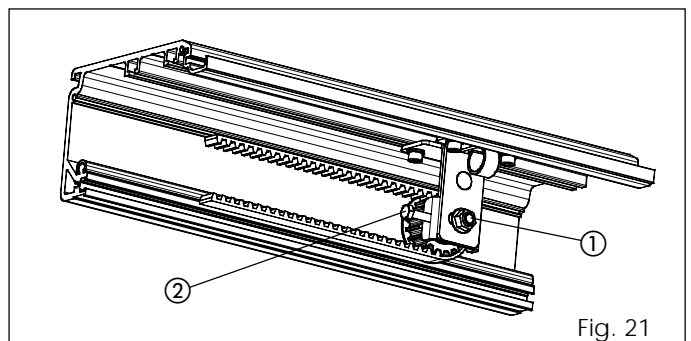

Fig. 21

Voor deuren met twee motoren dient de riem als volgt te worden gespannen :

- De vier bevestigingsschroeven (fig. 22 ref. ①) van de tweede motor een beetje losdraaien.
- De motor eruit duwen met behulp van een hamer zoals geïllustreerd is op de fig. 22.
- Zodra de riem gespannen is, de vier schroeven aandraaien.

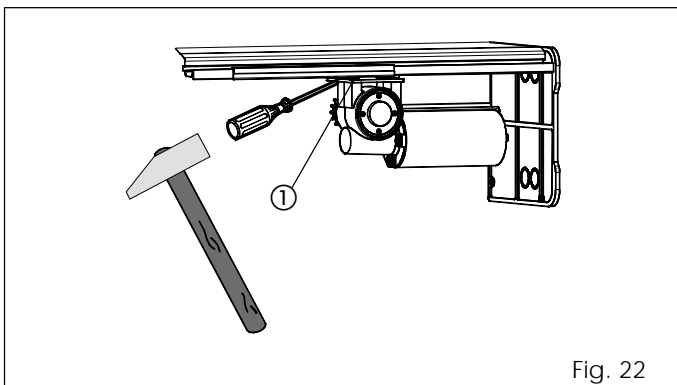

Fig. 22

11. MONTAGE BEVESTIGINGSBEUGELS KAP

- Zet een bevestigingsbeugel van de kap aan het uiteinde van de dwarsbalk, aan de kant tegenover de motorgroep, vast met de bijgeleverde schroeven en plaatjes (fig. 23).
 - Zet de tweede bevestigingsbeugel van de kap iets uit het midden van de dwarsbalk vast, zodat u de regelingen van het midden van de deur kunt uitvoeren.
 - Zet de draagbeugel van de interne ontgrendelknop vast aan het andere uiteinde van de dwarsbalk (aan de kant van de motorgroep) zoals is geïllustreerd in fig. 24.
- De draagbeugel van de interne ontgrendelknop moet altijd worden gemonteerd, ook als de motorvergrendeling niet wordt gebruikt.

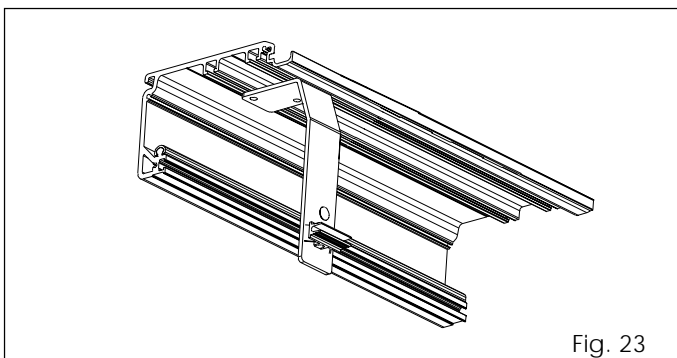

Fig. 23

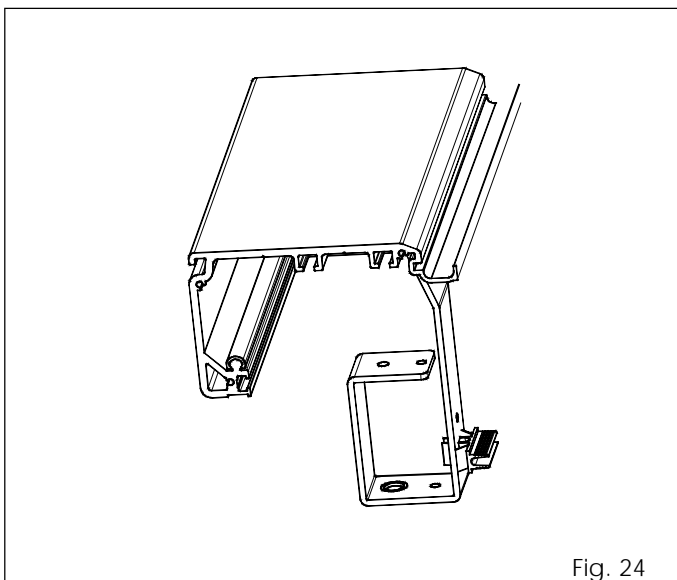

Fig. 24

12. MOTORVERGREDELING

De motorvergrendeling is een voorziening die ervoor zorgt dat de vleugels geblokkeerd blijven wanneer ze gesloten zijn. Ga als volgt te werk voor installatie van deze voorziening:

- Bevestig de motorvergrendeling met de twee bijgeleverde bouten, zoals aangegeven op figuur 25 ref. ①.
- Duw het hendeltje (fig. 26 ref. ①) naar de motoras en ga na of hij correct aangrijpt zoals op fig. 26 ref. A.
- Verplaats het hendeltje (fig. 26 ref. ①) in verticale richting en ga na of er speling is tussen de aankoppeling van de motoras en de motorvergrendeling.

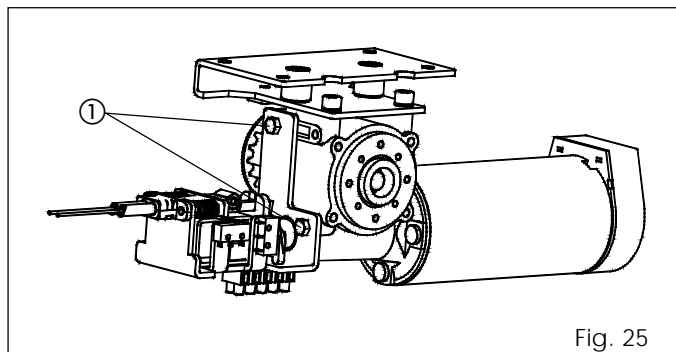

Fig. 25

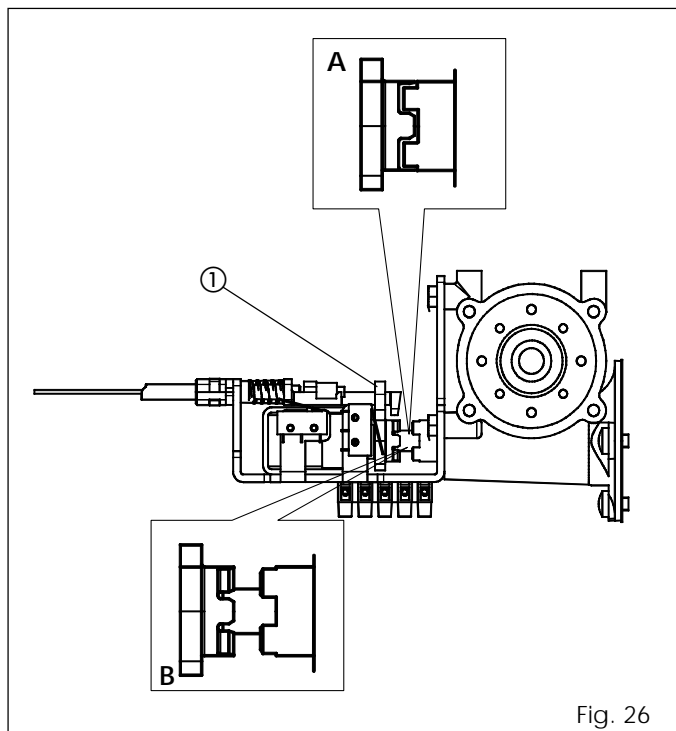

Fig. 26

Als er geen speling op de aankoppeling is, dient u als volgt te werk te gaan:

- Haal de twee schroeven (fig. 27 ref. ①) los op beide wagens.
- Verplaats de riem enigszins in horizontale richting, totdat het hendeltje vrij kan bewegen; blokkeer daarna de schroeven op de wagens weer.

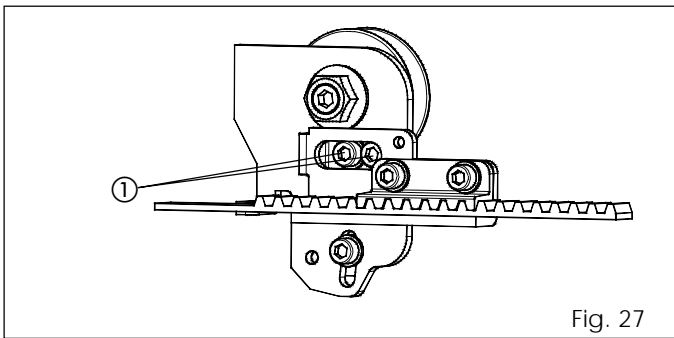

Fig. 27

12.1 Montage interne ontgrendelknop

- Monteer de ontgrendelknop zoals aangegeven op fig. 28 ref. ①.
- Duw tegen de aanslagschijf totdat hij in de ontgrendelknop grijpt.
- Draai de stelschroef vast met de bijbehorende blokkeeremoeren aan de binnenkant van de beugel (fig. 28 ref. ②).
- Steek de kabel in de stelschroef, voer hem door de schijf naar de ontgrendelknop.
- Blokkeer de staalkabel met de kabelblokkering en de desbetreffende schroef (fig. 28 ref. ③).
- Trek de kabel tot de aanslag van de kabelblokkering in de knop.
- Breng de huls van de kabel tegen de stelschroef (fig. 28 ref. ④).

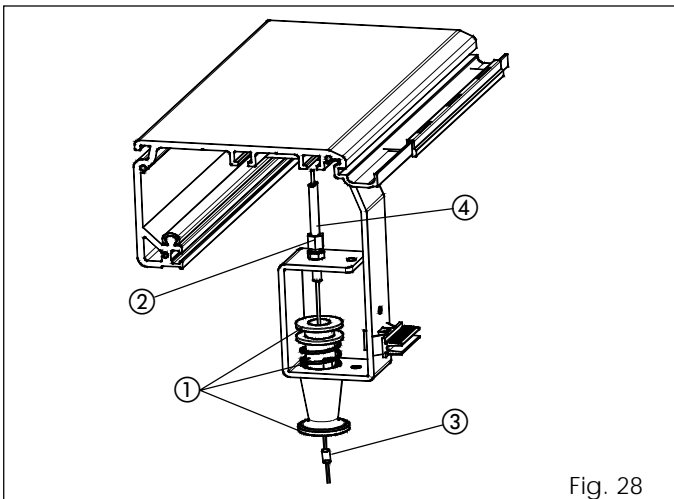

Fig. 28

12.2 Regelingen motorvergrendeling

- Draai de stelschroef op de beugel helemaal vast.
- Trek de knop uit en draai hem 90° zodat hij op de beugel blokkeert.
- Steek de kabel (fig. 29 ref. ①) door onderdeel ② en laat de huls ertegen zitten.
- Steek de kabel in de klem (fig. 29 ref. ③).
- Trek onderdeel ④ ertegenaan (zodat de veren worden ingedrukt) en draai de schroef van klem ③ vast zodat de staalkabel geblokkeerd wordt.
- Controleer of de aankoppeling van de motorvergrendeling vrij is van de aankoppeling van de motoras (fig. 26 ref. B).
- Indien er bijstellingen nodig zijn, moet de stelschroef van de beugel van de knop worden gebruikt.
- Ontgrendel de knop door hem 90° te draaien en controleer of de ontgrendeling functioneert.

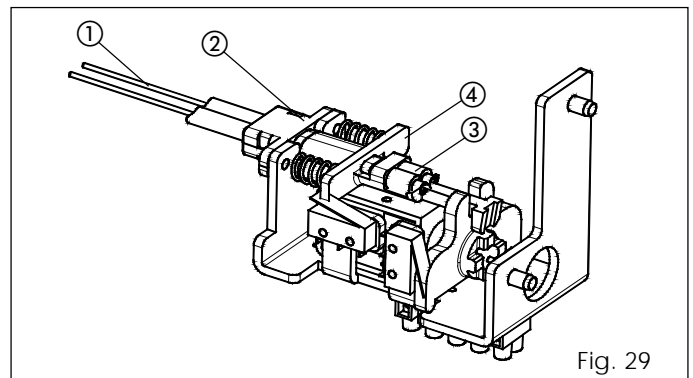

Fig. 29

13. MONTAGE VAN DE KAP

- Breng 3 afstandstukken (fig. 30 ref. ①) aan op de buitenrand van het steunprofiel, en plaats hen aan de uiteinden en in het midden.

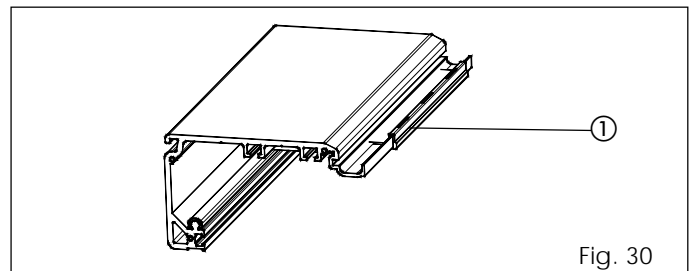

Fig. 30

- Leg de kap op de afstandstukken.
 - Om de kap open te houden, tilt u hem op en duwt u hem naar het profiel toe totdat het uitstekende metalen gedeelte in de behuizing in het profiel (fig. 31 ref. ①) komt.
 - Bevestig de parachutetekabels aan de kap en aan de bevestigingsbeugels van de kap zoals aangegeven op fig. 31 ref. ②.
 - De kap wordt geblokkeerd ter hoogte van de beugels door middel van de haken (fig. 32).
 - Breek het overtollige kapprofiel aan de onderkant af met een tang (fig. 32 ref. ①).
- N.B.: als de interne ontgrendeling wordt gebruikt moet hij, voor een juiste sluiting van de kap, de vorm krijgen die wordt aangegeven door de maten van fig. 33.

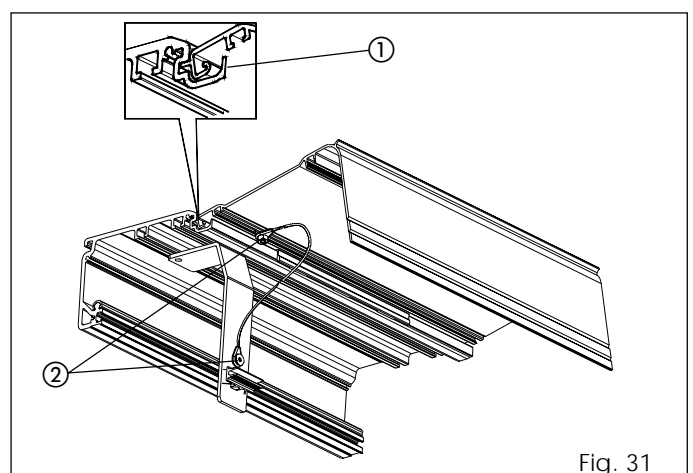

Fig. 31

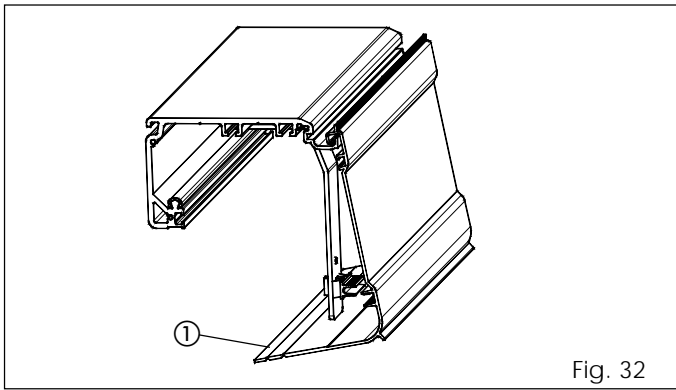

Fig. 32

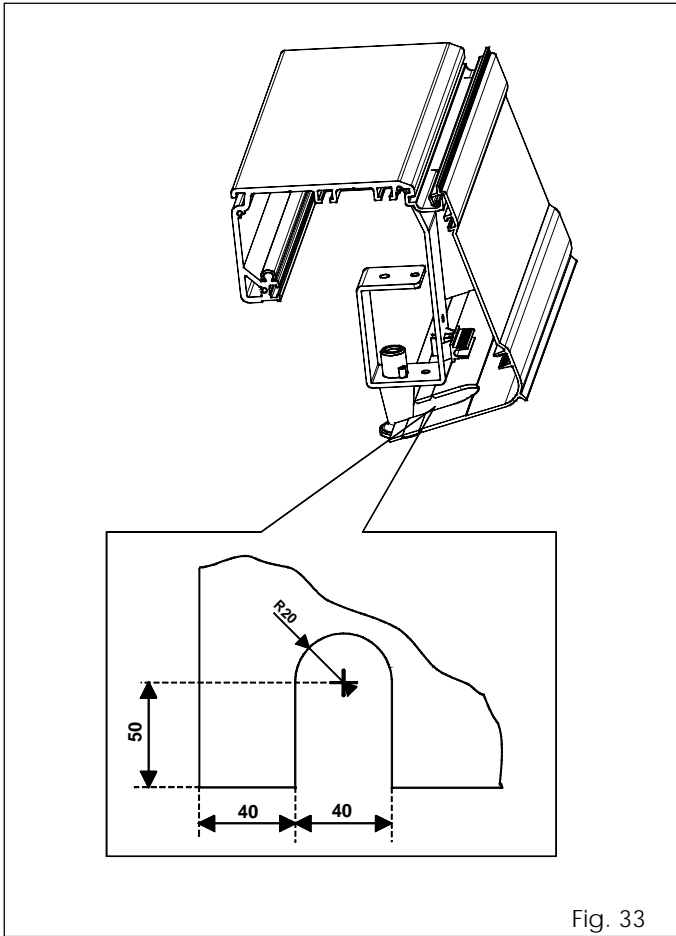

Fig. 33

14. MONTAGE KABELDOORGANGEN

Monteer de bijgeleverde kabeldoorgangen parallel aan het profiel (fig. 34 ref. ①), draai hen vervolgens 90° om de blokkering te verkrijgen (fig. 34 ref. ②).

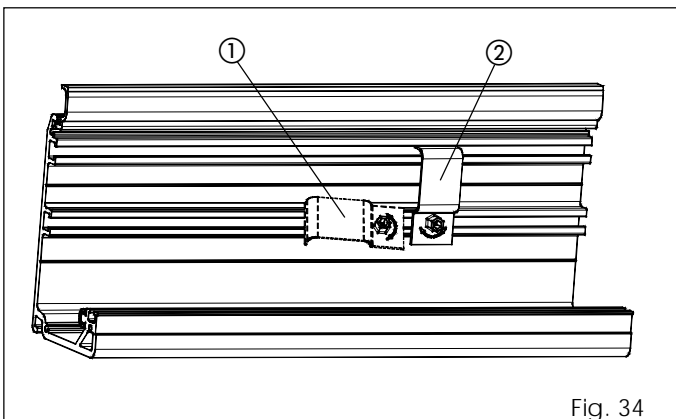

Fig. 34

15. INSTALLATIE BUFFERBATTERIJEN

De bufferbatterij in de transformatorgroep installeren (fig. 35).

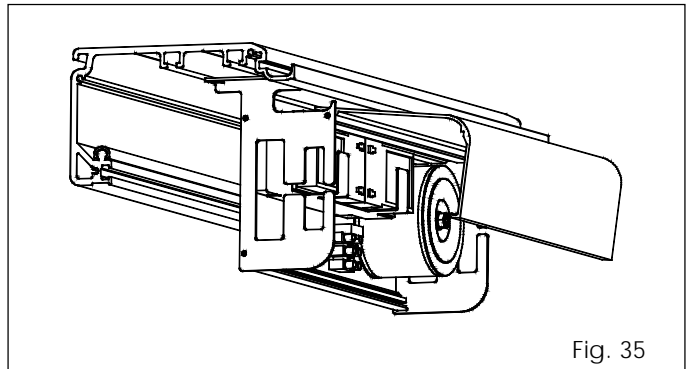

Fig. 35

16. INSTALLATIE MET KLEM VOOR KRISTALLEN VLEUGELS

Voor de installatie met klemmen voor kristallen vleugels, zie de maten van figuur 36.

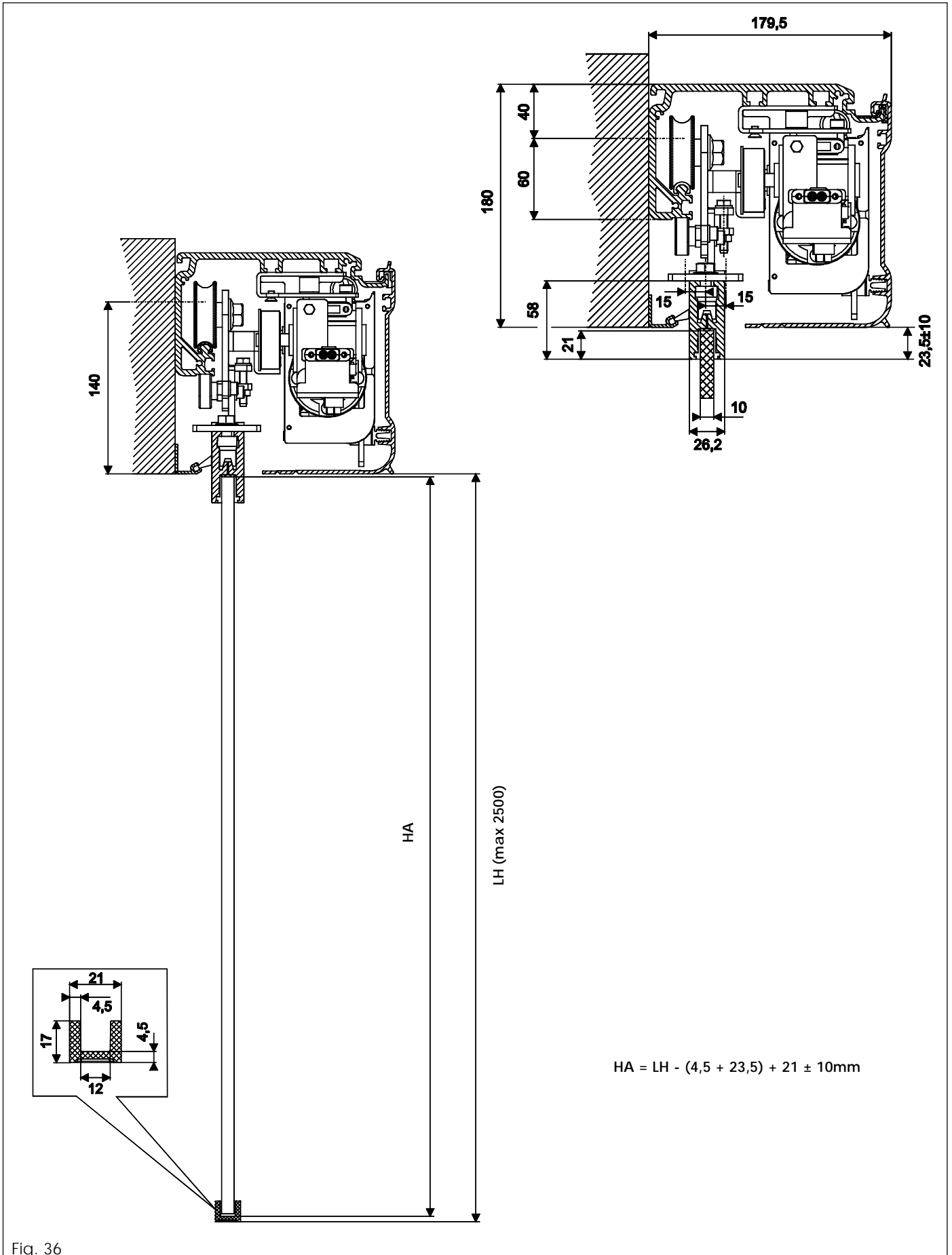

Fig. 36

17. INBEDRIJFSTELLING

- Om het beschermdeksel van de besturingsunit SDM te verwijderen, kunt u het voorzichtig oplichten met een schroevendraaier, zoals op fig. 37.
 - Om hem terug te plaatsen, moet hij aan de bovenkant worden vastgehaakt en worden aangedrukt zoals op fig. 38.
 - Om het deksel van de motorunit te verwijderen moeten de schroeven worden losgemaakt.
 - Controleer met de hand of de vleugels en alle bewegende elementen goed verschuiven.
 - Maak de elektrische aansluitingen op de SDM-kaart van de voedingskabels van de ringtransformator, de motor en alle accessoires. Voer de draden hierbij door de eerder gelegde kabeldoorgangen. Controleer of alle aansluitingen in orde zijn.
 - Stel de draairichting van de motor in op grond van het type deur (zie de aanwijzingen van de SDM-kaart).
 - Controleer of op het klemmenbord J7 van de SDM-kaart een brug aanwezig is (zie de SDM-kaart).
 - Sluit de voedingskabels 230V- aan op de klemmen in de transformatorgroep (fig. 39 ref ①).
- Opmerking: er is ook een vertraagde zekering van 1A aanwezig ter beveiliging van de transformator.
- Stel de automatische werking in en voer een setup uit.
 - Controleer de werking van alle geïnstalleerde accessoires, vooral van de fotocellen en sensors.

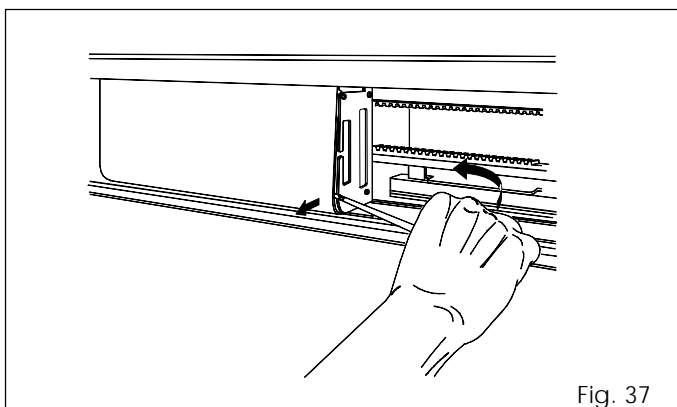

Fig. 37

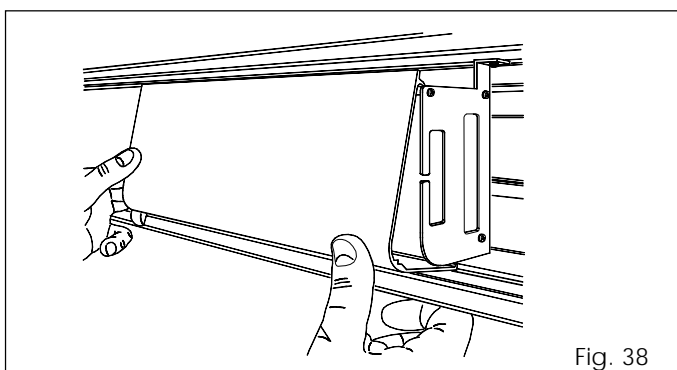

Fig. 38

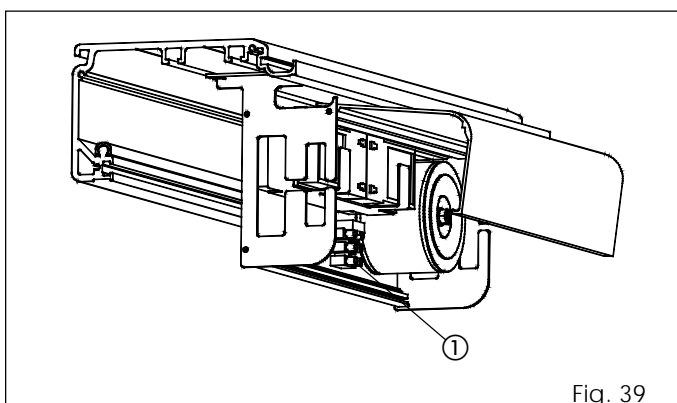
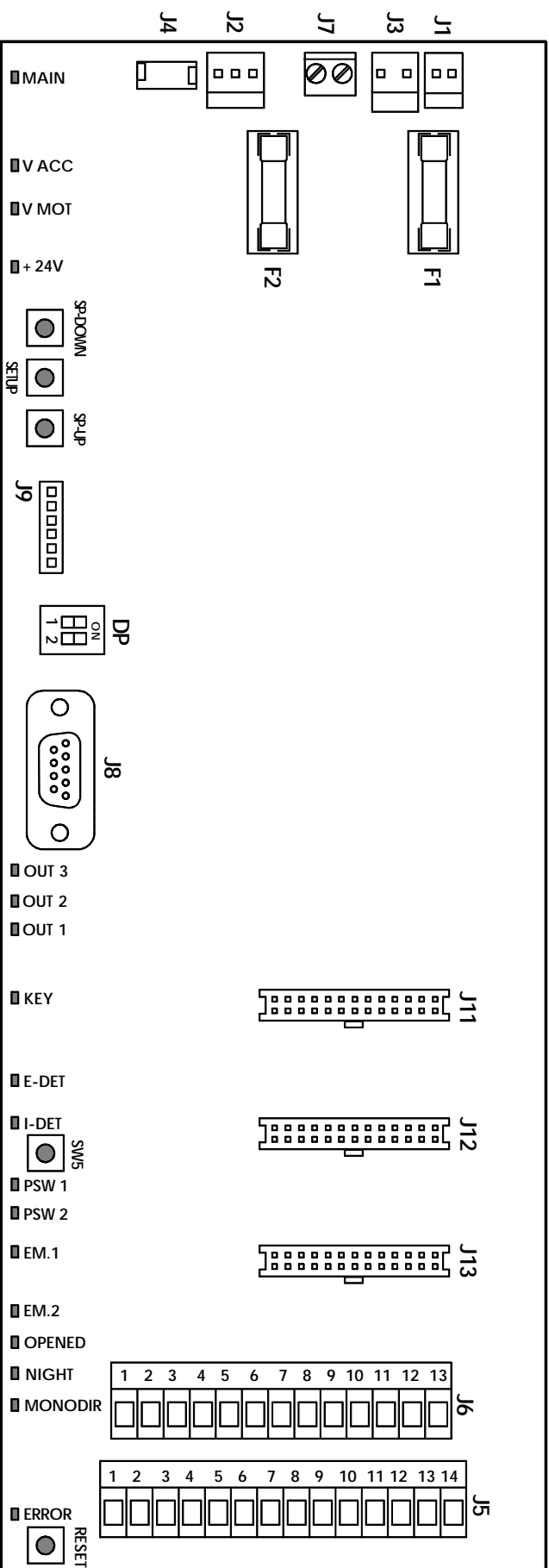

Fig. 39

ELEKTRONISCHE KAART 940SDM



LED	AAN	UIT
MAIN	220V~ netvoeding aanwezig	220V~ netvoeding afwezig
V ACC	Vacc aanwezig	Vacc afwezig
V MOT	motorvoeding OK	motorvoeding onderbroken
+ 24V	+ 24V aanwezig	+ 24V afwezig
OUT 3	contact OUT 3 gesloten	contact OUT 3 open
OUT 2	contact OUT 2 gesloten	contact OUT 2 open
OUT 1	contact OUT 1 gesloten	contact OUT 1 open
KEY	ingang KEY gesloten	ingang Key open
E-DET	ingang E-DET gesloten	ingang E-DET open
I-DET	ingang I-DET gesloten	ingang I-DET open
PSW 1	ingang PSW 1 gesloten	ingang PSW 1 open
PSW 2	ingang PSW 2 gesloten	ingang PSW 2 open
EM.1	ingang EMERG.1 gesloten	ingang EMERG.1 open
EM.2	ingang EMERG.2 gesloten	ingang EMERG.2 open
OPENED	ingang OPENED gesloten	ingang OPENED open
NIGHT	ingang NIGHT gesloten	ingang NIGHT open
MONODIR	ingang MONODIR gesloten	ingang MONODIR open
ERROR	zie tabel	

STATUS LED ERROR	BETEKENIS
UIT	normale bedrijfsconditie
AAN	Alarmen nr. 18,20,22,24: er moet een SET-UP worden uitgevoerd
LANGZ. KNIPP.	signalering alarm actief
SNEL KNIPP.	set-up/reset bezig of tijdens de terugstelling met "bouwpakket elastiek" geactiveerd

DRUKKNOP	BETEKENIS
RESET	voert reset uit
SW5	Impuls op ingang "interne sensor" (I-DET)
SETUP	voert automatisch setup uit
SP-DOWN	verlaagt de sluitingssnelheid
SP-UP	verhoogt de sluitingssnelheid

CONNECTOR	BETEKENIS
J1	connector voor de verbinding met de J2-kaart tweede motor
J2	connector voor de verbinding met de J3-kaart tweede motor
J3	connector snelkoppeling motor
J4	connector flat-cable encoder
J5	klemmenbord
J6	klemmenbord
J7	noodstop NOT AUS (contact NC)
J8	seriële poort RS232 verbinding PC
J9	connector voor de verbinding met de J5-kaart tweede motor
J11-J12-J13	connectors voor aanvullende kaarten

ZEKERING	BETEKENIS
F1	zekering 5x20 T 6.3A/250V (motorbescherming)
F2	zekering 5x20 T 1A/250V (bescherming 24V)

DP	ON	OFF
Dip n°1	draairichting motor (zie tabel)	
Dip n°2	poort RS232 ingesteld voor SW update	poort RS232 ingesteld voor verbinding PC

BESTURINGSKAART TWEEDE MOTOR

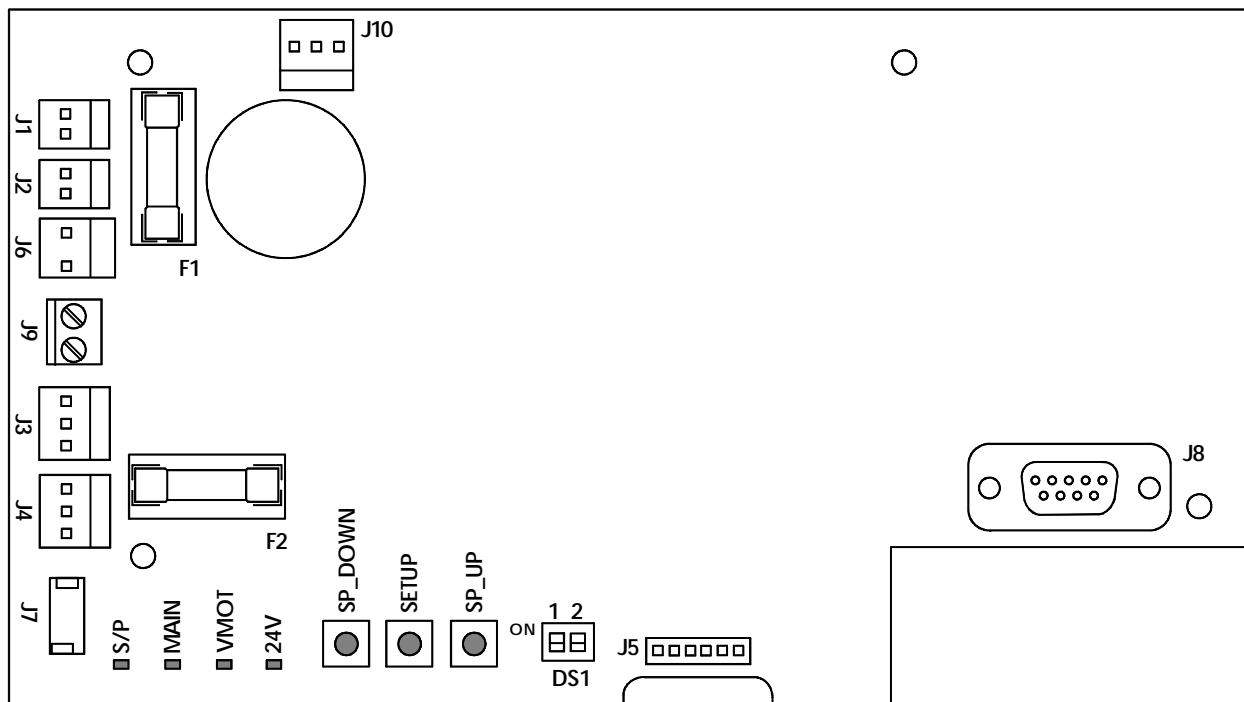

LED	AAN	UIT	DRUKKNOP	BETEKENIS
MAIN	220V~ netvoeding aanwezig	220V~ netvoeding afwezig	SETUP	inactief
V MOT	motorvoeding OK	motorvoeding onderbroken	SP-DOWN	inactief
24V	+ 24V aanwezig	+ 24V afwezig	SP-UP	inactief

CONNECTOR	BETEKENIS	DS1	BETEKENIS
J1	secundaire 40V transformator	Dip n°1	Altijd op OFF zetten
J2	connector voor de verbinding met de J1 van de 940SDM	Dip n°2	Altijd op OFF zetten
J3	connector voor de verbinding met de J2 van de 940SDM		
J4	secundaire 24V transformator		
J5	connector voor de verbinding met de J9 van de 940SDM		
J6	snelconnector tweede motor		
J7	niet gebruikt		
J8	seriële poort RS232 verbinding PC		
J9	noodstop NOT AUS (contact NC)		
J10	connector voor de verbinding met de J3 van de batterijkaart		

STATUS LED S/P	BETEKENIS
UIT	normale bedrijfsconditie
AAN	geen verbinding met Kaart 940SDM

DE KAART VAN DE TWEEDE MOTOR INSTALLEREN

De geassembleerde deuren 940 met twee motoren worden geleverd met een reeds bekabelde kaart voor de tweede motor. In het geval van kitleveringen dient de kaart van de tweede motor te worden gemonteerd met de afstandhouders die in de verpakking zitten en die op de kaart 940SDM moeten worden geplaatst ter hoogte van de openingen zoals op de fig. 1 rif. ①. De met de deuren meegeleverde kabels van beide kaarten aansluiten volgens het bedradingschema van fig. 2.

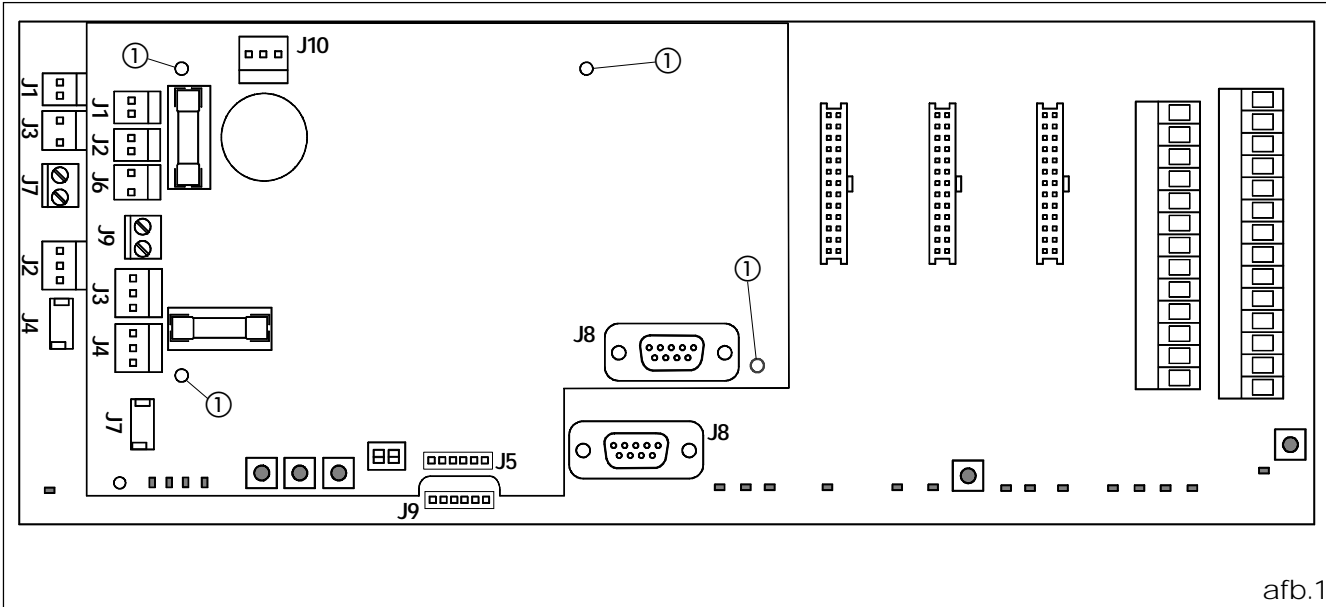

afb.1

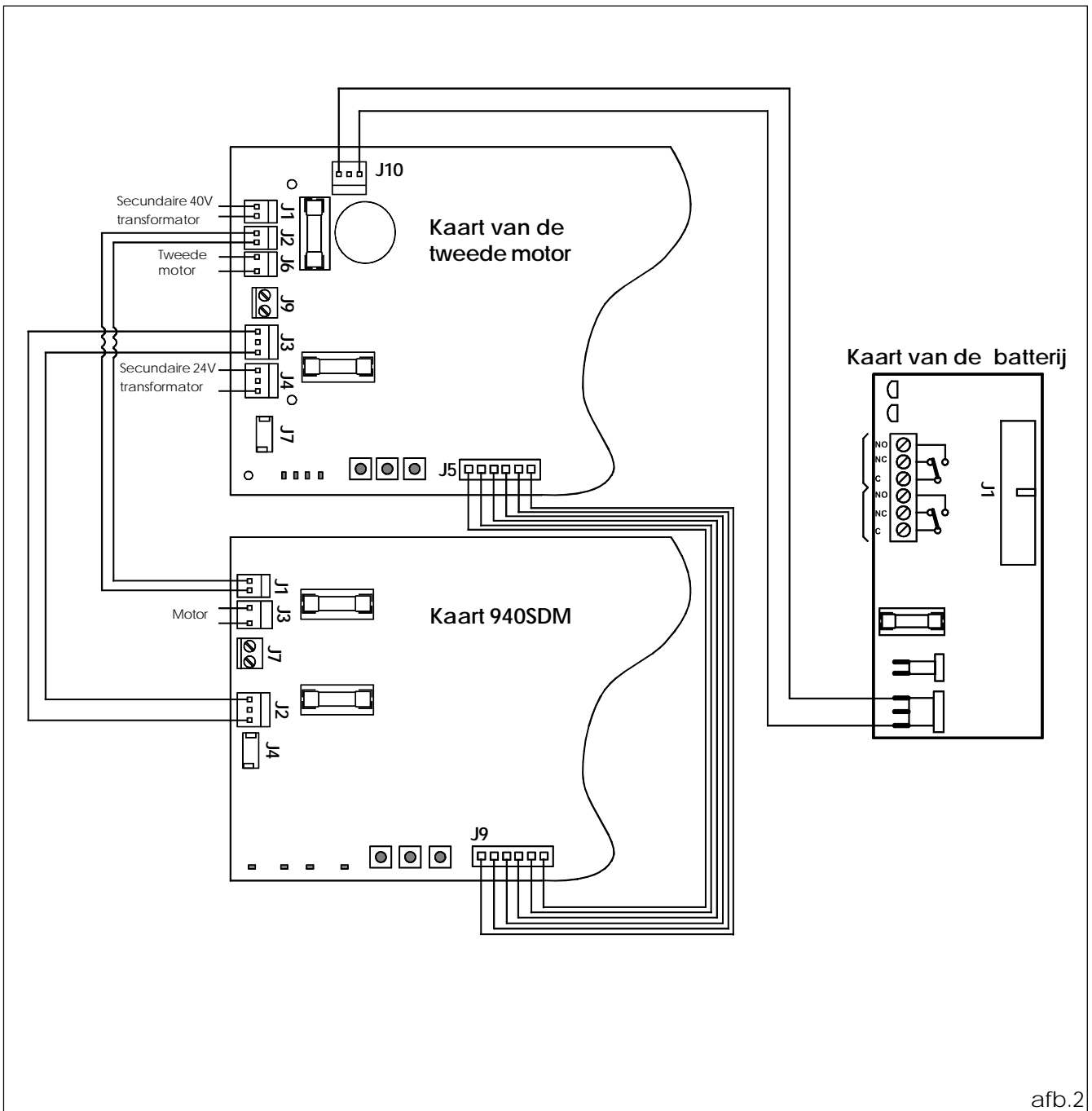

afb.2

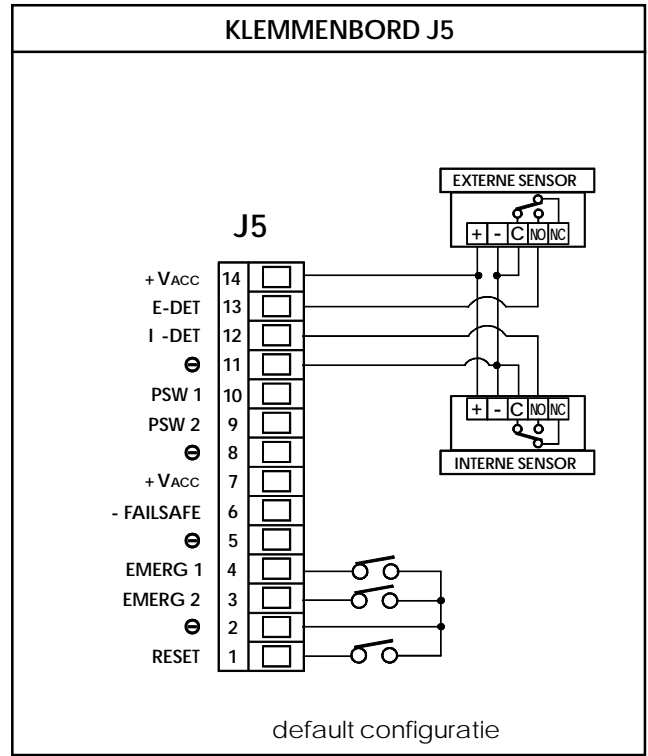
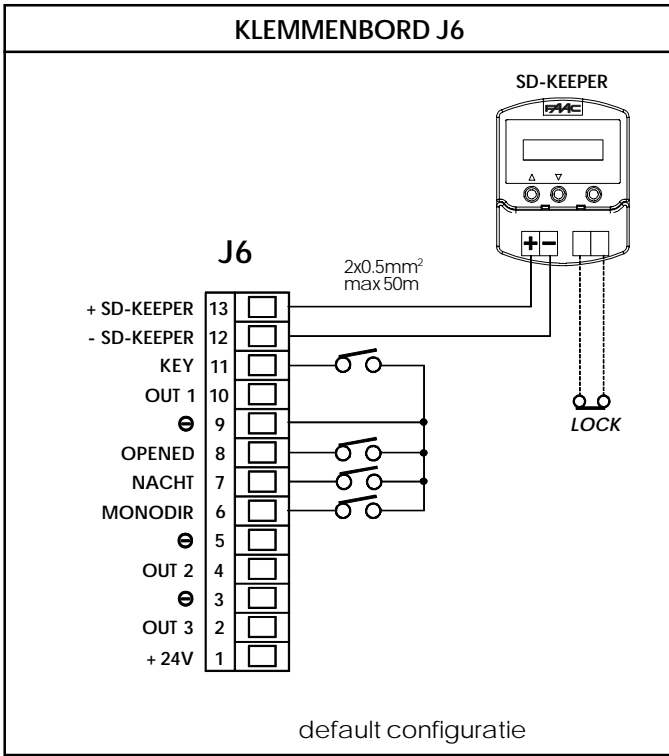

OPMERKING: de ingangen van de fotocellen in de aansluitschema's worden als NC contacten beschouwd (default configuratie).

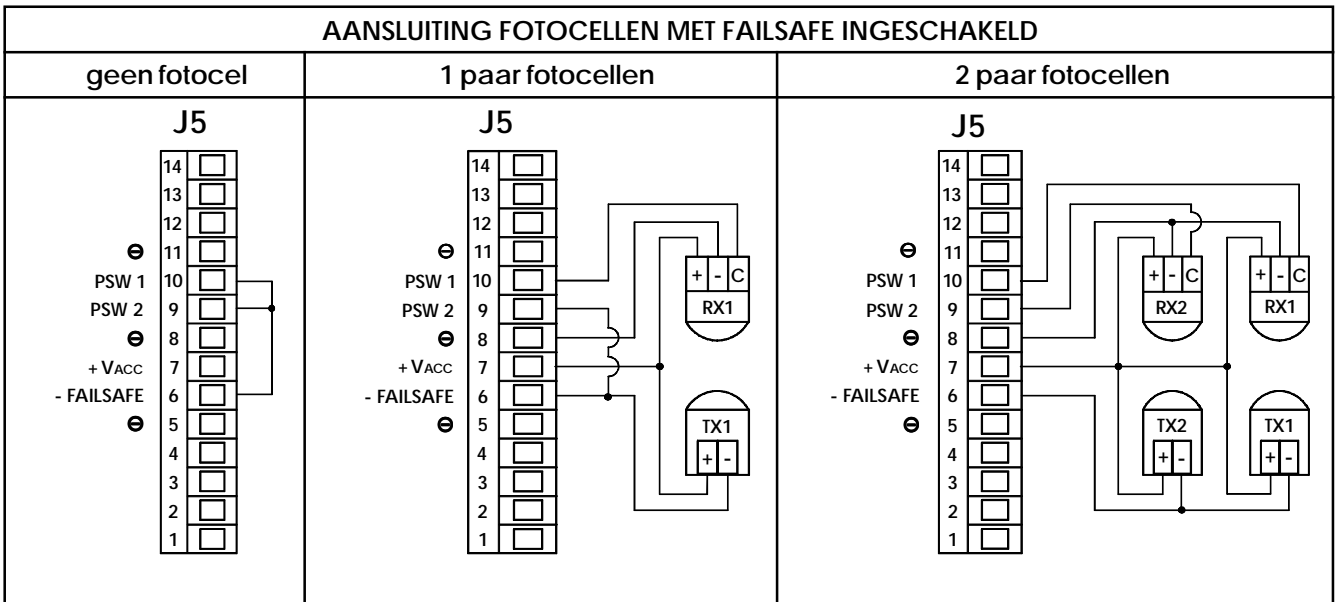
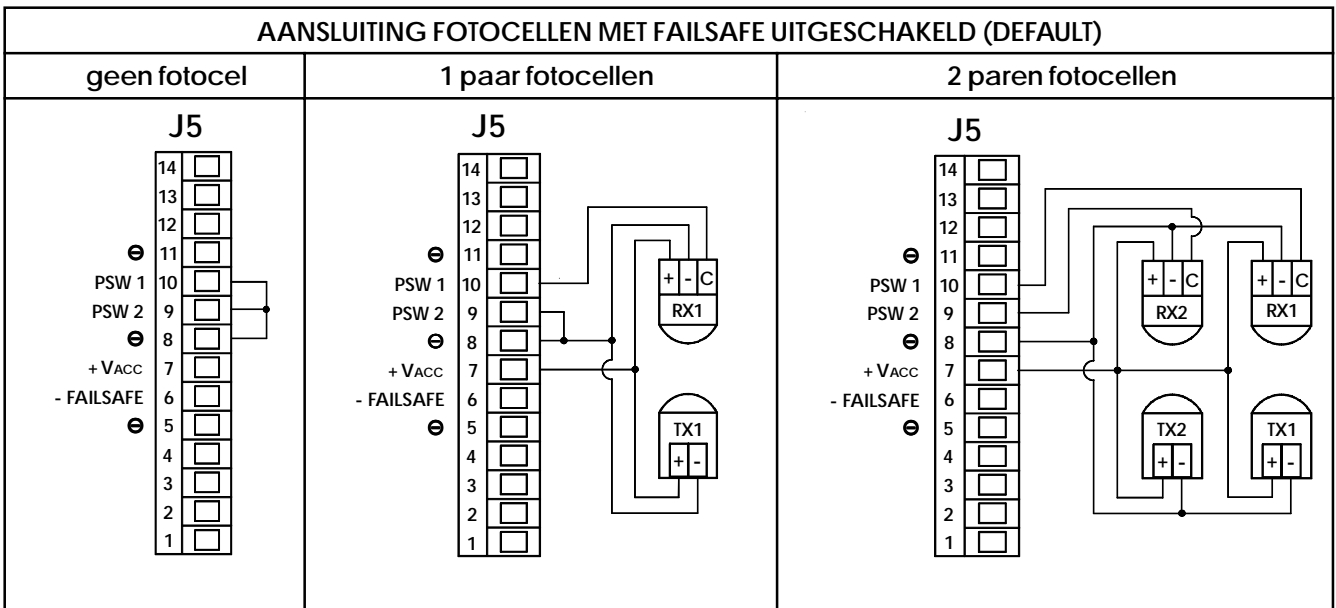

BESCHRIJVING KLEMMEN

KLEMMENBORD J5

- 1 RESET (contact NO)**
 Door het sluiten van het contact wordt de resetprocedure uitgevoerd.
 Reset is de functie waarmee de normale bedrijfsconditie wordt hersteld na sommige types alarmen.
- 2-5-8-11 - (COM)**
 Negatieve klem voeding accessoires (+24V en +Vacc) en gemeenschappelijke van de contacten.
- 3 EMERG2 (default contact NO)**
 Noodstopcommando:
 in de standaard instelling veroorzaakt activering hiervan opening van de deur (zolang het commando actief gehouden wordt, blijft de deur open).
 Via SD-Keeper+Display is het mogelijk de werking van deze ingang anders te programmeren (zie de programmeerinstructies).
- 4 EMERG1 (default contact NO)**
 Noodstopcommando:
 in de standaardinstelling veroorzaakt activering hiervan stopzetting van de deur (zolang het commando actief gehouden wordt, blijft de deur gestopt).
 Via SD-Keeper+Display is het mogelijk de werking van deze ingang anders te programmeren (zie de programmeerinstructies).
- 6 -FAILSAFE**
 Negatieve klem voor voeding van de fotocelzenders wanneer de functie FAILSAFE geactiveerd wordt (programmeerbaar door middel van SD-Keeper+Display).
- 7-14 +Vacc**
 +24V voeding accessoires.
 De totale maximale belasting van de accessoires die zijn aangesloten op de ingangen "+Vacc" en "+24V" mag niet groter zijn dan 700mA.
 ➔ Bij werking op batterijen als de netspanning uitgevallen is, wordt Vacc onderbroken om energie te besparen wanneer de laadtoestand van de batterijen onder het veiligheidsniveau daalt.
- 9 PSW2 (default contact NC)**
 Ingang 2e veiligheidsfotocel.
 Via de SD-Keeper+Display is het mogelijk:
 - het contact NO te programmeren,
 - deze ingang uit te schakelen als er geen fotocellen aanwezig zijn of in het geval er maar één fotocel is (die dus moet zijn verbonden met de ingang PSW1).
 Voor de gevolgen van een ingreep van de fotocel die met deze ingang is verbonden, zie PSW1
- 10 PSW1 (default contact NC)**
 Ingang 1e veiligheidsfotocel.
 Via de SD-Keeper+Display is het mogelijk:
 - het contact NO te programmeren,
 - deze ingang uit te schakelen als er geen fotocellen aanwezig zijn.
 De deur gedraagt zich als volgt na een ingreep door de fotocel die met deze ingang verbonden is:
 OPENING: geen effect
 PAUZE: de telling van de pauzetijd begint opnieuw
 SLUITING: onmiddellijke omkering
- 12 I-DET (default contact NO)**
 Ingang interne sensor.
 Via de SD-Keeper+Display is het mogelijk het contact NC te programmeren.
- 13 E-DET (default contact NO)**
 Ingang externe sensor.
 Via de SD-Keeper+Display is het mogelijk het contact NC te programmeren.

KLEMMENBORD J6

- 1 +24V**
 +24V voeding accessoires.
 De totale maximum belasting van de accessoires die zijn aangesloten op de ingangen "+Vacc" en "+24V" mag niet groter zijn dan 700mA.
- 2 OUT 3 (default "status deur niet gesloten")**
 Open-collec toruitgang (negatief) (max 100mA).
 In de standaard instelling is deze uitgang actief zolang de deur niet gesloten is.
 Via SD-Keeper+Display is het mogelijk de werking van deze uitgang anders te programmeren (zie de programmeerinstructies).
- 3-5-9 - (COM)**
 Negatieve klem voeding accessoires (+24V en +Vacc) en gemeenschappelijke van de contacten.
- 4 OUT 2 (default "nachtverlichting")**
 Open-collectoruitgang (negatief) (max 100mA).
 In de standaard instelling wordt deze uitgang geactiveerd gedurende 60 sec. wanneer in de modus NACHT een commando voor opening van de deur wordt gegeven.
 Via SD-Keeper+Display is het mogelijk de werking van deze uitgang anders te programmeren (zie de programmeerinstructies).
- 6 MONODIR (contact NO)**
 Als de SD-Keeper niet is geïnstalleerd, wordt de functie "MONODIR" geactiveerd bij sluiting van dit contact.
- 7 NIGHT (contact NO)**
 Als de SD-Keeper niet is geïnstalleerd, wordt de functie "NIGHT" geactiveerd bij sluiting van dit contact.
- 8 OPENED (contact NO)**
 Als de SD-Keeper niet is geïnstalleerd, wordt de functie "DEUR OPEN" geactiveerd bij sluiting van dit contact.
- 10 OUT 1 (default "gong")**
 Open-collectoruitgang (negatief) (max 100mA).
 In de standaard instelling wordt deze uitgang tijdens verduistering van de fotocel gedurende 1 sec. geactiveerd met intervallen van 0,5 sec, totdat de verduistering opgeheven wordt.
 Via de SD-Keeper+Display is het mogelijk de werking van deze uitgang anders te programmeren (zie de programmeerinstructies).
- 11 KEY (default contact NO)**
 Sleutelcommando:
 de activering veroorzaakt opening van de deur en sluiting na de pauzetijd voor de nacht.
 Via SD-Keeper+Display is het mogelijk het contact NC te programmeren.
- 12-13 SD-KEEPER**
 Verbindingsklemmen SD-Keeper (kabel 2x0,5mm² max 50m).
 ➔ Neem de aangegeven polariteit in acht.

KLEMMENBORD J7

- NOT AUS (contact NC)**
 Contact voor de noodstopknop (NC) die de voeding naar de motor onderbreekt.
 ➔ Indien dit niet wordt gebruikt moeten de klemmen worden overbrugd met een kabel van 0,5mm².

DRAAIRICHTING MOTOR

Stel dip-switch nr.1 als volgt in:

MODEL DEUR	DIP-SWITCH NR. 1
2 VLEUGELS	ON
1 VLEUGEL SLUITING LINKS	OFF
1 VLEUGEL SLUITING RECHTS	ON

- ➔ De sluitrichting wordt bepaald als u met uw gezicht naar de dwarsbalk van het automatische systeem toe staat, en:
 - bij dubbele vleugels is de linker deur verbonden met het bovenste deel van de riem,
 - bij een enkele vleugel is de deur altijd verbonden met het bovenste deel van de riem.

INBEDRIJFSTELLING

De eerste keer dat de deur wordt gevoed voert de 940SDM-kaart automatisch een SET-UP procedure uit en worden alle instellingen van de standaard configuratie geladen.

STANDAARD CONFIGURATIE

De standaard configuratie is als volgt:

- bedrijfsfunctie "AUTOMATISCH" - "TOTAAL" - "TWEERICHTINGEN";
- MAXIMUM OPENINGSSNELHEID (niveau 10);
- SLUITINGSSNELHEID NIVEAU 3;
- noodingang EMERG1 geconfigureerd als NO contact en "no memory", d.w.z. wanneer hij geactiveerd wordt, wordt de beweging gestopt en blijft de deur gestopt zolang het contact gehandhaafd blijft;
- noodingang EMERG2 geconfigureerd als NO contact en "no memory", d.w.z. wanneer hij geactiveerd wordt veroorzaakt hij opening op normale snelheid en blijft de deur open zolang het contact gehandhaafd blijft;
- er zijn twee fotocellen voorzien met NC contact die moeten worden aangesloten op de klemmen PSW1 en PSW2 (als één of beide niet zijn geïnstalleerd, moeten de bruggen worden aangebracht volgens het schema);
- FAILSAFE uitgeschakeld;
- functie ANTI-INTRUDER actief;
- pause time 2 sec.;
- night pause time 8 sec.;
- KIT LOCK vrijgegeven met standaard werking (inschakeling alleen in modus NACHT);
- KIT SURVEILLANCE op vergrendeling niet vrijgegeven;
- BATTERY KIT niet vrijgegeven;
- uitgang OUT1 met functie GONG;
- uitgang OUT2 met functie LIGHT;
- uitgang OUT3 met functie NO CLOSE;
- PARTIAL OPENING ingesteld op 50%;
- geen vervoeging van de DECEL. WIDTH bij opening en sluiting;
- DECEL. SPEED ingesteld op low;
- OBSTACLE DETECTION standard: bij detectie van een obstakel bij opening of sluiting keert de deur om en doet hij voortdurend pogingen om zich te bewegen, totdat het obstakel is verwijderd, zonder alarmsignalering;
- twee sensors (een interne en een externe) met NO contact;
- sleutelcontact (KEY) van het type NO;
- INTERLOCK niet geactiveerd;
- KIT ELASTIC niet vrijgegeven;
- TIMER niet geactiveerd.

LET OP:

De standaard configuratie, in het bijzonder voor de ingestelde snelheidsniveaus, garandeert niet dat voldaan wordt aan de normen Ontw. EN12650-1 en Ontw. EN12650-2 die van toepassing zijn op deuren die worden gedistribueerd en geïnstalleerd in de Europese Unie.

FOTOCELLEN

De volgende configuraties zijn mogelijk:

-GEEN FOTOCEL

- in de standaard configuratie moeten de ingangen PSW1 en PSW2 van een brug worden voorzien met de klem FAILSAFE;
- met SD-Keeper+Display is het als alternatief mogelijk de ingangen PSW1 en PSW2 buiten werking te stellen zonder bruggen te hoeven maken.

-1 FOTOCEL

- in de standaard configuratie moet de fotocel worden aangesloten op de ingang PSW1 en moet PSW2 worden overbrugd met de klem FAILSAFE;
- met de SD-Keeper+Display is het als alternatief mogelijk slechts 1 fotocel in te stellen (die eveneens moet worden aangesloten op de ingang PSW1), zodat de ingang PSW2

wordt uitgeschakeld en er geen brug hoeft te worden gemaakt (zie de programmeerinstrucies van de SD-Keeper).

-2 FOTOCELLEN

- sluit de fotocellen aan op de ingangen PSW1 en PSW2.

Door programmering via SD-Keeper+Display is het volgende mogelijk (zie de programmeerinstrucies):

- selectie van het aantal aangesloten fotocellen (2,1,0);
- selectie van het type contact (NO/NC) van de ingangen PSW1 en PSW2;
- in-/uitschakeling van de failsafe.

SETUP

Tijdens de Set-upcyclus worden de volgende parameters geverifieerd en geregeld:

- meting van de gewichten en wrijvingen met instelling van de optimale snelheden, versnellingen en verlangzamingen;
- verwerving van de posities van geopende en de gesloten deur;
- zelfafstelling van het systeem tegen inklemming bij opening/sluiting, afhankelijk van de geselecteerde snelheden.

Tijdens de uitvoering van de Set-up knippert de led ERROR snel, en dooft hij aan het einde van het proces, als dat op de juiste manier is uitgevoerd.

Eventuele afwijkingen worden gesignaleerd door de led ERROR en door de diagnostiek via SD-Keeper.

De constatering van ernstige afwijkingen (b.v. een onvoldoende of te grote slag van de vleugels, te hoge wrijvingen, slechte werking van de motor) leidt ertoe dat de led ERROR permanent gaat branden.

Achtereenvolgende variaties in de sluitsnelheid (d.m.v. de drukknoppen op de kaart of SD-Keeper+Display) worden gesignaleerd door de led ERROR die langzaam knippert en door ALARM 1; in dat geval is er een nieuwe Set-up nodig om een goede werking van de elektronische beveiliging tegen inklemming te garanderen.

Om een nieuwe Set-upprocedure te activeren dient op de knop SETUP op de kaart te worden gedrukt; de Set-up kan ook worden gestart door middel van een knoppencombinatie op de SD-Keeper (zie de desbetreffende instructies).

Hier volgen de situaties waarin de Set-up cyclus desgevraagd niet wordt uitgevoerd, de deur geblokkeerd blijft en een alarm wordt gesignaleerd (de led ERROR knippert langzaam en ALARM 15 wordt weergegeven op SD-Keeper):

- deur gevoed door batterij;
- geselecteerde bedrijfsfunctie NACHT;
- geselecteerde bedrijfsfunctie HANDBEDIENING;
- geselecteerde bedrijfsfunctie OPEN DEUR;
- een noodstopingang is actief;
- fotocellen verduisterd;
- geen voedingsspanning naar de motor.

Nadat de oorzaak is opgeheven, start de Set-up automatisch.

RESET

Telkens wanneer het automatische systeem wordt gevoed, verricht de deur een resetcyclus waarbij:

- de eindaanslagposities van de deur worden gezocht;
- de signaleringen van eventuele alarmen worden gereset.

Om een nieuwe resetprocedure te activeren, dient op de knop RESET op de kaart te worden gedrukt; de reset kan ook worden gestart door middel van een knoppencombinatie op de SD-Keeper (zie de desbetreffende instructies).

Als er een resetcommando wordt gegeven terwijl de deur in "Handbediening" is, wordt het uitgevoerd op het moment dat de deur deze bedrijfsfunctie verlaat.

Bij de bedrijfsfunctie "Nacht" bestaat de reset uit een langzame sluitende beweging, terwijl zij gewoonlijk een langzame openende beweging is.

Tijdens de reset knippert de led ERROR snel.

De resetprocedure is nodig nadat er zich enkele condities hebben voorgedaan die blokkering van de deur veroorzaken:

- na 3 achtereenvolgende detecties van een obstakel bij opening/sluiting, wanneer de functie OBSTACLE DETECTION STANDARD is geactiveerd (ALARM 8 of ALARM 9);
- na activering van een noodstopcommando dat geconfigureerd is "with memory" (zie de programmeer instructies), (ALARM 6 of ALARM 7);
- met Kit lock, wanneer slechte werking wordt geconstateerd tijdens de opening.

SNELHEIDSVERANDERINGEN

De openings- en sluitingssnelheid kan worden ingesteld op 10 niveaus.

Niveau 10 correspondeert met de maximumsnelheid die wordt toegestaan door het gewicht van de deur, terwijl niveau 1 correspondeert met de minimumsnelheid.

De snelheid bij CLOSE kan worden geregeld met de twee drukknoppen op de 940SDM-kaart (SP-UP en SP-DOWN) als de SD-Keeper NIET aanwezig is.

Via SD-Keeper+Display is het daarentegen mogelijk zowel de sluitings- als de openingsnelheid te variëren.

Telkens wanneer de sluitingssnelheid wordt veranderd, knippert de led ERROR langzaam en laat de SD-Keeper ALARM 1 zien om te signaleren dat een nieuwe Set-up nodig is voor een correcte werking van de elektronische beveiliging tegen inklemming.

GEDRAG BIJ DE VERSCHILLENDE BEDRIJFSFUNCTIES

BEDRIJFSFUNCTIE	STATUS DEUR	INTERNE SENSOR (I-DET)	EXTERNE SENSOR (E-DET)	SLEUTEL (KEY)	OPENING IN NOODGEVAL (EMERG 2) (2)	SLUITING IN NOODGEVAL (2)
HANDBEDIENING	IN WILLEK. STAND	geen effect	geen effect	geen effect	geen effect	geen effect
TOTAAL OPEN	OPEN	geen effect	geen effect	geen effect	geen effect	onmiddellijke sluiting
TOTAAL AUTOMATISCH TWEE RICHTINGEN	OPEN	de telling van de pauzetijd begint opnieuw	de telling van de pauzetijd begint opnieuw	de telling van de pauzetijd 's nachts begint	de telling van de pauzetijd begint opnieuw	onmiddellijke sluiting
	GESLOTEN	totale opening, en sluiting na pauzetijd	totale opening, en sluiting na pauzetijd	totale opening, en sluiting na pauzetijd nachts	totale opening	geen effect
GEDEELTELIJK AUTOMATISCH TWEE RICHTINGEN	GEDEELT.OPENING	de telling van de pauzetijd begint opnieuw	de telling van de pauzetijd begint opnieuw	de telling van de pauzetijd 's nachts begint	totale opening	onmiddellijke sluiting
	GESLOTEN	gedeeltelijke opening en sluiting na pauzetijd	gedeeltelijke opening en sluiting na pauzetijd	gedeeltelijke opening en sluiting na pauzetijd 's nachts	totale opening	geen effect
TOTAAL AUTOMATISCH EEN RICHTING	OPEN	de telling van de pauzetijd begint opnieuw	geen effect	de telling van de pauze tijd 's nachts begint	de telling van de pauzetijd begint opnieuw	onmiddellijke sluiting
	GESLOTEN	totale opening, en sluiting na pauzetijd	geen effect	totale opening, en sluiting na pauzetijd nachts	totale opening	geen effect
GEDEELTELIJK AUTOMATISCH EEN RICHTING	GEDEELT.OPENING	de telling van de pauzetijd begint opnieuw	geen effect	de telling van de pauzetijd 's nachts begint	totale opening	onmiddellijke sluiting
	GESLOTEN	gedeeltelijke opening en sluiting na pauzetijd	geen effect	gedeeltelijke opening en sluiting na pauzetijd 's nachts	totale opening	geen effect
GEHEEL NACHT	GESLOTEN	geen effect	geen effect	(1) totale opening, en sluiting na pauzetijd 's nachts	totale opening	geen effect
GEDEELTELIJK NACHT	GESLOTEN	geen effect	geen effect	(1) gedeeltelijke opening en sluiting na pauzetijd 's nachts	totale opening	geen effect

(1) Tijdens de standaard werking met batterij in de bedrijfswijze "Nacht", vindt de opening plaats door het sleutelcommando (Key) 3 seconden lang te activeren.

(2) De ingangen Emerg1 en Emerg2 zijn programmeerbaar via SD-Keeper+Display voor:
 -opening in noodgevallen;
 -sluiting in noodgevallen;
 -stop.

Bovendien kan de activering van het commando worden geprogrammeerd:

- no memory (bij deactivering van het commando keert de deur terug naar normaal bedrijf);
- with memory (bij deactivering van het commando is om het normale bedrijf te herstellen een reset nodig).

De default configuratie is:

Emerg1 ---> Stop/no memory

Een impuls (niet in de tabel vermelde functie) veroorzaakt een onmiddellijke stop met vertraagde sluiting na de pauzetijd (pauzetijd 's nachts als de bedrijfsfunctie Nacht is ingesteld).

Emerg2 ---> Opening in noodgeval/no memory:

Een impuls veroorzaakt opening, en sluiting na de pauzetijd.

De noodcommando's hebben voorrang boven alle andere commando's.

PROGRAMMEERUNIT SD-KEEPER

De SD-Keeper wordt gebruikt om de bedrijfsfuncties van de automatische deuren Serie 940 te selecteren, te regelen en te programmeren.

Hij bestaat uit twee delen: een vast gedeelte waarmee de bedrijfsfuncties kunnen worden geselecteerd met de drukknoppen en signaleringsleds (afb. 3 ref. A), en een draagbaar gedeelte met LCD-display om toegang te krijgen tot de volledige programmering (afb. 3 ref. B).

Het display van de SD-Keeper kan worden gebruikt als tijdelijke programmeerunit: nadat alle programmeringen en regelingen zijn verricht, kan het geheel worden verwijderd, want de instellingen blijven opgeslagen op de 940SDM-kaart.

Wanneer het display weggehaald wordt, wordt een deksel aangebracht (afb. 3 ref. C).

De SD-Keeper kan worden uitgeschakeld met een toetsencombinatie (zie de speciale functie LOCK) of door een interne overbrugging te maken via een schakelaar (afb. 4 ref. LOCK).

MONTAGE

Zie afb. 4 voor de explosietekening voor montage: doorboor de voorbereide punten A of B, afhankelijk van de kabeldoorgang.

AANSLUITINGEN

De SD-Keeper moet worden aangesloten op de 940SDM-kaart met een kabel van 2x0,5mm² en max. 50m (afb. 4).

Door de brug tussen de twee klemmen te sluiten zoals op afb. 4 (LOCK) worden alle toetsen van de programmeur uitgeschakeld.

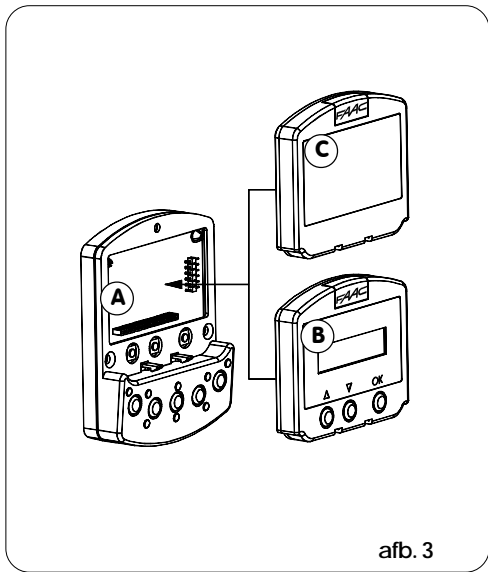

afb. 3

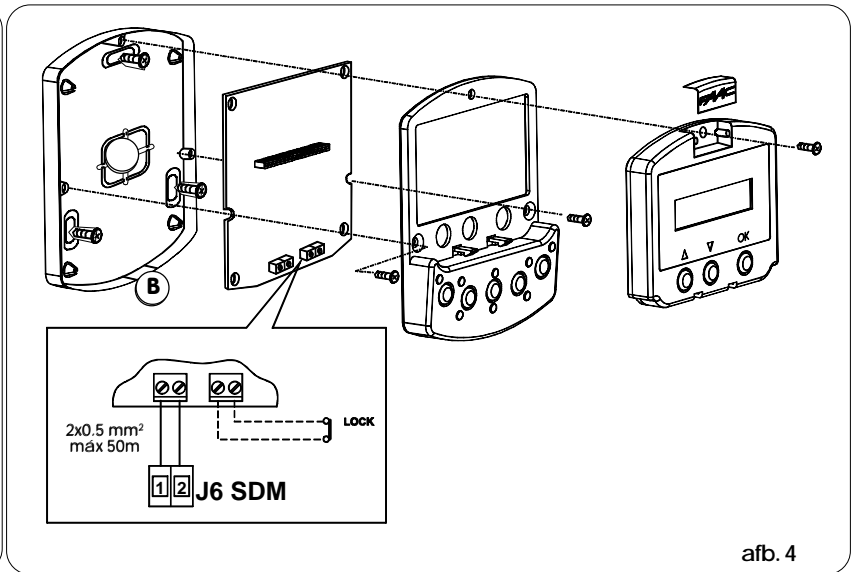

afb. 4

DIAGNOSTIEK

De SD-Keeper (ook zonder display) beschikt over een diagnostiefunctie die, bij een alarm, de normale weergave van de functie om de 2 seconden onderbreekt om de afwijkende conditie 1 sec. weer te geven door middel van een combinatie van knipperende leds.

Zie afb. 5 en tab.1 om het type alarm vast te stellen aan de hand van de knipperende leds.

➔ In het geval van meerdere defecten tegelijk wordt het als eerste geconstateerde defect getoond.

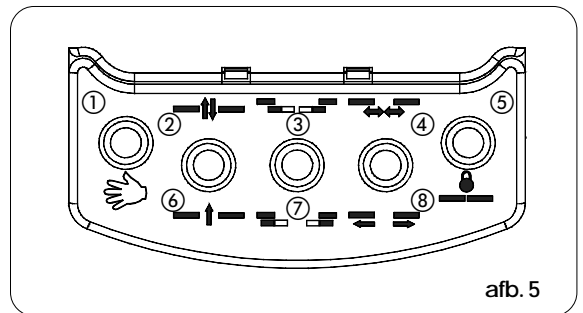

afb. 5

Tab.1 DIAGNOSTIEK		Led							
BESCHRIJVING	BETEKENIS	①	②	③	④	⑤	⑥	⑦	⑧
ENERGIEBESP.	Werking met laag verbruik met batterij	○	●	○	○	○	○	○	○
1 SNELH. VERAND.	Gewijzigde snelheid, nieuwe set-up nodig	○	○	○	○	○	○	●	○
2 BAT. WERKING	De deur werkt op de batterij	○	○	●	○	○	○	○	○
3 GEFORC. OPENING	Er wordt een poging tot geforceerde opening van de deur gedaan	○	○	●	○	○	○	●	○
4 BATT. LEEG	Batterij leeg: beweging in noodgevallen niet gegarandeerd	○	○	○	●	○	○	○	○
6 EMERG 2 ACTIEF	Noodstopingang 2 actief	○	○	●	●	○	○	○	○
7 EMERG 1 ACTIEF	Noodstopingang 1 actief	○	○	●	●	○	○	●	○
8 OBSTAKEL OPEN	Obstakel bij opening driemaal achtereen gedetecteerd; Reset nodig voor herstel van werking	○	○	○	○	○	○	○	●
9 OBSTAKEL SLUITEN	Obstakel bij sluiting driemaal achtereen gedetecteerd; Reset nodig voor herstel van werking	○	○	○	○	○	○	○	●
10	Grendel geblokkeerd gesloten	○	○	○	●	○	○	○	●
11	Grendel geblokkeerd open (alalen met bewakingsbouwpakket)	○	○	●	○	○	○	○	●
12	Motorvoeding onjuist (VMOT afwezig)	○	○	○	●	○	○	○	●
13	Fotocel 2 defect (ingang PSW2)	○	○	○	●	○	○	○	●
14	Fotocel 1 defect (ingang PSW1)	○	○	○	○	○	○	○	●
15	Set-up verhinderd	○	○	○	○	○	○	○	●
18	Initialisatieproces op motor niet mogelijk: te grote slag van vleugel	○	●	○	○	○	○	○	○
20	Initialisatieproces op motor niet mogelijk: te kleine slag van vleugel	○	○	○	○	○	○	○	○
22	Initialisatieproces op motor niet mogelijk: te grote wrijving of vleugel te zwaar	○	○	○	○	○	○	○	○
24	Motor defect	○	○	○	○	○	○	○	○
25	SDM-kaart defect	○	○	○	○	○	○	○	○

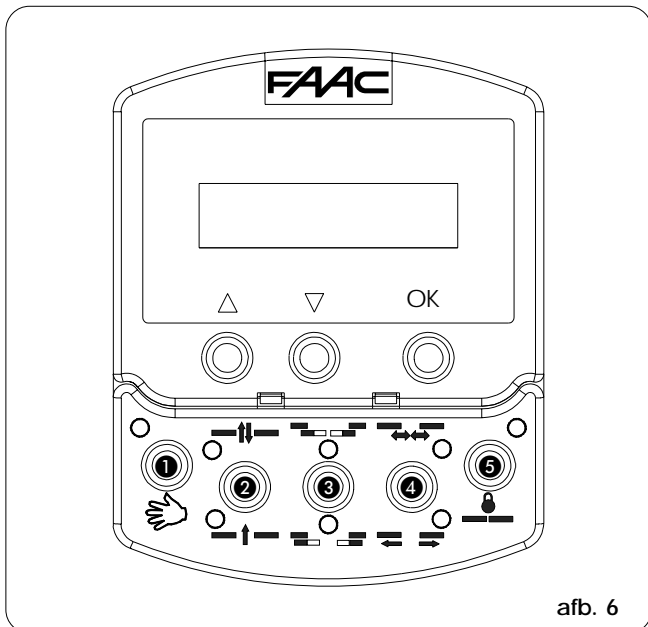

afb. 6

BEDRIJFSFUNCTIES

De selectie geschiedt via de toetsen op het vaste deel van de programmeur; de functie wordt aangegeven doordat de corresponderende led gaat branden.

Opmerking: als de modus "Nacht" of "Handbediening" is ingesteld, moeten de desbetreffende selectietoetsen worden ingedrukt om de modus te verlaten.

HANDBEDIENING

De verschuivende vleugels zijn vrij en kunnen met de hand worden bediend.

TWEE RICHTINGEN

De passage van voetgangers vindt in twee richtingen plaats: de interne en externe radars zijn vrijgegeven.

EEN RICHTING

De passage van voetgangers vindt in slechts één richting plaats; de externe radar is buiten werking.

PARTIAL OPENING

De deur gaat slechts gedeeltelijk open (standaard 50%). Regeling van 10% tot 90% van de totale opening.

TOTALE OPENING

De deur gaat helemaal open.

AUTOMATISCH

De deur gaat (geheel of gedeeltelijk) open en sluit vervolgens na een ingestelde pauzetijd (standaard 2 sec.). Regeling van de pauzetijd van 0 tot 90 sec.

DEUR OPEN

De deur gaat en blijft open.

NACHT

De deur sluit en de vergrendeling (indien aanwezig) wordt geactiveerd. De interne en externe radars zijn buiten werking. Het sleutelcommando (Key) veroorzaakt opening en weer sluiting na de pauzetijd 's nachts (standaard 8 sec.). Regeling van de pauzetijd 's nachts van 0 tot 240 sec. Voor een gedeeltelijke opening in deze modus, moet de functie "Partial opening" worden geselecteerd alvorens de functie "Nacht" te activeren.

①		HANDBEDIENING
②		TWEE RICHTINGEN
		EEN RICHTING
③		PARTIAL OPENING
		TOTALE OPENING
④		AUTOMATISCH
		DEUR OPEN
⑤		NACHT

SPECIALE FUNCTIES

SET-UP

Set-up is de initialisatiefunctie van de deur gedurende welke het zelf-leren van de parameters plaatsvindt.

De activering geschiedt door de toetsen ① en ⑤ tegelijkertijd gedurende 5 sec. in te drukken.

RESET

Reset is de functie voor het herstel van de normale bedrijfsconditie, na signalering van enkele types alarmen.

De activering geschiedt door tegelijkertijd op de toetsen ② en ③ te drukken.

LOCK

Wanneer de functie Lock geactiveerd wordt, wordt de werking van de SD-Keeper onderdrukt.

De activering en deactivering geschiedt door tegelijkertijd de toetsen ③ en ④ gedurende 5 seconden ingedrukt te houden.

PLAATSEN/VERVANGEN BATTERIJ

Om de interne klok van de SD-Keeper ook actief te houden als er geen netvoeding is, wordt er een lithiumbatterij van 3 V, model CR1216, gebruikt.

Om de batterij te plaatsen of te vervangen moet de behuizing worden opgezocht op de printplaat (afb. 7) en moeten de aangegeven polariteiten in acht worden genomen.

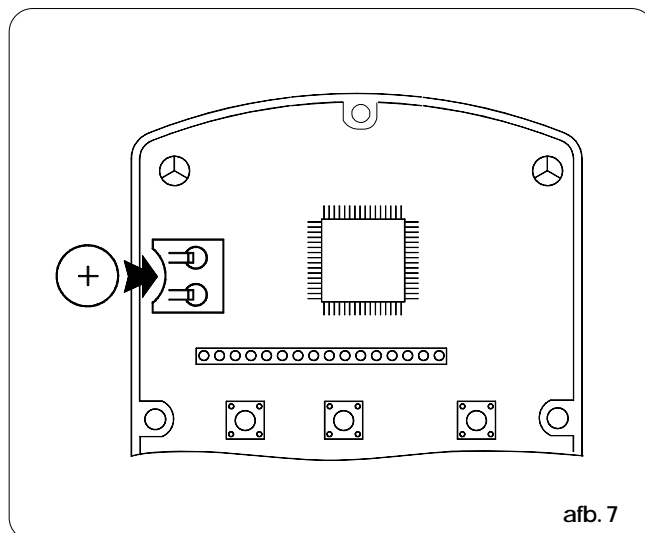

afb. 7

FLOW-CHART SD-KEEPER

Om de programmering te beginnen terwijl op het display de standaard weergave verschijnt, moet op één van de toetsen Δ of ∇ worden gedrukt.

De programmering is onderverdeeld in hoofdmenu's (zie het kader) die zijn onderverdeeld naar onderwerp.

Wanneer het menu is geselecteerd met de toetsen Δ of ∇, moet op OK worden gedrukt om het op te roepen.

Elk menu is op zijn beurt onderverdeeld in sub-menu's op verschillende niveaus voor instelling van de parameters.

Gebruik de toetsen Δ of ∇ om (het sub-menu of de parameter) te selecteren en de toets OK om te bevestigen.

Een sterretje op het display geeft de instelling aan die op dat moment actief is.

Om de programmering te verlaten moet de functie "exit" worden geselecteerd op elk niveau; anders keert het display na ongeveer 2 minuten automatisch terug naar de standaard weergave.

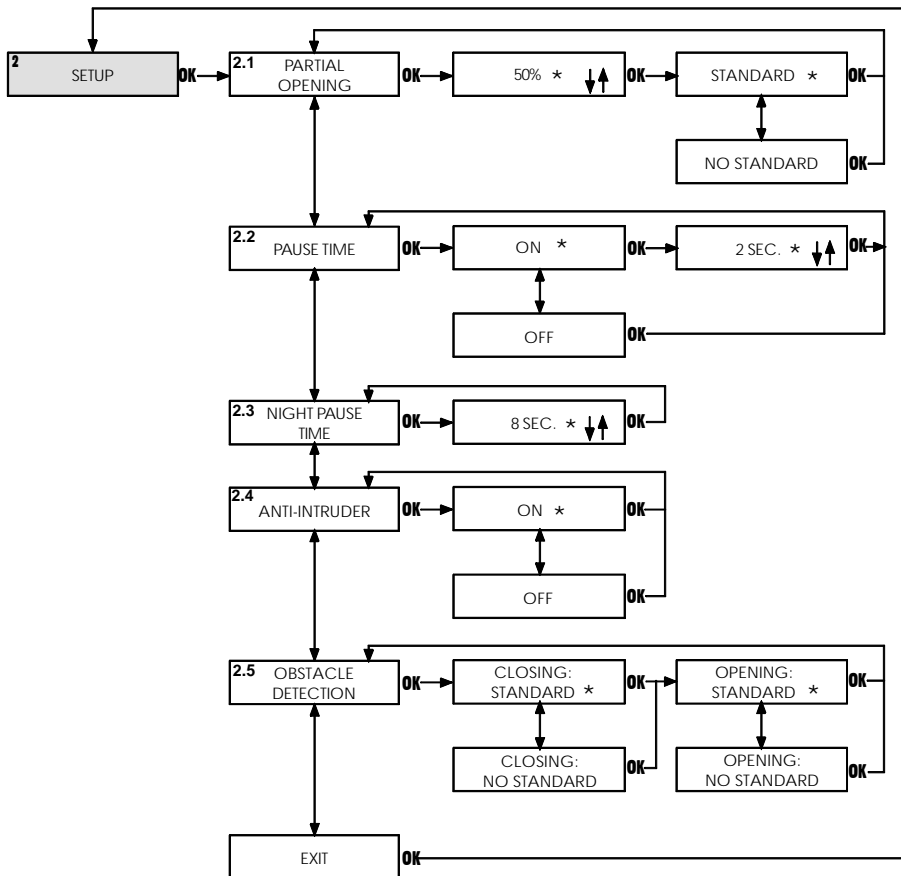
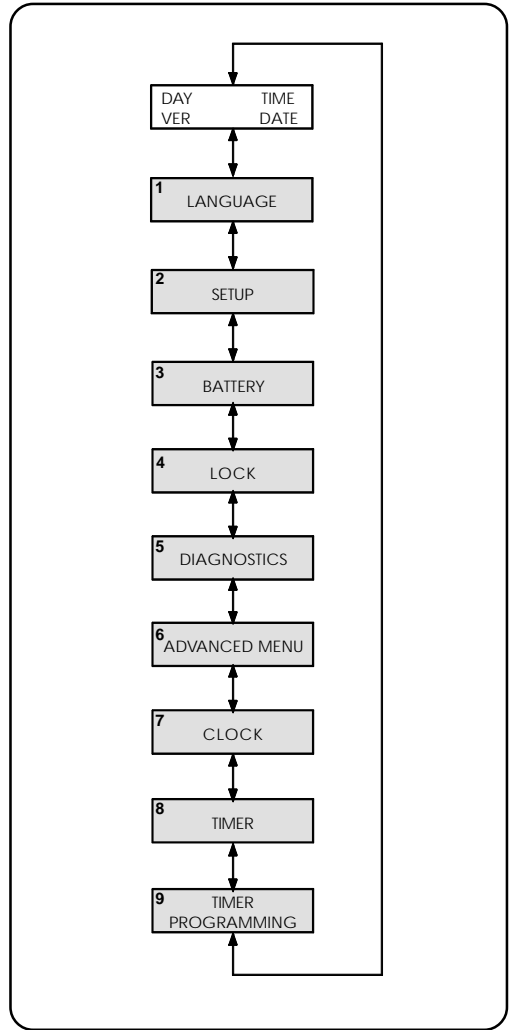
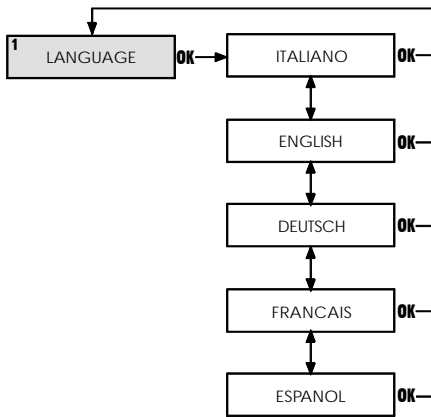

FLOW-CHART SD-KEEPER

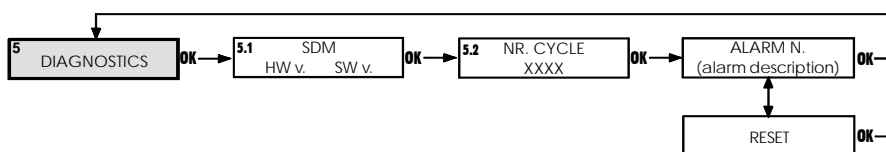
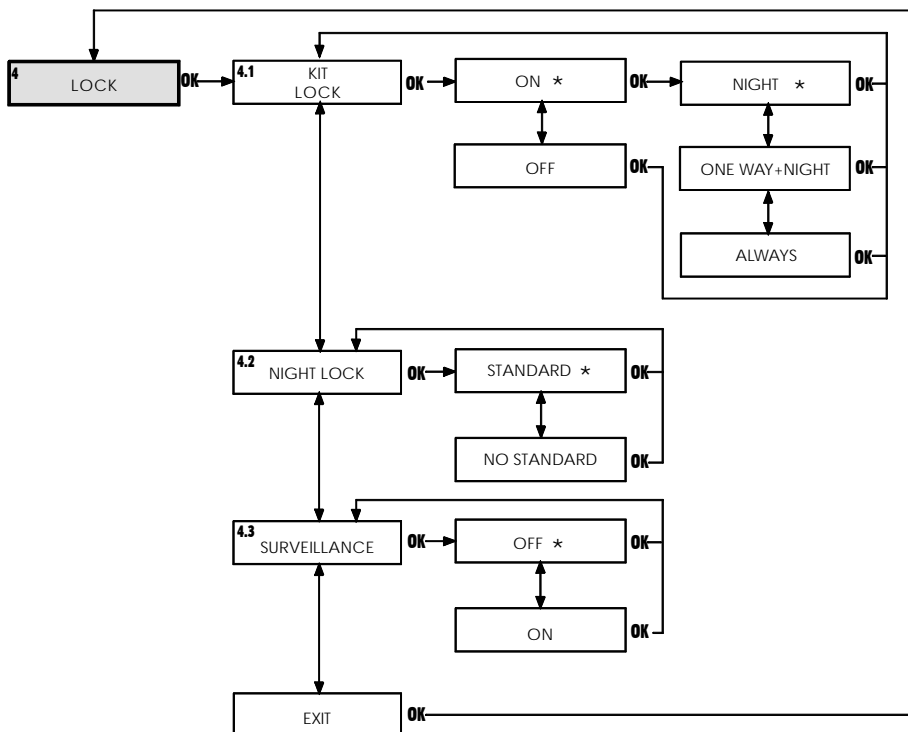
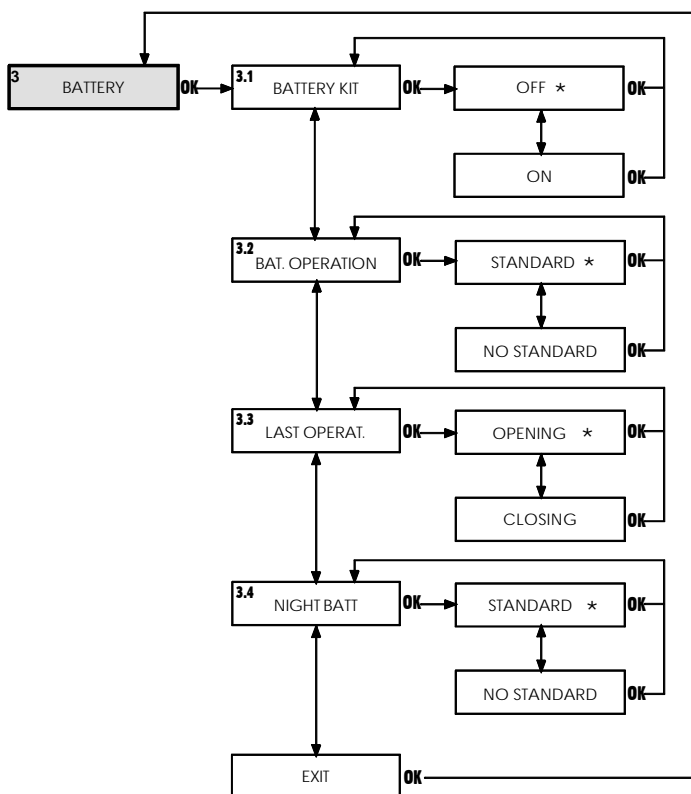

FLOW-CHART SD-KEEPER

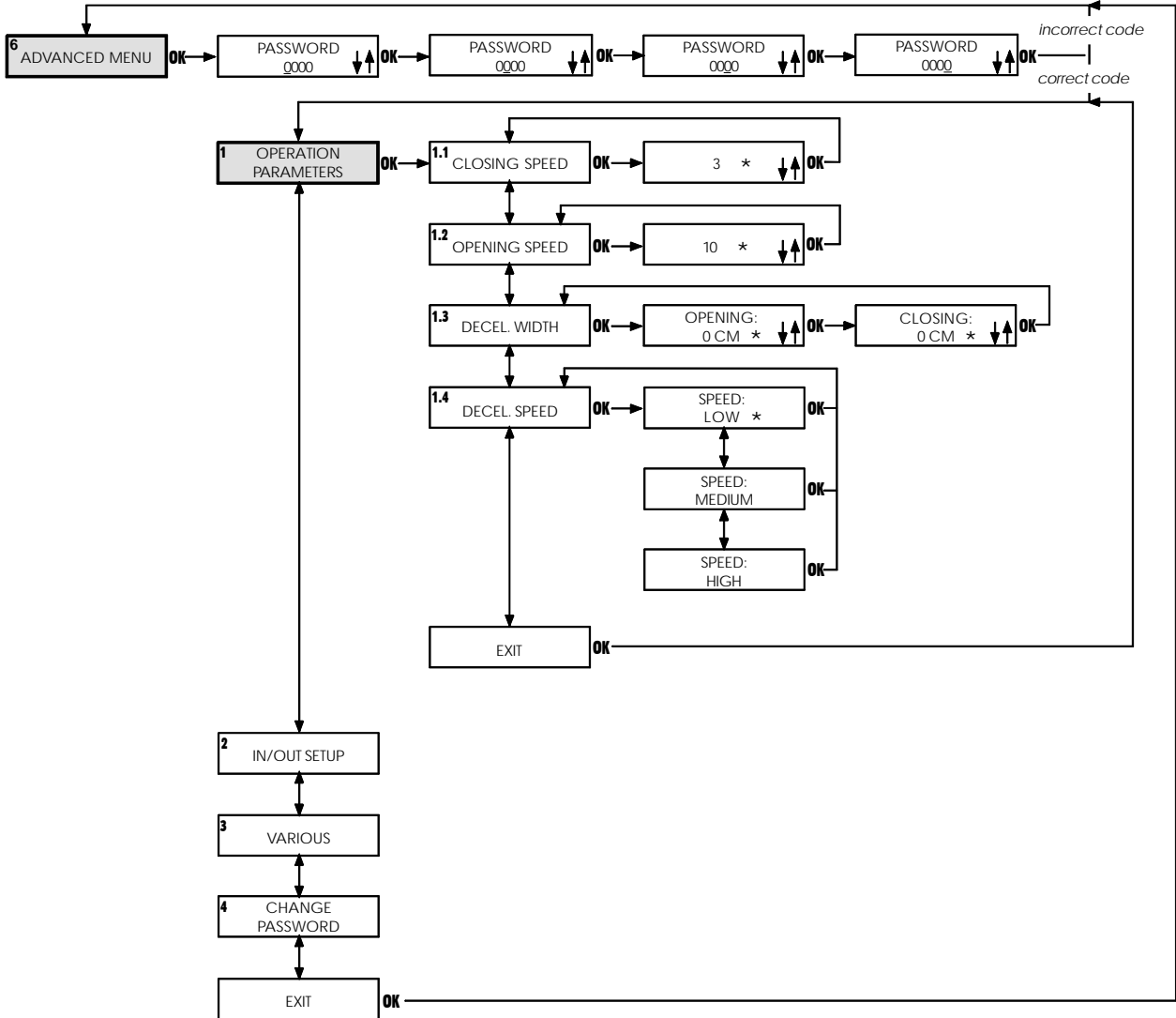

FLOW-CHART SD-KEEPER

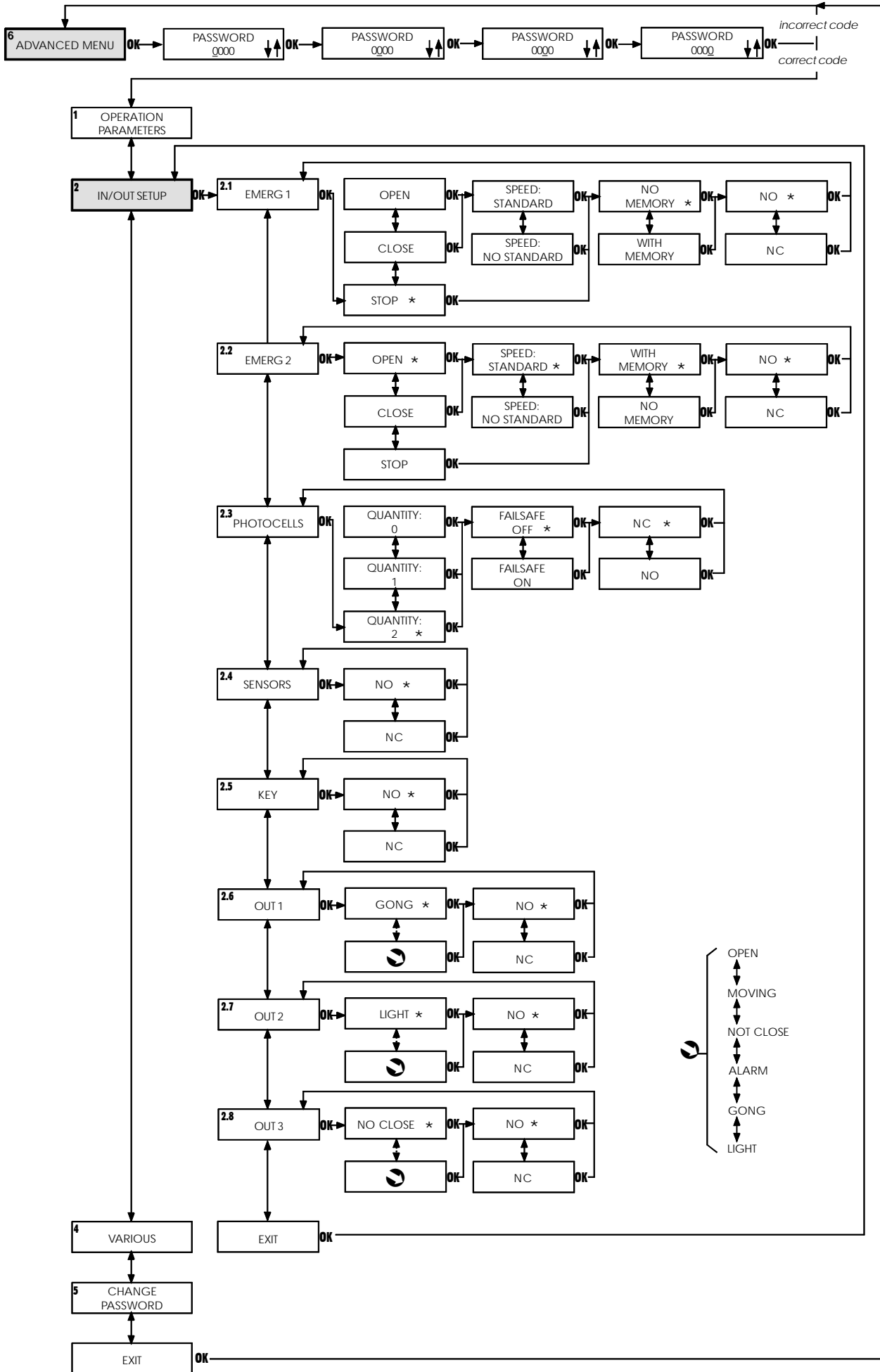

FLOW-CHART SD-KEEPER

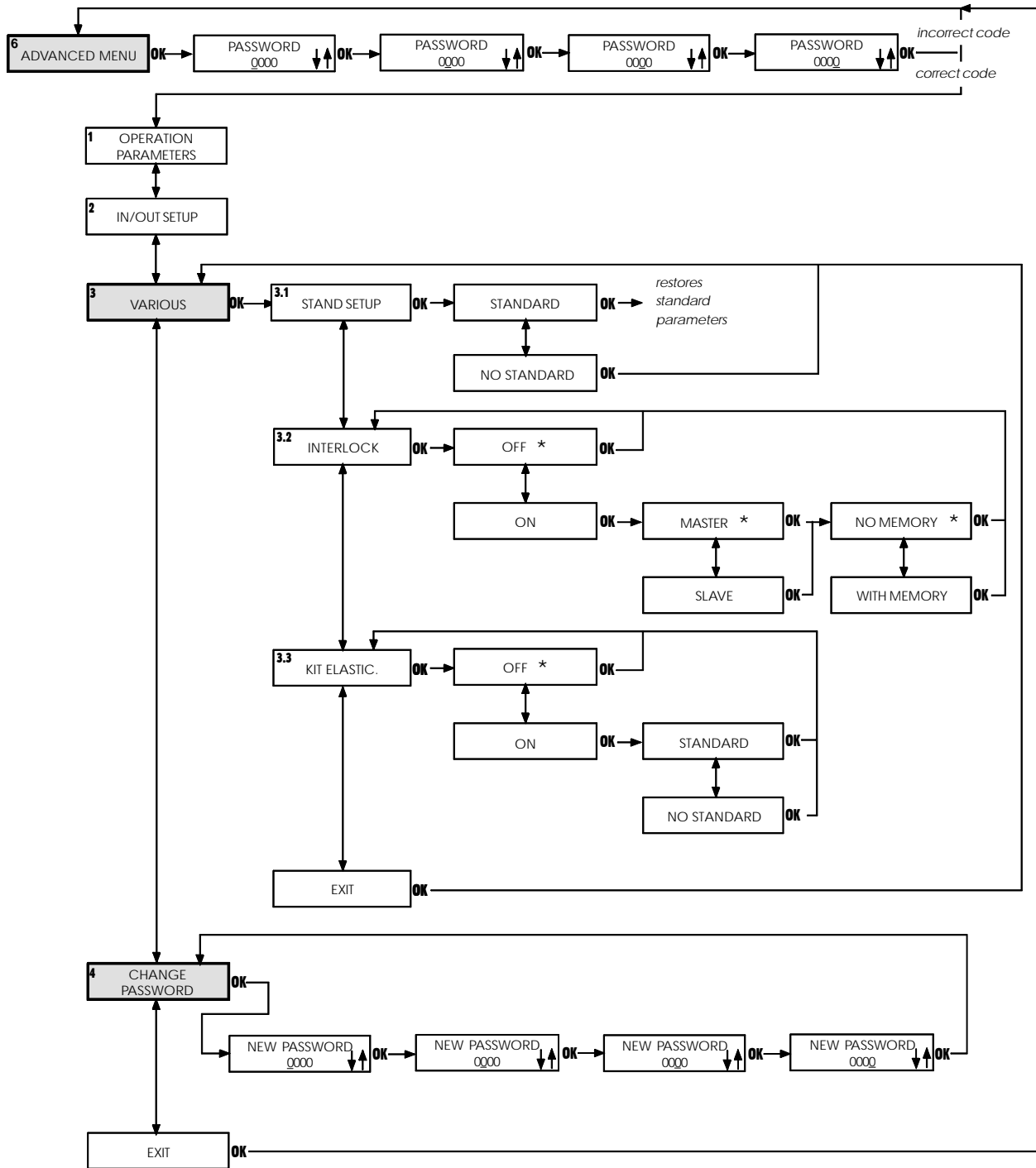

FLOW-CHART SD-KEEPER

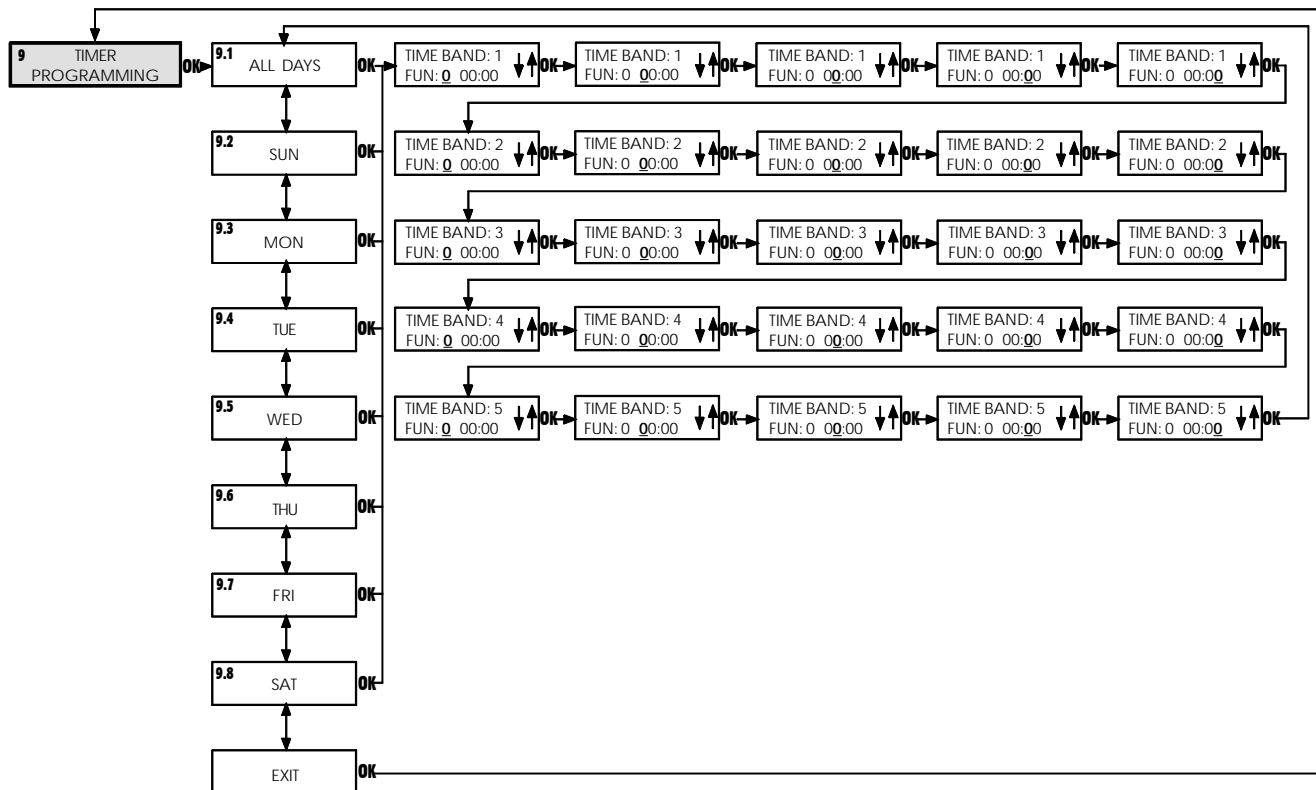
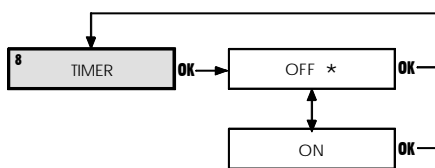
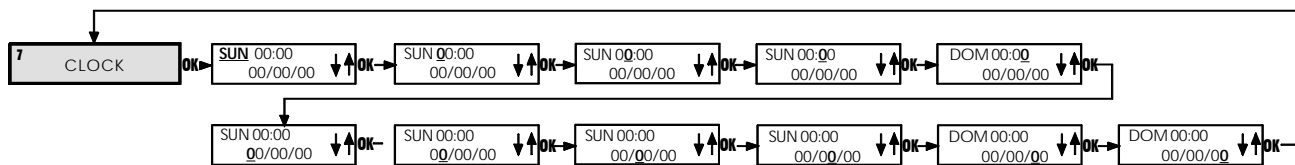

1 LANGUAGE

Selecteert de taal waarin de meldingen op het display verschijnen.

2 SETUP

2.1 PARTIAL OPENING

Percentage van de gedeeltelijke opening

Selecteert het openingspercentage (ten opzichte van total opening) die plaatsvindt in de bedrijfsfunctie "Partial Opening".

Standaard waarde: 50%

Regeling: van 10% tot en met 90%

Standard

Wanneer de bedrijfsfunctie "Partial Opening" wordt geselecteerd, wordt door activering van de sensors altijd een commando tot beperkte opening gegeven.

No Standard

Wanneer de bedrijfsfunctie "Partial Opening" wordt geselecteerd, wordt door gelijktijdige activering van de interne en externe sensors een commando tot volledige opening gegeven.

2.2 Pause time

On

Pauzetijd die vrijgegeven is in de bedrijfsfunctie "Automatisch".

Waarde Pause time

Als de pauzetijd is vrijgegeven, is instelling ervan mogelijk.

Standaard waarde: 2 sec.

Regeling: van 0 tot en met 90 sec.

Off

De vleugels beginnen de sluitingsfase zodra de bedieningselementen (b.v. sensors) actief worden.

2.3 NIGHT PAUSE TIME

Waarde Night pause time

Stelt de pauzetijd in in de bedrijfsfunctie "Night".

Standaard waarde: 8 sec.

Regeling: van 2 tot 240 sec. in stappen van 2

2.4 ANTI-INTRUDER

On

In de bedrijfsfunctie "Automatisch" biedt de deur weerstand tegen eventuele pogingen tot handmatige opening met een tegengestelde kracht.

Tijdens de poging tot opening wordt een alarm gesignaleerd op de kaart (de led "Error" knippert langzaam) en op de SD-Keeper (Alarm 3: deur geforceerd).

Off

In de bedrijfsfunctie "Automatisch" gaat de deur bij een poging tot handmatige opening automatisch open, en sluit hij weer na een eventuele pauzetijd.

Opmerking: In de bedrijfsfunctie "Nacht" is de functie tegen binnendringing altijd actief.

2.5 OBSTACLE DETECTION

Closing: Standard

Bij detectie van een obstakel tijdens sluiting, gaat de deur weer open.

Tijdens de volgende sluiting vertraagt de deur in de buurt van het punt waar eerder een obstakel gedetecteerd werd, en gaat hij op beperkte snelheid verder totdat hij helemaal gesloten is.

Closing: No Standard

Wanneer 3 maal achtereenvolgend bij sluiting van de deur een obstakel gedetecteerd wordt, stopt de deur met een openende beweging en wordt een alarm gesignaleerd op de kaart (led "error") op de SD-Keeper (alarm nr. 9: obstakel bij sluiting).

Om de werking te hervatten moet een reset worden uitgevoerd vanaf de kaart of de SD-Keeper.

Opening: Standard

Bij detectie van een obstakel tijdens opening stopt de deur een seconde en gaat vervolgens dicht.

Tijdens de volgende opening vertraagt de deur in de buurt van het punt waar eerder het obstakel gedetecteerd is, en gaat hij op beperkte snelheid verder totdat hij helemaal gesloten is.

Opening: No Standard

Wanneer 3 maal achtereenvolgend bij opening van de deur een obstakel gedetecteerd wordt, stopt de deur met een sluitende beweging en wordt een alarm gesignaleerd op de kaart (led "error") en op de SD-Keeper (alarm nr. 8: obstakel bij opening).

Om de werking te hervatten moet een reset worden uitgevoerd vanaf de kaart of de SD-Keeper.

3 BATTERY

3.1 BATTERY KIT

Off

Het bouw pakket met de batterijen is niet geïnstalleerd.

On

Bouw pakket met de batterijen geïnstalleerd.

3.2 BAT. OPERATION

Standard

Als er geen netvoeding is en een andere functie actief is dan "Nacht", blijft de deur normaal functioneren zolang de batterijen nog voldoende geladen zijn om minstens één beweging in een noodgeval te maken.

De laatste beweging die wordt uitgevoerd is die geselecteerd is bij de functie 3.3.

No Standard

Als er geen netvoeding is voert de deur alleen de beweging uit die geselecteerd is bij de functie 3.3.

3.3 LAST OPERAT.

Opening

Tijdens de werking op batterij is de laatste beweging een opening (zie ook functie 3.2).

Closing

Tijdens de werking op batterij is de laatste beweging een sluiting (zie ook functie 3.2).

3.4 NIGHT BATT

Standard

Als er geen netvoeding is en de bedrijfsfunctie "Nacht" is actief, gaat de kaart onmiddellijk over op bedrijf met laag verbruik; opening is alleen mogelijk door activering van de opening voor noodgevallen, of door het sleutelcommando (Key-ingang) 3 seconden te activeren.

No Standard

Als er geen netvoeding is en de bedrijfsfunctie "Nacht" is actief, functioneert de deur normaal zolang de batterijen voldoende lading hebben om minstens één beweging in noodgevallen te maken.

4 LOCK

4.1 KIT LOCK

On

Grendel geïnstalleerd.

Night

De grendel blokkeert de vleugels alleen in de bedrijfsfunctie "Night".

One way+Night

De grendel blokkeert de vleugels in de bedrijfsfuncties "Night" en "One way".

Always

De grendel blokkeert de vleugels telkens wanneer de deuren sluiten, ongeacht de ingestelde bedrijfsfunctie.

Opmerking: Bij de werking op batterij blokkeert de grendel de vleugels alleen in de bedrijfsfunctie "Nacht", ongeacht de gemaakte selectie.

Off

Grendel niet geïnstalleerd.

4.2 NIGHT LOCK

Standard

Als de batterijen leeg zijn in de bedrijfsfunctie "Nacht", houdt de grendel de vleugels geblokkeerd.

No Standard

Voordat de batterijen helemaal leeg raken in de bedrijfsfunctie "Nacht", wordt de grendel gedeblokkeerd.

4.3 SURVEILLANCE

Off

Surveillance-apparaat op de grendel niet geïnstalleerd.

On

Surveillance-apparaat op de grendel geïnstalleerd.

5 DIAGNOSTICS

5.1 940SDM

Het hardware-model van de deur en het softwareniveau van de 940SDM-kaart waarmee de SD-Keeper verbonden is, worden aangegeven.

5.2 NR. CYCLE

De telling (die niet teruggesteld kan worden op nul) van het aantal door de deur uitgevoerde cycli wordt getoond.

5.3 ALARM N.

Het nummer en de beschrijving van het geactiveerde alarm wordt getoond.

N°	BESCHRIJVING	BETEKENIS
	ENERGIEBESP	Werking met laag verbruik met batterij
1	SNELH. VERAND.	Snelheid gewijzigd, nieuwe set-up nodig
2	BAT. WERKING	De deur werkt op de batterij
3	GEFORC. OPENING	Er wordt een poging gedaan de opening van de deur te forceren
4	BATT. LEEG	Batterij leeg: beweging in noodgevallen niet gegarandeerd
6	EMERG 2 ACTIEF	Noedingang 2 actief
7	EMERG 1 ACTIEF	Noedingang 1 actief
8	OBSTAKEL OPEN	Obstakel bij opening 3 maal achtereen gedetecteerd; Reset nodig voor herstel van de werking
9	OBSTAKEL SLUITEN	Obstakel bij sluiting 3 maal achtereen gedetecteerd; Reset nodig voor herstel van de werking
10		Grendel gesloten geblokkeerd
11		Grendel open geblokkeerd (alleen met surveillance-bouwpakket)
12		Motorvoeding niet juist (geen VMOT)
13		Fotocel 2 defect (ingang PSW2)
14		Fotocel 1 defect (ingang PSW1)
15		Set-up verhinderd
18		Initialisatieproces op de motor niet mogelijk: te grote slag van de vleugel
20		Initialisatieproces op de motor niet mogelijk: te kleine slag van de vleugel
22		Initialisatieproces op de motor niet mogelijk: te grote wrijving
24		Motor defect
25		SDM-kaart defect

RESET

Voert de resetprocedure uit.

6 ADVANCED MENU

PASSWORD

Om het Advanced menu op te roepen moet het password worden ingevoerd dat uit 4 cijfers bestaat (default 0000).

1 OPERATION PARAMETERS

1.1 CLOSING SPEED

Stelt het snelheidsniveau van de deur bij sluiting in. Wanneer de snelheid gewijzigd wordt ten opzichte van de ingestelde waarde, wordt er een alarm gesignaleerd op de kaart (led "Error" knippert langzaam) en op de SD-Keeper (ALARM 1: snelheidsverandering); het wordt geadviseerd een nieuwe set-up uit te voeren.

Standaard waarde: niveau 8
Regeling: van 0 tot en met 10

1.2 OPENING SPEED

Stelt het snelheidsniveau van de deur bij opening in. Standaard waarde: niveau 10 (maximum snelheid)
Regeling: van 0 tot en met 10

1.3 DECEL. WIDTH

Opening

Stelt de vervroeging in op het punt van de standaard verlangzaming in de buurt van de aanslag bij opening. Standaard waarde: 0 cm
Regeling: van 0 tot en met 120 cm

Closing

Stelt de vervroeging in op het punt van de standaard verlangzaming in de buurt van de aanslag bij sluiting. Standaard waarde: 0 cm
Regeling: van 0 tot en met 120 cm

1.4 DECEL. SPEED

Speed:

Stelt het snelheidsniveau in tijdens de verlangzaming. Standaard waarde: low
Regeling: high/medium/low

2 IN/OUT SETUP

2.1 Emerg 1

2.2 Emerg 2

Stelt het effect in van de bedieningsn in noodgevallen (ingangen Emerg1 en Emerg2 op de 940SDM-kaart).

Standaardinstelling EMERG 1:

Stop/No memory/NO

Standaardinstelling EMERG 2:

Open/Speed:standard/No memory/NO

Open

Door activering van het commando gaat de deur open.

Close

Door activering van het commando gaat de deur dicht.

Stop

Door activering van het commando wordt de deur gestopt.

Speed: Standard

De deur gaat open of dicht (al naar gelang de instelling) op normale snelheid.

Speed: No Standard

De deur gaat open of dicht (al naar gelang de instelling) op lagere snelheid.

No Memory

Om het noodbedrijf te handhaven moet het commando geactiveerd blijven (bij deactivering keert de deur terug naar de normale werking).

With Memory

Het noodbedrijf wordt actief gehouden door een impuls; Om de werking te hervatten moet een reset worden uitgevoerd vanaf de kaart of de SD-Keeper.

No

Definieert dat de ingang gewoonlijk geopend is.

Nc

Definieert dat de ingang gewoonlijk gesloten is.

2.3 Photocells

Quantity

Definieert het aantal fotocellen dat aangesloten is.

Standaard aantal: 2

Instelbaar aantal: 0, 1, 2

Wanneer er geen fotocellen worden geconfigureerd en de geselecteerde status is NC (zie verderop), is het niet nodig de ongebruikte ingangen te overbruggen.

Wanneer 1 fotocel wordt geconfigureerd, dient deze te worden aangesloten op de ingang PSW1 van de 940SDM-kaart.

Failsafe Off

De failsafe-test wordt niet uitgevoerd op de fotocellen.

Failsafe On

De failsafe-test wordt op de fotocellen uitgevoerd voor elke beweging.

Nc

Definieert dat de ingang gewoonlijk gesloten is.

No

Definieert dat de ingang gewoonlijk geopend is.

2.4 SENSORS

Stelt de status van de commando's "externe radar" en "interne radar" in (ingangen E-Det en I-Det op de 940SDM-kaart).

No

Definieert dat de ingang gewoonlijk geopend is.

Nc

Definieert dat de ingang gewoonlijk gesloten is.

2.5 KEY

Stelt de status van het commando "key" in (ingang Key op de 940SDM-kaart).

No

Definieert dat de ingang gewoonlijk geopend is.

Nc

Definieert dat de ingang gewoonlijk gesloten is.

2.6 OUT 1

2.7 OUT 2

2.8 OUT 3

Stelt de functie of de status in die geassocieerd is met de afzonderlijke uitgangen van de 940SDM-kaart.

Standaardinstelling OUT 1:

Gong/NO

Standaardinstelling OUT 2:

Light/NO

Standaardinstelling OUT 3:

No close/NO

Functie/Status

Op grond van de selectie wordt de uitgang geactiveerd:

SELECTIE	ACTIVERING UITGANG
OPEN	Zolang de deur open is
MOVING	Zolang de deur in beweging is
NOT CLOSE	Zolang de deur niet gesloten is
ALARM	Zolang de deur in alarm is
GONG	De ingreep van de fotocellen activeert de uitgang gedurende 1 sec. met tussenpozen van 0,5 sec., totdat de fotocel niet meer verduisterd wordt
LIGHT	In de bedrijfsfunctie "Nacht" wordt deze uitgang gedurende 60 sec. geactiveerd wanneer het commando voor opening van de deur wordt gegeven.
INTERLOCK(*)	De uitgang wordt geactiveerd voor de tussenvergrendeling tussen twee deuren

(*) De functie "Interlock" kan niet worden geselecteerd maar wordt automatisch ingesteld op de uitgang OUT1 wanneer de tussenvergrendeling wordt geblokkeerd (zie Various/Interlock).

No

Definieert dat de ingang gewoonlijk geopend is.

Nc

Definieert dat de ingang gewoonlijk gesloten is.

3 VARIOUS

3.1 Stand Setup

Maakt het mogelijk om na te gaan of er iets anders dan de standaardinstellingen geprogrammeerd is.

Standard

Als er geen enkele functie gewijzigd is ten opzichte van de standaard programmering, verschijnt er een sterretje.

Als het sterretje niet aanwezig is, worden alle instellingen van de standaard programmering hersteld door op de toets "OK" te drukken.

No Standard

Als er tenminste één functie gewijzigd is ten opzichte van de standaard programmering, verschijnt hier een sterretje.

3.2 Interlock

De functie Interlock maakt het mogelijk twee schuifdeuren te besturen (master en slave), zodanig dat de opening van de ene deur ondergeschikt is aan sluiting van de andere, en omgekeerd.

Off

De Interlock-functie niet actief.

On

De interlock-functie is actief.

Master

Definieert de deur die als master fungeert (gewoonlijk de binnendeur).

Slave

Definieert de deur die als slave fungeert.

No Memory

Bij de werking met tussenvergrendeling moet worden gewacht op sluiting van de ene deur om het commando tot opening van de andere te geven: impulsen voor opening die worden gegeven tijdens de bedrijfscyclus van de eerste deur, hebben geen effect.

With Memory

Bij de werking met tussenvergrendeling is het niet nodig te wachten op sluiting van de ene deur om het commando tot opening van de andere te geven: impulsen voor opening die worden gegeven tijdens de bedrijfscyclus van de eerste deur worden opgeslagen in het geheugen en de tweede deur gaat automatisch open zodra de eerste deur gesloten is.

3.2 Kit Elastic.

Het bouwpakket met elastiek is een mechanische accessoire die, als hij geïnstalleerd is, anti-paniekopening van de vleugels mogelijk maakt in het geval van een stroomuitval.

Off

Bouwpakket met elastiek niet geïnstalleerd.

On

Bouwpakket met elastiek geïnstalleerd.

Standard

Bij terugkeer van de voedingsspanning na een stroomuitval blijft de deur ingesteld in de bedrijfsfunctie "handbediening" (zonder dat het mogelijk is dit te veranderen) totdat het apparaat wordt teruggesteld door de deuren met de hand te sluiten.

☛ Voor de juiste werking is permanente installatie van de SD-Keeper nodig.

No standard

Bij terugkeer van de voedingsspanning na een stroomuitval voert de deur automatisch de beweging uit die nodig is om het apparaat terug te stellen.

Let op!: tijdens de automatische terugstelling van het systeem is de beveiliging tegen inklemming buiten werking.

4 CHANGE PASSWORD

Stelt het nieuwe password voor toegang tot het Advanced menu in (4 cijfers).

7 CLOCK

Voor instelling van de dag, de tijd en de datum.

8 TIMER

Off

Timer niet actief.

On

Timer actief: de tijdvakken voor de werking die zijn ingesteld in "9 - Timer Programming" worden vrijgegeven.

Wanneer de timer actief is, verschijnt er een "T" naast de tijd die op het display wordt weergegeven, en staat de SD-Keeper geen bedrijfsselecties toe.

De interne batterij van de SD-Keeper houdt de klok ook in werking als de spanning uitvalt; als de tijd verloren gaat (b.v. stroomuitval en batterij leeg) verschijnt er een knipperend sterretje in plaats van de "T" en wordt de timer buiten werking gesteld.

9 TIMER PROGRAMMING

Hiermee kunnen maximaal 5 verschillende tijdvakken worden gecreëerd voor elke dag van de week (door de begintijd van het tijdvak in te stellen) en kan aan elk tijdvak een bedrijfsfunctie worden toegewezen.

Op het moment dat de interne klok van de SD-Keeper de begintijd van een tijdvak bereikt, wordt automatisch de hiermee geassocieerde bedrijfsfunctie ingesteld en blijft de deur in die conditie totdat het volgende tijdvak ingaat.

Om de tijdvakken correct te beheren is permanente verbinding van de SD-Keeper+Display nodig.

Selectie van de dag

Selecteert de dag van de week voor het creëren van de tijdvakken. Door "All Days" te selecteren, worden de vervolgens gedefinieerde tijdvakken ingesteld voor alle dagen van de week.

Functie

Stel de bedrijfsfunctie in die moet worden geassocieerd met het tijdvak, onder verwijzing naar de volgende tabel:

FUN.	BETEKENIS
0	GEEN FUNCTIE
1	AUTOMATISCH TWEE RICHTINGEN TOTAAL
2	AUTOMATISCH EEN RICHTING TOTAAL
3	AUTOMATISCH TWEE RICHTINGEN GEDEELTELIJK
4	AUTOMATISCH EEN RICHTING GEDEELTELIJK
5	DEUR HELEMAAL OPEN
6	DEUR GEDEELTELIJKE OPEN
7	HANDBEDIENING
8	NACHT

Begintijd tijdvak

Stel het tijdstip in waarop het tijdvak geactiveerd wordt.

Het is niet nodig dat de tijdvakken een chronologische volgorde aanhouden.

-PROGRAMMEERVOORBEELD TIMER-

Er moet een deur worden geprogrammeerd die als volgt functioneert:

- van MON tot en met FRI:
 - vanaf 8:00 in AUTOMATISCH TWEE RICHTINGEN TOTAAL
 - vanaf 18:00 in AUTOMATISCH EEN RICHTING TOTAAL
 - vanaf 19:00 in NACHT
- SAT en SUN: NACHT de hele dag

Ga als volgt te werk:

selecteer ALL DAYS en stel in:
 TIME BAND 1: FUN. 1 08:00
 TIME BAND 2: FUN. 2 18:00

TIME BAND 3: FUN. 8 19:00
 TIME BAND 4: FUN. 0
 TIME BAND 5: FUN. 0
 selecteer SAT en stel in:
 TIME BAND 1: FUN. 0
 TIME BAND 2: FUN. 0
 TIME BAND 3: FUN. 0
 TIME BAND 4: FUN. 0
 TIME BAND 5: FUN. 0

selecteerd SUN en stel in:
 TIME BAND 1: FUN. 0
 TIME BAND 2: FUN. 0
 TIME BAND 3: FUN. 0
 TIME BAND 4: FUN. 0
 TIME BAND 5: FUN. 0

ACCESSOIRES

LOCK

Ga als volgt te werk om de grendel-kaart te installeren:

- koppel de netvoeding af;
- steek de grendelkaart in én van de connectors J11, J12, J13 van de 940SDM-kaart;
- maak de elektrische aansluitingen;
- koppel de spanning weer aan.

Opmerking: om beschadiging van de grendel-kaart te voorkomen moet hij altijd worden geplaatst/verwijderd als de spanning is afgekoppeld.

In de standaardconfiguratie:

- de grendel blokkeert de vleugels alleen in de bedrijfsfunctie Nacht;

- bij werking op batterij in de modus Nacht blijft de grendel de vleugels blokkeren als de batterijen leeg zouden raken.

Met de SD-Keeper+Display is het mogelijk de werking van de grendel te veranderen.

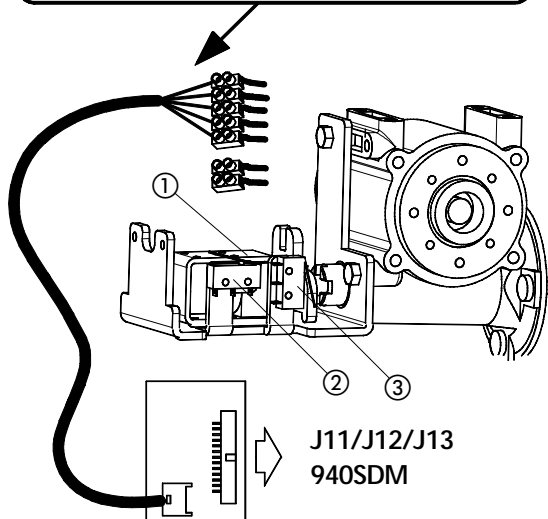
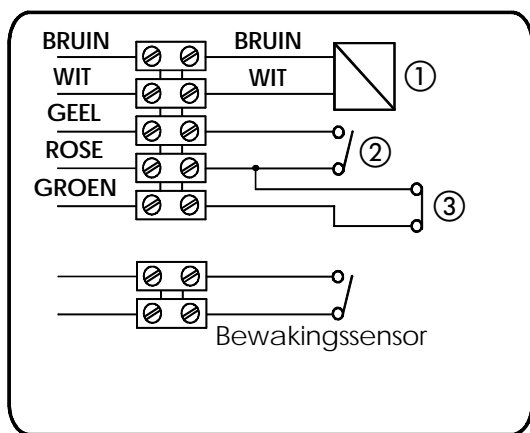

- ② Ontgrendelingsmicro
- ③ Bewakingmicro grendel

LOCK SURVEILLANCE

Met deze accessoire kan worden gecontroleerd of de grendel correct functioneert, en kunnen eventuele fouten worden gesignaleerd via de SD-Keeper.

Om de surveillance op de grendel te activeren moet de functie worden ingesteld met de SD-Keeper+Display.

ANTIPANIEK MET ELASTIEK

De accessoire "Kit Elastic." is een mechanische inrichting waarmee de vleugels bij een black-out kunnen worden geopend.

Voor een goede werking van het systeem is permanente installatie van de SD-Keeper nodig.

Ga als volgt te werk om het elastische bouw pakket te monteren:

- voed de deur met netspanning;
- verricht de Set-up;
- activeer het elastische bouw pakket via de SD-Keeper+Display;
- monteer de accessoire mechanisch.

Nadat de accessoire geïnstalleerd is, gaan de vleugels open wanneer de netspanning uitvalt; bij terugkeer van de spanning moet het elastiek teruggesteld worden.

De terugstelling kan op twee manieren plaatsvinden (te selecteren via de SD-Keeper+Display):

- met de hand (STANDARD),
- automatisch (NO STANDARD).

Het terugstellen bestaat uit het weer sluiten van de vleugels, zodat het elastiek gespannen wordt, en het weer bevestigen ervan aan de elektromagneet (de bevestiging vindt plaats wanneer de vleugels helemaal gesloten zijn en de 940SDM-kaart gevoed is).

Als handbediende terugstelling is geselecteerd, bevindt de deur zich bij terugkeer van de netspanning in de bedrijfsfunctie Handbediening, en is het niet mogelijk deze functie te verlaten voordat men de vleugels helemaal met de hand gesloten heeft.

Als automatische terugstelling geselecteerd is, activeert de kaart bij terugkeer van de netspanning een procedure voor het sluiten van de deuren, met een veel grotere kracht dan gewoonlijk nodig is voor de verplaatsing; bovendien is tijdens deze procedure de functie BEVEILIGING TEGEN INKLEMMING NIET ACTIEF.

Tijdens de automatische terugstellingsprocedure van het elastiek:

- als de fotocellen ingrijpen, gaat de deur weer open en begint de procedure weer bij afkoppeling;
- zijn de sensors buiten werking;
- worden eventuele verzoeken om Set-up genegeerd.

LET OP:

- voer **NOOIT** een set-up procedure uit terwijl het elastiek niet is teruggesteld,
- installeer geen batterijen met deze accessoire.

ANTIPANIEK MET VOLLEDIGE OPENING

Met deze accessoire kunnen de vleugels worden geopend door ertegen te duwen; zie de specifieke instructies voor de installatie.

Als de antipaniekinstallatie met volledige opening wordt geplaatst, is er een sensor nodig (volgens de normen Ontw.EN12650-1 en Ontw.EN12650-2) die moet worden aangesloten op de ingang EMERG1 die (via SD-Keeper+Display) geconfigureerd is om een onmiddellijke stopzetting van de beweging te bedienen).

BATTERY KIT

Ga als volgt te werk om de batterijenkaart te installeren:

- koppel de netvoeding af;
 - steek de batterijenkaart in de connector J11 of J12 of J13 van de 940SDM-kaart;
 - activeer de netspanning weer;
 - activeer de "Battery kit" via de SD-Keeper+Display en stel de gewenste bedrijfsparameters in (de standaard configuratie wordt verderop beschreven);
 - sluit de batterijen aan op de batterijenkaart op connector J2.
- BELANGRIJK OM DE BATTERIJENKAART NIET TE BESCHADIGEN:**
- het plaatsen en verwijderen dient **ALTIJD** te gebeuren terwijl de netspanning afgekoppeld is,
 - sluit de batterijen (connector J2) alleen aan wanneer de batterijenkaart al geplaatst is.

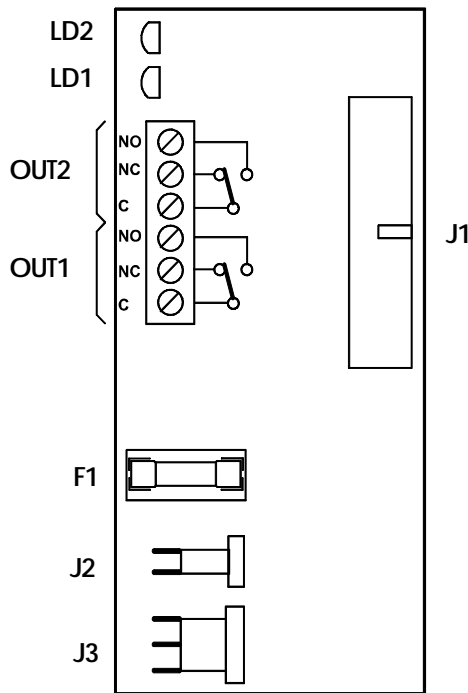

F1	Zekering 5x20 T5A/250V (bescherming batterijen)
J1	Verbinding met 940SDM-kaart
J2	Verbinding batterijen
J3	Verbinding met J10 van de kaart 940SDM
OUT 1	Relaisuitgang (Com/NC/NO)
OUT 2	Relaisuitgang (Com/NC/NO)
LD1 (groen)	Voedingswijze deur
LD2 (rood)	Laadindicatie batterijen

Via de SD-Keeper+Display kan het gedrag van de deur worden geselecteerd bij werking op batterijen, zodat, wanneer de netspanning uitvalt, met :

een andere BEDRIJFSFUNCTIE dan NACHT en programmering van BAT. OPERATION STANDARD:

- de kaart normaal blijft werken totdat de batterij nog maar genoeg laadreserve heeft om één verplaatsing in noodgevallen te verrichten, waarna
- de laatste geprogrammeerde verplaatsing wordt uitgevoerd (opening of sluiting), en tenslotte
- de 940SDM-kaart overgaat op ENERGIEBESPARING.

een andere BEDRIJFSFUNCTIE dan NACHT en programmering van BAT. OPERATION NO STANDARD:

- de laatste geprogrammeerde verplaatsing wordt onmiddellijk uitgevoerd (opening of sluiting), waarna
- de 940SDM-kaart overgaat op ENERGIEBESPARING.

BEDRIJFSFUNCTIE NACHT en programmering NIGHT BATT STANDARD:

- de 940SDM-kaart gaat over op ENERGIEBESPARING.

BEDRIJFSFUNCTIE NACHT en programmering NIGHT BATT NO STANDARD:

- de kaart blijft gewoon werken totdat de batterij nog maar genoeg laadreserve heeft om minstens één beweging in noodgevallen te maken, waarna
- de 940SDM-kaart overgaat op ENERGIEBESPARING NACHT.

ENERGIEBESPARING (andere bedrijfsfunctie dan Nacht)

- +Vacc wordt uitgeschakeld;
- SD-Keeper geeft op het Display ENERGIEBESPARING weer en er wordt een alarm signaleerd, de achterverlichting gaat uit, het is niet meer mogelijk door de menu's te schuiven en alleen de toetsen voor verandering van de bedrijfsfunctie blijven actief.

ENERGIEBESPARING NACHT (bedrijfsfunctie Nacht)

- +Vacc wordt uitgeschakeld;
- SD-Keeper helemaal uit.

Deze statussen kunnen worden verlaten met de:

WAKE-UP-PROCEDURE (INGANG KEY GEDURENDE 3 SEC)

Als als laatste beweging een opening is geselecteerd, gaat de SD-Keeper weer aan gedurende de pauzetijd 's nachts, waarna hij vervolgens weer terugkeert naar de status ENERGIEBESPARING.

Als als laatste beweging een sluiting is geselecteerd, wordt de opening uitgevoerd; wanneer de deur open is gaat de SD-Keeper weer aan gedurende de night pause time, waarna +Vacc weer wordt geactiveerd (om de werking van de fotocellen mogelijk te maken) en de deur weer gesloten wordt (de SD-Keeper keert terug naar de status ENERGIEBESPARING).

ALS ER EEN NOODINGANG WORDT GEACTIVEERD (EMERG1 of EMERG2)

Als deze ingesteld is, wordt de noodverplaatsing uitgevoerd; zolang de noodstatus actief blijft, blijft de SD-keeper ingeschakeld. +Vacc wordt weer geactiveerd indien er een sluitende beweging wordt gevraagd.

ALS DE KNOP VAN DE GRENDEL WORDT GEBRUIKT

Zie de functie WAKE-UP.

OPMERKING: via de SD-Keeper+Display is het mogelijk de werking van de grendel te configureren in de modus Nacht met voeding door batterijen.

	GROENE LED BRANDT	GROENE LED UIT
RODE LED BRANDT	- de deur wordt gevoed met netspanning - de batterij is erg leeg (1) - OUT1 niet actief - OUT2 actief	- de deur wordt gevoed met batterijen - de batterij is helemaal leeg (3) - OUT1 niet actief - OUT2 niet actief
RODE LED KNIPPERT	- de deur wordt gevoed met netspanning - de batterij raakt leeg; als de netspanning uitvalt, zijn geen noodmanoeuvres gewaarborgd (2) - OUT1 niet actief - OUT2 actief	- de deur wordt gevoed met batterijen - de batterij raakt leeg, er wordt minstens één beweging in noodgevallen gewaarborgd (2) - OUT1 niet actief - OUT2 niet actief
RODE LED UIT	- de deur wordt gevoed met netspanning - de batterij is geladen, als de netspanning uitvalt, is verplaatsing van de deur gewaarborgd - OUT1 actief - OUT2 actief	- de deur wordt gevoed met batterijen - de batterij is geladen en kan de deur laten bewegen - OUT1 actief - OUT2 niet actief

(1) Als de rode led niet begint te knipperen binnen ~30 min, kan dat de volgende oorzaken hebben:
- onjuiste of geen verbinding batterijen;
- zekering F1 onderbroken;
- batterijen of batterijenkaart beschadigd.

(2) De tijd die nodig is voor het opladen van geheel lege batterijen is ~14 uur.

(3) Er zijn geen verplaatsingen in noodgevallen mogelijk; de accessoires die zijn aangesloten op +Vacc en de SD-Keeper worden uitgeschakeld en de Handbedieningsfunctie wordt ingesteld.

INTERLOCK

TUSSENVERGREDELING MET INTERNE SENSORS

Deze applicatie is geschikt wanneer de afstand tussen de twee deuren voldoende is om interferenties in het detectieveld van de twee interne sensors te voorkomen

- Maak de verbindingen tussen de twee klemmenborden J6 van de twee kaarten 940SDM, en van de sensors, zoals op afb. 8.
- Programmeer de volgende functies:
 - "interlock" actief op beide deuren,
 - selecteer op de binnendeur de optie "master" en op de buitendeur "slave",
 - selecteer op beide deuren de optie "interlock no memory" of "interlock with memory" (Zie de uitleg van het flow-chart voor programmering).

Belangrijk:

- De sensors mogen uitsluitend worden aangesloten op de ingang KEY van de apparatuur;
- De tussenvergrendeling functioneert alleen als beide deuren zijn ingesteld op de bedrijfsfunctie NACHT of EEN RICHTING.

Werking

De werking met tussenvergrendeling bestaat uit de volgende fasen:

- 1) De persoon die zich buiten bevindt activeert de sensor S1 van deur A;
 - 2) Deur A gaat open;
 - 3) De persoon betreedt de ruimte tussen de twee deuren;
 - 4) De deur A gaat dicht na de pauzetijd 's nachts;
 - 5) De persoon activeert de sensor S3 van de deur B (als de optie "interlock with memory" geselecteerd is, is het niet nodig te wachten totdat de eerste deur helemaal dicht is om de sensor van de tweede te activeren);
 - 6) Deur B gaat open;
 - 7) De persoon gaat naar buiten;
 - 8) De deur B gaat dicht na de pauzetijd 's nachts.
- De werking is soortgelijk als men van de andere kant komt.

TUSSENVERGREDELING ZONDER INTERNE SENSORS

Deze applicatie is geschikt wanneer het vanwege de kleine afstand tussen de twee deuren niet mogelijk is twee interne sensors te gebruiken; voor bediening van de deuren van buitenaf zijn twee drukknoppen voorzien.

- Maak de verbindingen tussen de klemmenborden J6 van de twee kaarten 940SDM, van de drukknoppen en van de aanvullende elektronische componenten, zoals op afb. 9.
- Programmeer de volgende functies:
 - "interlock" actief op beide deuren,
 - selecteer op de binnendeur de optie "master" en op de buitendeur "slave",
 - selecteer op beide deuren de optie "interlock with memory" (Zie de uitleg van de flow-chart voor programmering).

Belangrijk:

- De drukknoppen mogen uitsluitend worden aangesloten op de ingang KEY van de apparatuur;
- De tussenvergrendeling functioneert alleen als beide deuren ingesteld zijn op de bedrijfsfunctie NACHT of EEN RICHTING.

Werking

De werking met tussenvergrendeling bestaat uit de volgende fasen:

- 1) De persoon die zich buiten bevindt drukt op de knop P1 van deur A;
 - 2) Deur A gaat open;
 - 3) De persoon betreedt de ruimte tussen de twee deuren;
 - 4) Deur A gaat dicht na de pauzetijd 's nachts;
 - 5) Deur B gaat automatisch open;
 - 7) De persoon gaat naar buiten;
 - 8) Deur B gaat dicht na de pauzetijd 's nachts.
- De werking is soortgelijk als men van de andere kant komt.

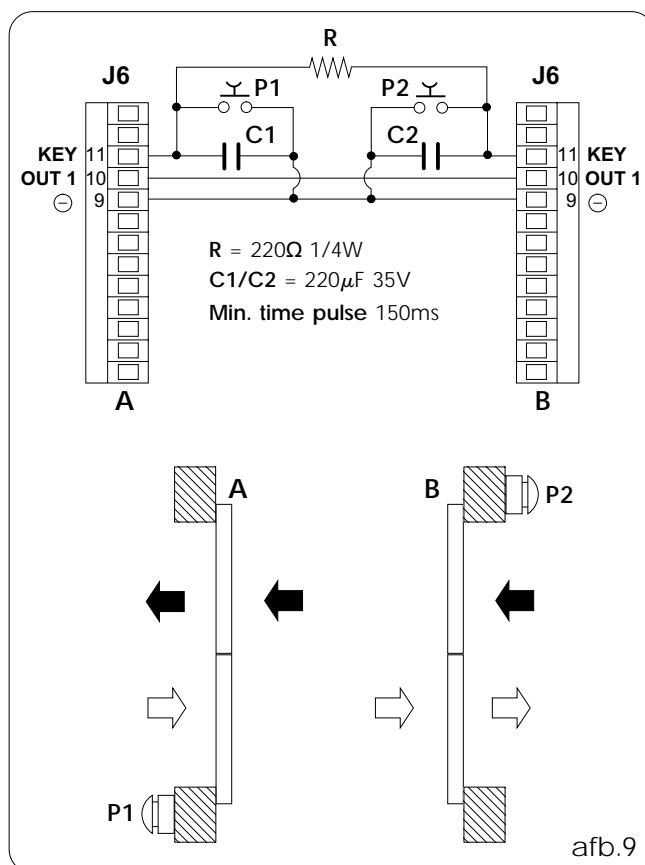
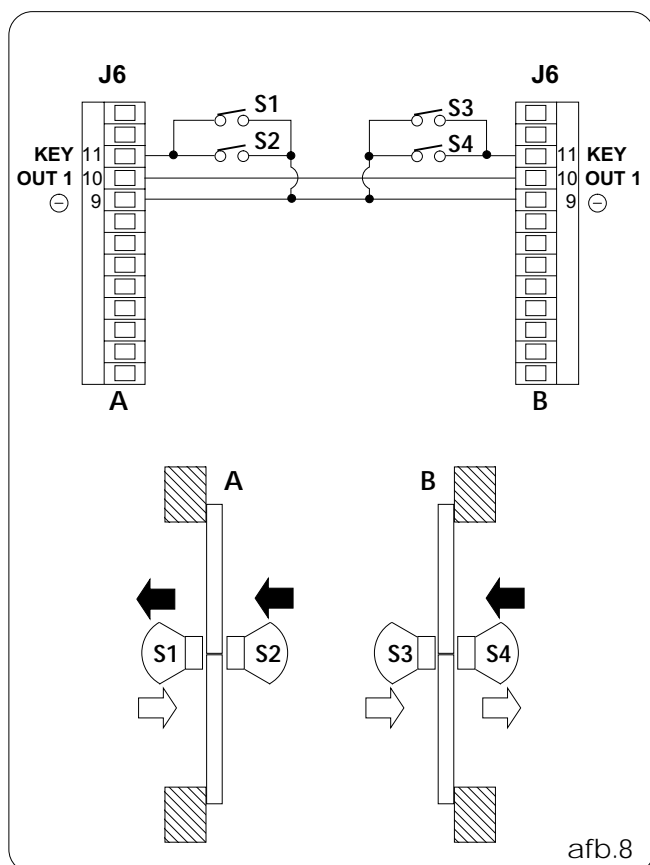

RICHTLIJNEN VOOR DE DIAGNOSTIEK

Hier volgt een lijst met mogelijke alarmen, samen met de bijbehorende uitleg/oplossing.

De SD-Keeper+Display geeft in het menu Diagnostics het alarmnummer en de beschrijving weer.

Alleen de SD-Keeper toont het type alarm aan door middel van de combinatie van knipperende leds (zie de afbeelding hiernaast).

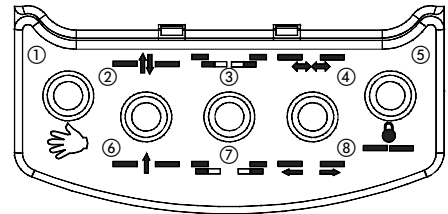

BESCHRIJVING	ORZAAK	OPMERKINGEN	ACTIES	LED
ENERGIEBESP.	De 940SDM-kaart werkt op batterijen met laag energieverbruik	Hierbij is de achterverlichting van de SD-Keeper uit en kan men niet meer door de menu's op het display schuiven	(zie instructies batterijpakket) De knoppen voor wijziging van de bedrijfswijze zijn hoe dan ook actief	2
1 SNELH. VERAND.	De sluitsnelheid is gewijzigd		Verricht een nieuwe SETUP	7
2 BAT. WERKING	De 940SDM-kaart werkt op batterijen	De GROENE led op de batterijkaart is uit	Als er geen netspanning is, is dit de normale signalering van werking op de batterij. Als er wel netspanning is, moet worden gecontroleerd: • of de zekering 5x20 T1A van de transformator van de voedingsunit niet onderbroken is • of de zekering F2 5x20 T1A op de 940SDM-kaart niet onderbroken is • of de aansluiting op het 220V-net goed is • of de connector J1 goed op de 940SDM-kaart gestoken is Als het alarm aanhoudt, de 940SDM-kaart vervangen. Als het alarm aanhoudt moet de transformator worden vervangen.	3
3 GEFORC. OPENING	Er wordt een poging gedaan de deur geforceerd te openen	Deze signalering verschijnt alleen als ANTI-INTRUDER is ingesteld op STANDARD		3 7
4 BATT. LEEG	De batterij is leeg; bij overgang van netspanning naar batterij wordt de verplaatsing in noodgevallen niet gewaarborgd	De RODE led op de batterijkaart brandt permanent	Als het alarm langer dan een uur aanhoudt, moet worden gecontroleerd: • de verbindingen met de batterij • of de batterijkaart goed geplaatst is • of de zekering 5x20 T5A op de batterijkaart niet onderbroken is • de werking van de batterijen Als het alarm aanhoudt, de batterijkaart vervangen. Als het alarm aanhoudt, de batterijen vervangen.	4
6 EMERG2 ACTIEF	Noodingang 2 actief	Deze signalering verschijnt telkens wanneer het noodcontact EMERG2 actief is; als voor deze ingang de functie WITH MEMORY is geselecteerd, blijft de signalering ook nadat het contact niet meer actief is	Als de functie WITH MEMORY geselecteerd is voor de ingang EMERG2, is een RESET nodig nadat het contact hersteld is, om de signalering te laten verdwijnen	3 4
7 EMERG1 ACTIEF	Noodingang 1 actief	Deze signalering verschijnt telkens als het noodcontact EMERG1 actief is; als voor deze ingang de functie WITH MEMORY is geselecteerd, houdt de signalering ook aan wanneer het contact niet meer actief is.	Als de functie WITH MEMORY geselecteerd is voor de ingang EMERG1, is een RESET nodig nadat het contact hersteld is, om de signalering te laten verdwijnen	3 4 7
8 OBSTAKEL OPEN	Er is driemaal achtereens een obstakel gedetecteerd tijdens opening	Deze signalering verschijnt alleen als de functie OBSTACLE DETECTION - OPENING ->NO STANDARD is geselecteerd	Verwijder het obstakel en verricht een RESET voor herstel van de werking	8
9 OBSTAKEL SLUITEN	Er is driemaal achtereens een obstakel gedetecteerd tijdens sluiting	Deze signalering verschijnt alleen als de functie OBSTACLE DETECTION - CLOSING->NO STANDARD geselecteerd is	Verwijder het obstakel en verricht een RESET voor herstel van de werking	7 8
10	De grendel is geblokkeerd in gesloten positie	Deze signalering verschijnt alleen als de grendel geïnstalleerd is: • zonder surveillance: de deur doet 3 pogingen tot ontgrendeling en stopt vervolgens in een conditie die alleen verlaten kan worden via een RESET of met de knop voor noodontgrendeling • met surveillance: de deur stopt onmiddellijk in een conditie die alleen verlaten kan worden via een RESET of met de knop voor noodontgrendeling	Controleer: • of de kaart van de grendel goed geplaatst is • de verbindingen van de grendel • of de grendel goed werkt • of het eventuele surveillancebouwpakket van de grendel goed gemonteerd en aangesloten is Als het alarm ook na de RESET aanhoudt, moet de grendelkaart en/of de grendel worden vervangen	3 8
11	De grendel sluit niet	Deze signalering verschijnt alleen als het SURVEILLANCE BOUWPAKKET op LOCK geïnstalleerd en geprogrammeerd is	Controleer: • of de grendelkaart goed geplaatst is • de verbindingen van de grendel • of de grendel goed functioneert • of het surveillancebouwpakket van de grendel goed gemonteerd en aangesloten is	3 7 8
12	De voedingsspanning van de motor is niet correct	De groene led +VMOT zijn uit	Controleer: • of de zekering F1 5x20 T6.3A op de 940SDM-kaart niet onderbroken is • of de connector J1 goed is ingestoken	4 8
13	Fotocel 2 defect	Deze signalering verschijnt alleen als de functie FAILSAFE actief is en er 2 fotocellen geconfigureerd zijn	Controleer: • of fotocel 2 goed wordt gevoed • de verbindingen van fotocel 2 • of fotocel 2 niet beschadigd is en goed functioneert	4 7 8

14	Fotocel 1 defect	Deze signalering verschijnt alleen als de functie FAILSAFE actief is en er minstens 1 fotocel geconfigureerd is	Controleer: • of fotocel 1 goed is uitgelijnd • de verbindingen van fotocel 1 • of fotocel niet beschadigd is en goed functioneert	3 4 8
15	De uitvoering van de SETUP wordt belet	Nadat het obstakel is verwijderd start de SETUP automatisch	Controleer of: • de ingestelde bedrijfsfunctie niet HANDBEDIENING, NACHT, DEUR OPEN is • er geen werking op batterij is • de fotocellen niet verduisterd zijn • er geen enkele noedingang actief is • de voedingspanning naar de motor afwezig is (led + VMOT uit)	3 4 7 8
18	De SETUP-procedure kan niet worden voltooid omdat er een te grote doorgangsruijnte is waargenomen (meer dan 3 m)	Bij deze signalering brandt de led ERROR op de 940SDM-kaart vast en is de deur geblokkeerd	Beperk de slag van de vleugels en voer een nieuwe SETUP uit	2 3
20	De SETUP-procedure is niet voltooid omdat er onvoldoende doorgangsruijnte is waargenomen (minder dan 70cm)	Bij deze signalering brandt de led ERROR op de 940SDM-kaart vast en is de deur geblokkeerd	Vergroot de slag van de vleugels en voer een nieuwe SETUP uit	2 4
22	De SETUP-procedure kan niet worden voltooid omdat er een te grote wrijving of te hoog gewicht van de vleugels is waargenomen	Bij deze signalering brandt de led ERROR op de 940SDM-kaart vast en is de deur geblokkeerd	• koppel de voeding af of stel bedrijfsfunctie HANDBEDIENING in, waarna met de hand de juiste werking van de vleugels moet worden gecontroleerd • controleer het gewicht van de vleugels	2 3 4
24	Er is een storing geconstateerd op de motor tijdens de werking	Bij deze signalering brandt de led ERROR op de 940SDM-kaart vast en is de deur geblokkeerd	Controleer: • of de connector J3 goed is ingestoken • de motor goed functioneert Als de led ERROR knippert, zal hij weer gewoon gaan werken nadat de oorzaak van de fout is weggenomen; als de led ERROR knippert, is een SETUP nodig nadat de oorzaak is weggenomen. Als het alarm aanhoudt, de 940SDM-kaart vervangen. Als het alarm aanhoudt, de motor vervangen.	2 8
25	SDM-kaart defect		Vervang de 940SDM-kaart	2 7 8
Alle leds van de bedrijfsfuncties knipperen	Geen communicatie tussen SD-Keeper en 940SDM-kaart		Controleer of: • de verbinding niet langer is dan 50m • elke kabel die voor de verbinding gebruikt wordt een doorsnede van minstens 0,5mm ² Als het alarm aanhoudt, de SD-Keeper vervangen. Als het alarm aanhoudt, de 940SDM-kaart vervangen.	

OPSPOREN VAN STORINGEN

Hier volgt een hulp bij het opsporen en oplossen van bijzonder condities.

	CONDITIE	SUGGESTIE
A	SD-KEEPER uit	<ul style="list-style-type: none"> er is geen netspanning, de 940SDM-kaart werkt op batterijen met de bedrijfsfunctie NACHT en is in de status energiebesparing de verbinding met de 940SDM-kaart is verbreekt: controleer de verbindingkabels en de bedrading van de SD-Keeper met de 940SDM-kaart de 940SDM-kaart werkt niet correct: vervang de 940SDM-kaart
B	leds MAIN, V _{ACC} , VMOT en +24V uit	<ul style="list-style-type: none"> controleer of zekering F2 5x20 T1A op de 940SDM-kaart niet onderbroken is controleer of zekering 5x20 T1A in de voedingsunit niet onderbroken is controleer of de connector J2 goed in de 940SDM-kaart gestoken is controleer de verbinding met de voedingsunit de 940SDM-kaart werkt niet goed: vervang de 940SDM-kaart
C	led MAIN uit; leds V _{ACC} , VMOT en +24V branden	<ul style="list-style-type: none"> er is geen netspanning, de 940SDM-kaart werkt op batterijen als er netspanning is, zie punt B
D	leds MAIN en V _{ACC} uit; leds VMOT en +24V branden	<ul style="list-style-type: none"> er is geen netspanning, de 940SDM-kaart werkt op batterijen en is in de status energiebesparing als er netspanning is, zie punt B
E	led VMOT uit; leds MAIN, V _{ACC} en +24V branden	<ul style="list-style-type: none"> controleer of de zekering F1 5x20 T6.3A op de 940SDM-kaart niet onderbroken is controleer of de connector J3 goed in de 940SDM-kaart gestoken is controleer de verbinding van de kaart en de voedingsunit de 940SDM-kaart werkt niet correct: vervang de 940SDM-kaart
F	leds VMOT en V _{ACC} uit; leds MAIN en +24V branden	<ul style="list-style-type: none"> conditie die zich voordoet bij software-update van de kaart mogelijk condens aanwezig op de kaart: koppel de voeding af en maak de condens droog de 940SDM-kaart werkt niet goed: vervang de 940SDM-kaart
G	led ERROR knippert langzaam	<ul style="list-style-type: none"> alarm actief: verbind de SD-Keeper om het alarm op te sporen en handel dienovereenkomstig (zie de diagnostiek-richtlijnen)
H	deur geblokkeerd en led ERROR brandt	<ul style="list-style-type: none"> er moet een SETUP worden uitgevoerd alarm actief: verbind de SD-Keeper om het alarm op te sporen en dienovereenkomstig te handelen (zie de diagnostiek-richtlijnen) controleer de verbinding van de motor controleer de verbinding van de motorencoder controleer of de flat-cable van de encoder niet beschadigd is
I	de deur voert GEEN SETUP uit en de led ERROR knippert langzaam	<ul style="list-style-type: none"> de uitvoering van de set-up wordt belet (zie de instructies van de 940SDM-kaart)
L	de deur SLUIT NIET en de led ERROR is uit	<ul style="list-style-type: none"> de fotocel(len) wordt/worden verduisterd controleer of de geselecteerde bedrijfswijze niet DEUR OPEN is (bij afwezigheid van de SD-Keeper moet worden nagegaan of ingang 8 van het klemmenbord J6 geen brug maakt met de negatieve pool) controleer of de geselecteerde bedrijfswijze niet HANDBEDIENING is controleer de verbinding van de motor controleer of er voedingsspanning naar de motor is (led VMOT brandt)
M	de deur OPENT NIET en de led ERROR is uit	<ul style="list-style-type: none"> controleer of de geselecteerde bedrijfswijze niet HANDBEDIENING is controleer of de geselecteerde bedrijfswijze niet NACHT is (bij afwezigheid van de SD-Keeper moet worden gecontroleerd of ingang 7 van klemmenbord J6 niet overbrugd is met de negatieve pool) controleer de verbinding van de motor controleer of de grendel niet geblokkeerd is controleer of er voedingsspanning naar de motor is (led VMOT brandt)
N	de deur SLUIT i.p.v. OPENT en OMGEKEERD	<ul style="list-style-type: none"> keer de positie van dip-switch 1 op de 940SDM-kaart om en voer een SETUP uit
O	deur beweegt alleen met kleine beetjes	<ul style="list-style-type: none"> controleer of de connector J4 van de encoder goed is ingestoken controleer of de encoder niet beschadigd is controleer of de flat-cable van de encoder niet beschadigd is
P	de deur voert de bewegingen heel langzaam uit	<ul style="list-style-type: none"> controleer met SD-Keeper+Display of de gewenste snelheidsniveaus geselecteerd zijn controleer met SD-Keeper+Display of de gewenste vertragingruimten geselecteerd zijn
Q	led ERROR knippert snel	<ul style="list-style-type: none"> de deur is bezig met een SETUP; wacht tot de procedure eindigt de deur is bezig met een RESET; wacht tot de procedure eindigt als KIT ELASTIC is ingesteld, is de deur bezig met terugstelling van het elastiek; wacht tot de procedure eindigt

Le descrizioni e le illustrazioni del presente manuale non sono impegnative. La FAAC si riserva il diritto, lasciando inalterate le caratteristiche essenziali dell'apparecchiatura, di apportare in qualunque momento e senza impegnarsi ad aggiornare la presente pubblicazione, le modifiche che essa ritiene convenienti per miglioramenti tecnici o per qualsiasi altra esigenza di carattere costruttivo o commerciale.

The descriptions and illustrations contained in the present manual are not binding. FAAC reserves the right, whilst leaving the main features of the equipments unaltered, to undertake any modifications it holds necessary for either technical or commercial reasons, at any time and without revising the present publication.

Les descriptions et les illustrations du présent manuel sont fournies à titre indicatif. FAAC se réserve le droit d'apporter à tout moment les modifications qu'elle jugera utiles sur ce produit tout en conservant les caractéristiques essentielles, sans devoir pour autant mettre à jour cette publication.

Die Beschreibungen und Abbildungen in vorliegendem Handbuch sind unverbindlich. FAAC behält sich das Recht vor, ohne die wesentlichen Eigenschaften dieses Gerätes zu verändern und ohne Verbindlichkeiten in Bezug auf die Neufassung der vorliegenden Anleitungen, technisch bzw. konstruktiv/kommerziell bedingte Verbesserungen vorzunehmen.

Las descripciones y las ilustraciones de este manual no comportan compromiso alguno. FAAC se reserva el derecho, dejando inmutadas las características esenciales de los aparatos, de aportar, en cualquier momento y sin comprometerse a poner al día la presente publicación, todas las modificaciones que considere oportunas para el perfeccionamiento técnico o para cualquier otro tipo de exigencia de carácter constructivo o comercial.

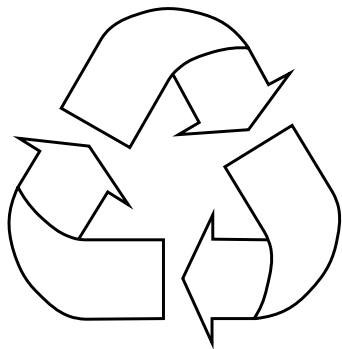

FAAC per la natura

- La presente istruzione è realizzata al 100% in carta riciclata.
- Non disperdete nell'ambiente gli imballaggi dei componenti dell'automazione bensì selezionate i vari materiali (es. cartone, polistirolo) secondo prescrizioni locali per lo smaltimento rifiuti e le norme vigenti.

FAAC for the environment

- The present manual is produced in 100% recycled paper
- Respect the environment. Dispose of each type of product packaging material (card, polystyrene) in accordance with the provisions for waste disposal as specified in the country of installation.

FAAC der Umwelt zuliebe

- Vorliegende Anleitungen sind auf 100% Altpapier gedruckt.
- Verpackungstoffe der Antriebskomponenten (z.B. Pappe, Styropor) nach den einschlägigen Normen der Abfallwirtschaft sortenrein sammeln.

FAAC écologique

- La présente notice a été réalisée 100% avec du papier recyclé.
- Ne pas jeter dans la nature les emballages des composants de l'automatisme, mais sélectionner les différents matériaux (ex.: carton, polystyrène) selon la législation locale pour l'élimination des déchets et les normes en vigueur.

FAAC por la naturaleza.

- El presente manual de instrucciones se ha realizado, al 100%, en papel reciclado.
- Los materiales utilizados para el embalaje de las distintas partes del sistema automático (cartón, poliestireno) no deben tirarse al medio ambiente, sino seleccionarse conforme a las prescripciones locales y las normas vigentes para el desecho de residuos sólidos.

FAAC

FAAC S.p.A.

Via Benini, 1

40069 Zola Predosa (BO) - ITALIA

Tel.: 051/61724 - Fax: 051/758518

www.faacgroup.com



Timbro del Rivenditore:/Distributor's Stamp:/Timbre de l'Agent:/ Fachhändlerstempel:/Sello del Revendedor:



FAAC para la naturaleza
100% papel reciclado



FAAC ist umweltfreundlich
100% Altpapier



FAAC pour la nature
papier recyclé 100%



FAAC for nature
recycled paper 100%



FAAC per la natura
carta riciclata 100%

