

## DECLARATION CE DE CONFORMITE

**Fabricant:** FAAC S.p.A.  
**Adresse:** Via Benini, 1 - 40069 Zola Predosa BOLOGNA - ITALIE  
**Déclare que:** L'armoire électronique 462 DF,

- est conforme aux conditions essentielles de sécurité requises par les directives suivantes:

73/23/CEE et modification 93/68/CEE successive.  
 89/336/CEE et modifications 92/31/CEE et 93/68/CEE successives.

Note supplémentaire:

Ce produit a été soumis à des essais dans une configuration typique homogène (tous les produits sont fabriqués par FAAC S.p.A.)

Bologna, le 1er janvier 2002

L'Administrateur Délégué  
 A. Bassi



## AVERTISSEMENTS POUR L'INSTALLATEUR

### PRESCRIPTIONS GENERALES DE SECURITE

- ATTENTION! Il est important, pour la sécurité des personnes, de respecter attentivement toutes les instructions. Une installation ou un usage erroné du produit peut entraîner de graves conséquences pour les personnes.**
- Lire attentivement les instructions avant d'installer le produit.
- Les matériaux de l'emballage (matière plastique, polystyrène, etc.) ne doivent pas être laissés à la portée des enfants car ils constituent des sources potentielles de danger.
- Conserver les instructions pour les références futures.
- Ce produit a été conçu et construit exclusivement pour l'usage indiqué sur cette documentation. Toute autre utilisation non expressément indiquée pourrait compromettre l'intégrité du produit et/ou représenter une source de danger.
- FAAC décline toute responsabilité qui dériverait de l'usage impropre ou différent de celui auquel l'automatisme est destiné.
- Ne pas installer l'armoire dans une atmosphère explosive: la présence de gaz ou de fumées inflammables constitue un grave danger pour la sécurité.
- Les composants mécaniques doivent répondre au contenu des Normes UNI8612, EN 12604 et EN 12605.  
 Pour les pays extra-CEE l'obtention d'un niveau de sécurité approprié exige non seulement le respect des normes nationales, mais également le respect des Normes susmentionnées.
- FAAC n'est pas responsable du non-respect d'une "Bonne Technique" dans la construction des fermetures à motoriser, ni des déformations qui pourraient intervenir lors de l'utilisation.
- L'installation doit être effectuée en respectant les Normes UNI8612, EN 12453 et EN 12445.
- Couper l'alimentation électrique avant d'effectuer toute intervention sur l'installation.
- Prévoir, sur le secteur d'alimentation de l'automatisme, un disjoncteur omnipolaire avec une distance d'ouverture des contacts égale ou supérieure à 3 mm. Nous conseillons d'utiliser un magnétothermique de 6A avec interruption omnipolaire.
- Vérifier qu'il y a, en amont de l'installation, un disjoncteur différentiel avec un seuil de 0,03A.
- Vérifier que la mise à la terre est réalisée selon les règles de l'art et y relier les pièces métalliques de la fermeture. Connecter également à la terre le fil Jaune/Vert de l'automatisme.
- L'automatisme dispose d'une sécurité intrinsèque anti-écrasement, formée d'un contrôle de couple qui doit toujours être associé, cependant, à d'autres dispositifs de sécurité.
- Les dispositifs de sécurité (Norme EN 12978) permettent de protéger les zones de danger éventuelles contre les **Risques mécaniques de mouvement**, comme par Ex. écrasement, entraînement, cisaillement.
- Faac préconise l'utilisation d'au moins une signalisation lumineuse (ex: FAAC LAMP MINILAMP, etc.) pour chaque installation ainsi que d'une plaque signalétique fixée judicieusement sur la menuiserie, en plus des dispositifs cités au point " 16".
- FAAC décline toute responsabilité quant à la sécurité et à la fiabilité de l'automatisme si les composants utilisés dans l'installation n'appartiennent pas à la production FAAC.
- Utiliser exclusivement, pour la maintenance, des pièces d'origine FAAC.
- Ne modifier aucunement les composants qui font partie de l'automatisme.
- L'installateur doit fournir toutes les informations utiles concernant le fonctionnement manuel du système en cas d'urgence et remettre à l'Utilisateur du système les "Instructions pour l'Usager" annexées au produit.
- Interdire aux enfants ou aux tiers de stationner près du produit durant le fonctionnement.
- Eloigner de la portée des enfants les radiocommandes ou tout autre dispositif d'impulsion, pour éviter que l'automatisme ne puisse être actionnée involontairement.
- L'Usager qui utilise l'installation doit éviter toute tentative de réparation ou d'intervention directe et adresser uniquement à un personnel qualifié..
- Tout ce qui n'est pas prévu expressément dans ces instructions est interdit.**

## PLATINE ELECTRONIQUE 462 DF

### 1. AVERTISSEMENTS

Attention: Avant tout type d'intervention sur la platine électronique (connexions, entretien), toujours couper le courant.

- Prévoir en amont de l'installation un disjoncteur magnétothermique différentiel ayant un seuil d'intervention adéquat.
- Connecter le câble de terre à la borne spécifique prévue sur le connecteur J1 de la platine (voir fig.2).
- Toujours séparer les câbles d'alimentation des câbles de commande et de sécurité (poussoir, récepteur, photocellules, etc.). Pour éviter toute perturbation électrique, utiliser des gaines séparées ou un câble blindé (avec blindage connecté à la masse).

### 3. SCHÉMA ET COMPOSANTS 462 DF

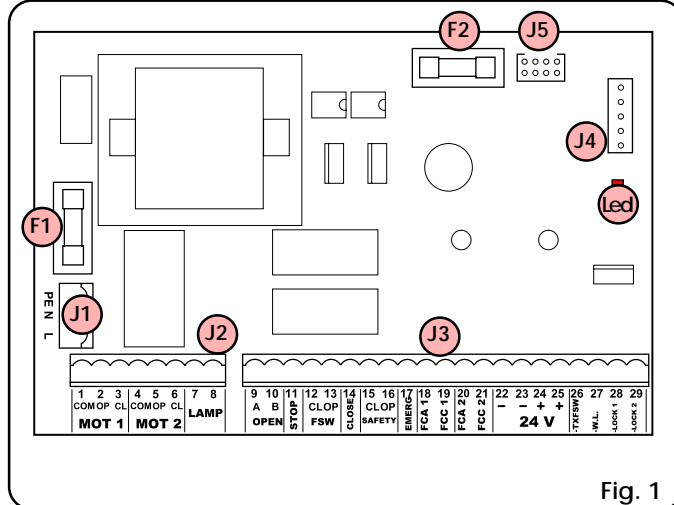

Fig. 1

### 2. CARACTERISTIQUES TECHNIQUES

Tension d'alimentation	230 V- (+6% -10%) - 50 Hz
Puissance absorbée	35 W
Charge maxi moteur	800 W
Alimentation accessoires	24Vcc
Charge maxi accessoires	0,5 A
Alimentation lampe témoin	24Vcc maxi 3W
Charge maxi électroserrure	15 VA
Température d'utilisation	-20 °C +55 °C
Fusibles de protection	2 (voir fig. 1)
Connecteur rapide	Embrochage cartes Minidec, Decoder ou RP

Led	LED ALIMENTATION
J1	BORNIER ALIMENTATION 230 Vca
J2	BORNIER CONNEXION MOTEURS ET FEU CLIGNOTANT
J3	BORNIER BASSE TENSION
J4	CONNECTEUR MINIDEC/DECODER/RECEPTEUR RP
J5	CONNECTEUR CONNEX. DIGIPROGRAM/FAACTOTUM
F1	FUSIBLE MOTEURS ET PRIMAIRE TRANSFORMATEUR (F 5A)
F2	FUSIBLE BASSE TENSION ET ACCESSOIRES (T 800mA)

### 4. CONNEXIONS ELECTRIQUES

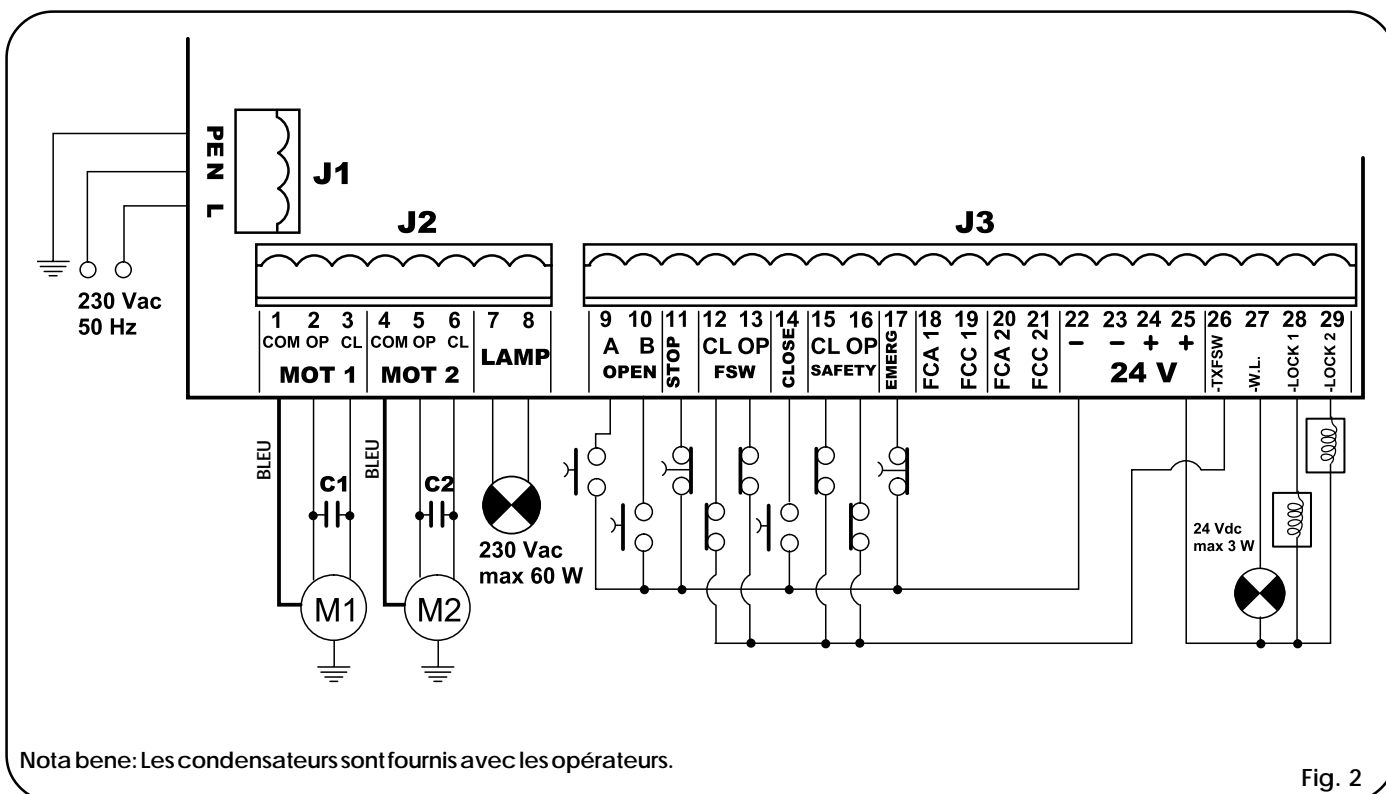

Fig. 2

#### 4.1. Connexion des photocellules et des dispositifs de sécurité

Avant de connecter les photocellules (ou d'autres dispositifs), il est opportun d'en choisir le type de fonctionnement en fonction de la zone de mouvement qu'elles doivent protéger (voir fig. 3):

**Sécurités en ouverture:** elles interviennent uniquement durant le mouvement d'ouverture du portail, elles sont donc indiquées pour protéger les zones entre les vantaux en ouverture et les obstacles fixes (murs, etc.) contre le risque d'impact et d'écrasement.

**Sécurités en fermeture:** elles interviennent uniquement durant le mouvement de fermeture du portail, elles sont donc indiquées pour protéger la zone de fermeture contre le risque d'impact.

**Sécurités en ouverture/fermeture:** elles interviennent durant les mouvements d'ouverture et fermeture du portail, elles sont donc indiquées pour protéger la zone d'ouverture et la zone de fermeture contre le risque d'impact.

FAAC préconise l'utilisation du schéma de la fig.4 (en cas d'obstacles fixes en ouverture) ou du schéma de la fig.5 (absence d'obstacles fixes).

**N.B. Si deux dispositifs ou plus ont la même fonction, ils faut les connecter en série entre eux. Il est nécessaire d'utiliser des contacts N.F.**

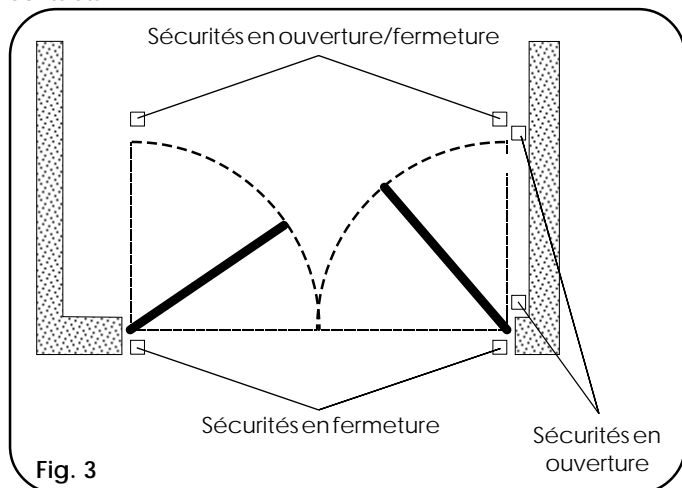

Fig. 3

Connexion d'une paire de photocellules en fermeture (CL), d'une paire de photocellules en ouverture (OP), et d'une paire de photocellules en ouverture/fermeture (OP/CL)  
**J3**

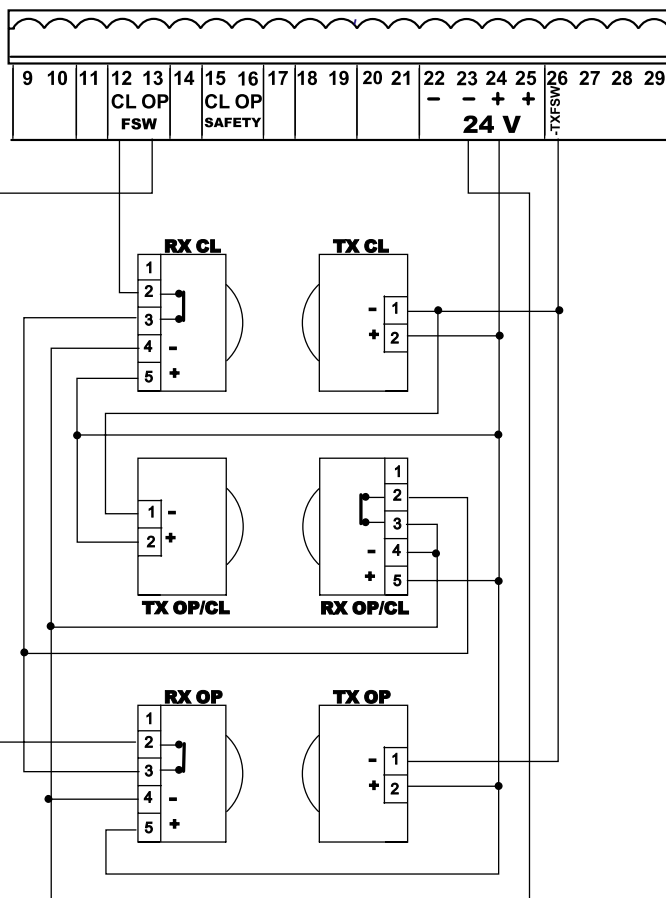

Fig. 4

#### Tableau de fonctionnement des entrées de sécurité en logique A (standard)

LOGIQUE "A"	IMPULSIONS					
	FSW-OP	FSW-CL	FSW-OP/CL	SAFETY-OP	SAFETY-CL	SAFETY-OP/CL
<b>FERME</b>	aucun effet (OPEN inhibé)	aucun effet	aucun effet (OPEN inhibé)	aucun effet (OPEN inhibé)	aucun effet	aucun effet (OPEN inhibé)
<b>EN OUVERTURE</b>	bloque et au désengagement invertit en fermeture	aucun effet	bloque et au désengagement continue à ouvrir	invertit en fermeture	aucun effet	bloque le mouvement
<b>OUVERT EN PAUSE</b>	aucun effet -ouverture inhibée-	recompte le temps de pause	recompte le temps de pause	aucun effet -ouverture inhibée-	aucun effet -fermeture inhibée-	aucun effet (OPEN/CLOSE inhibés)
<b>EN FERMETURE</b>	aucun effet	invertit en ouverture	bloque et au désengagement invertit en ouverture	aucun effet	invertit en ouverture	bloque le mouvement
<b>BLOQUE</b>	aucun effet -ouverture inhibée-	aucun effet -fermeture inhibée-	aucun effet (OPEN/CLOSE inhibés)	aucun effet -ouverture inhibée-	aucun effet -fermeture inhibée-	aucun effet (OPEN/CLOSE inhibés)

↻ Entre parenthèses les effets sur les autres entrées à impulsion actif.

Connexion d'une paire de photocellules en fermeture (CL), et d'une paire de photocellules en ouverture/fermeture (OP/CL)

**J3**

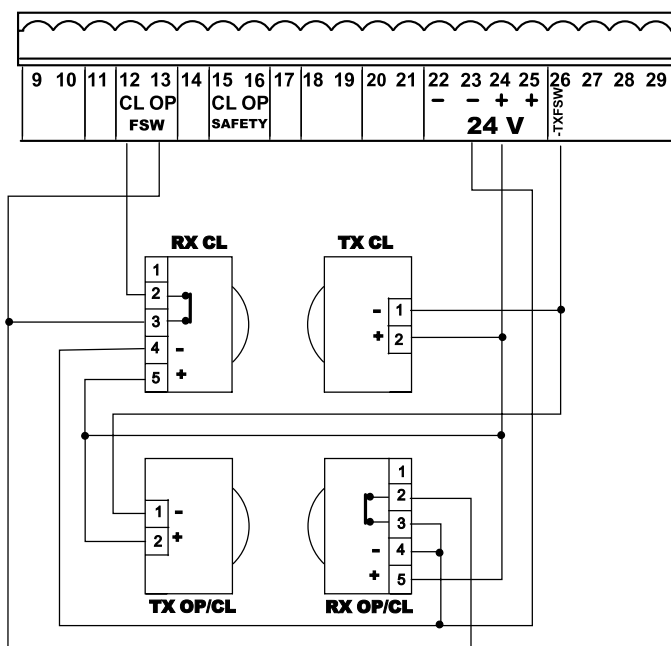

Fig. 5

Connexion de deux paires de photocellules en fermeture (CL)

**J3**

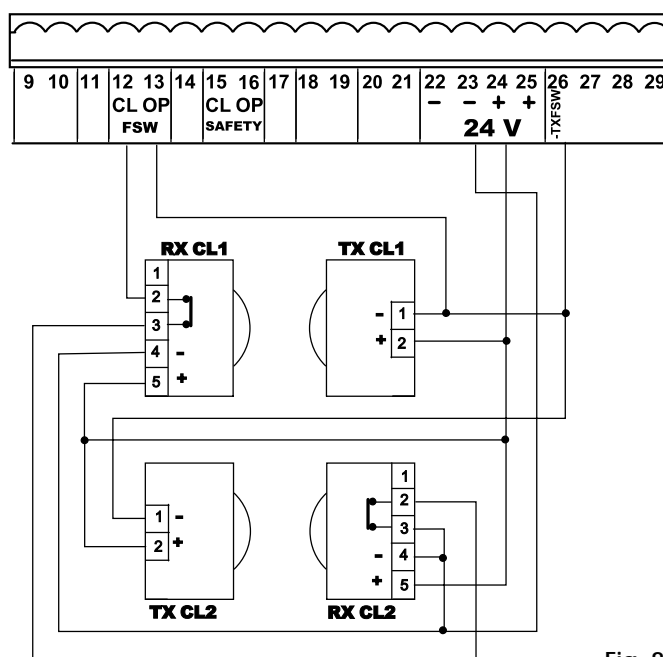

Fig. 8

Connexion d'une paire de photocellules en fermeture (CL)

**J3**

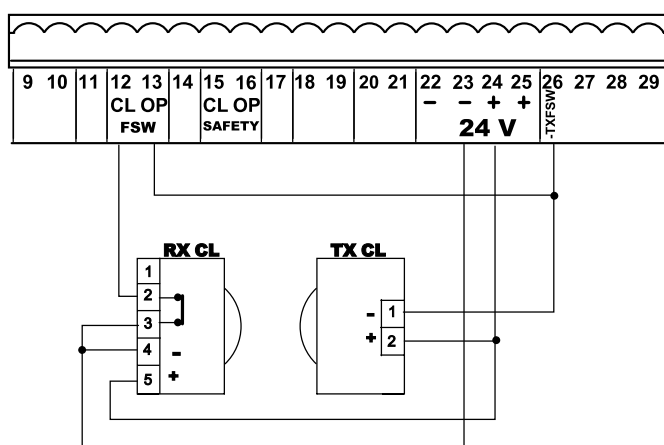

Fig. 6

Connexion d'une paire de photocellules en ouverture (OP)

**J3**

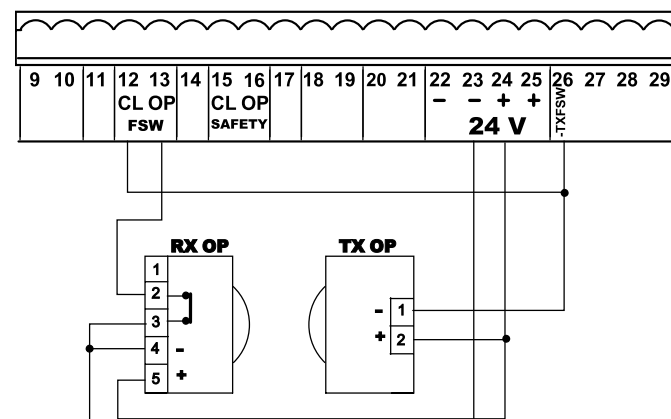

Fig. 7

*Note* : Les exemples de connexion sont relatifs aux entrées "FSW"; les connexions aux entrées "SAFETY" peuvent être obtenues en considérant (à la place des bornes 12 et 13) les bornes 15 et 16.

#### 4.2. Bornier J1 - Alimentation (fig. 2)

- PE: Connexion de terre
- N : Alimentation 230 V- ( Neutre )
- L : Alimentation 230 V- ( Ligne )

*Nota bene*: Pour un fonctionnement correct, il est obligatoire de connecter la platine au conducteur de terre présent dans l'installation. Prévoir en amont du système un disjoncteur magnétothermique différentiel adéquat.

#### 4.3. Bornier J2 - Moteurs et feu clignotant (fig. 2)

- M1 : COM / OP / CL: Connexion Moteur 1  
Utilisable dans l'application d'un vantail unique
- M2 : COM / OP / CL: Connexion Moteur 2  
Non utilisable dans l'application d'un vantail unique
- LAMP : Sortie feu clignotant (maxi 60 W 230 V -)

#### 4.4. Bornier J3 - Accessoires (fig. 2)

*Pour le fonctionnement exact des entrées en fonction de l'état du portail, se reporter au tableau de la logique utilisée (instructions Digiprogram).*

**OPENA** Commande d'"Ouverture Totale" (N.O.):

on désigne par là tout générateur d'impulsion (poussoir, detector, etc.) qui, en fermant un contact, commande l'ouverture et/ou la fermeture des deux vantaux du portail. Pour installer plusieurs générateurs d'impulsion d'ouverture totale, connecter les contacts N.O. en parallèle.

**OPENB** Commande d'"Ouverture partielle" (N.O.):

on désigne par là tout générateur d'impulsion (poussoir, detector, etc.) qui, en fermant un contact, commande l'ouverture et/ou la fermeture du vantail commandé par le moteur M1.

Pour installer plusieurs générateurs d'impulsion d'ouverture partielle, connecter les contacts N.O. en parallèle.

**STOP Contact de STOP (N.F.):**

on désigne par là tout dispositif (ex.: poussoir) qui, en ouvrant un contact, arrête le mouvement du portail.  
Pour installer plusieurs dispositifs de STOP, connecter les contacts N.F. en série.

**Nota bene:** Si on ne connecte aucun dispositif de STOP, pointer les bornes **STOP** et –.

**CL FSW Contact des sécurités en fermeture (N.F.):**

Entrée pour la connexion de dispositifs de sécurité (par ex. photocellule) qui, activés durant la phase de fermeture, provoquent une inversion complète en ouverture.

Elles n'interviennent jamais durant le cycle d'ouverture.

Les Sécurités de fermeture, si elles sont engagées avec le portail ouvert, empêchent le mouvement de fermeture des vantaux.

**Nota bene:** Si on ne connecte aucun dispositif de sécurité en fermeture, pointer les bornes **CL FSW** et **-TX FSW**.

**OP FSW Contact des sécurités en ouverture (N.F.):**

Entrée pour la connexion de dispositifs de sécurité (par ex. bord) qui, activés durant la phase d'ouverture, provoquent une inversion complète en fermeture.

Elles n'interviennent jamais durant le cycle de fermeture.

Les Sécurités d'ouverture, si elles sont engagées avec le portail fermé, empêchent le mouvement d'ouverture des vantaux.

**Nota bene:** Si on ne connecte aucun dispositif de sécurité en ouverture, pointer les entrées **OP FSW** et **-TX FSW**.

**CLOSE Commande de "Fermeture" (N.O.):**

on désigne par là tout générateur d'impulsion (poussoir, détecteur, etc.) qui, en fermant un contact, commande exclusivement la fermeture du portail.

Pour installer plusieurs générateurs d'impulsion d'ouverture totale, connecter les contacts N.O. en parallèle.

**CL SAFETY Contact bord en fermeture (N.F.):**

Entrée pour la connexion de dispositifs de sécurité (par ex. bord) qui, activés durant la phase de fermeture, provoquent une inversion complète en ouverture. Si l'entrée OP Safety est activée 1 seconde après l'intervention de la sécurité, le mouvement s'arrête.

Elles n'interviennent jamais durant le cycle d'ouverture.

Ces dispositifs, s'ils sont engagés avec le portail ouvert, empêchent le mouvement de fermeture des vantaux.

**Nota bene:** Si on ne connecte aucun dispositif de sécurité en fermeture, pointer les bornes **CL SAFETY** et **-TX FSW**.

**OP SAFETY Contact des sécurités en ouverture (N.F.):**

Entrée pour la connexion de dispositifs de sécurité (par ex. bord) qui, activés durant la phase d'ouverture, provoquent une inversion complète en fermeture. Si l'entrée CL Safety est activée 1 seconde après l'intervention de la sécurité, le mouvement s'arrête.

Elles n'interviennent jamais durant le cycle de fermeture.

Ces dispositifs, s'ils sont engagés avec le portail fermé, empêchent le mouvement d'ouverture des vantaux.

**Nota bene:** Si on ne connecte aucun dispositif de sécurité en ouverture, pointer les entrées **OP SAFETY** et **-TX FSW**.

**EMERG Commande d'"Ouverture d'urgence" (N.F.):**

on désigne par là tout générateur d'impulsion (poussoir, etc.) qui, en ouvrant un contact, commande une ouverture d'urgence indépendamment de l'état de toute autre entrée.

Pour installer plusieurs générateurs d'impulsion d'ouverture d'urgence, connecter les contacts N.F. en série.

**Nota bene:** Si on ne connecte aucun dispositif d'urgence, pointer les bornes **EMERG** et –.

**FCA1/FCC1/FCA2/FCC2**

Entrées pour connexion Gatecoder ou fin de course: se reporter aux instructions du Digiprogram ou Faactotum.

**– Négatif alimentation accessoires / commun entrées****+ 24 Vcc - Positif alimentation des accessoires**

**Attention:** La charge maxi des accessoires est de 500 mA. Pour calculer les absorptions, se reporter aux instructions de chaque accessoire.

**-TX FSW Négatif alimentation des émetteurs photocellules**

En utilisant cette borne pour la connexion du négatif de l'alimentation des émetteurs photocellules, on peut éventuellement valider la fonction FAILSAFE (**A valider avec Digiprogram ou Faactotum**).

Si on valide la fonction, la platine vérifie le fonctionnement des photocellules avant chaque cycle d'ouverture ou fermeture.

**W.L. Lampe témoin**

Connecter entre cette borne et le +24V une lampe-témoin éventuelle à 24 Vcc - 3W maxi. Pour ne pas compromettre le fonctionnement correct du système, **ne pas dépasser** la puissance indiquée.

La lampe témoin fonctionne comme suit:

ETAT LAMPE	FERME Eteinte	OUVERTURE Allumée	OUVERT/PAUSE Allumée	FERMETURE clignote	BLOQUE Allumée
---------------	------------------	----------------------	-------------------------	-----------------------	-------------------

**LOCK1 Electroserre vantail 1**

Connecter entre cette borne et le +24V une électroserre éventuelle de 12 Vca (déclenche en ouverture).

**LOCK2 Electroserre vantail 2**

Connecter entre cette borne et le +24V une électroserre éventuelle de 12 Vca.

**Nota bene:** L'activation de la sortie Lock2 doit être programmée avec le Faactotum.

**4.4. Connecteur J4 - Embrochage rapide (fig.1)**

On l'utilise pour la connexion rapide de Minidec, Decoder et Récepteurs RP. Embrocher l'accessoire de manière à ce que le côté de ses composants soit tourné vers l'intérieur de la platine. Branchement et débranchement doivent s'effectuer après avoir coupé le courant.

**4.5. Connecteur J5 - Embrochage rapide (fig.1)**

On l'utilise pour la connexion rapide du Digiprogram ou Faactotum (pour programmer la platine).

**5. INSTALLATION**

Installer la centrale électronique dans boîtiers au degré de protection adéquat (min. IP55).

Les passe-câbles et les presse-tubes utilisés pour le câblage doivent maintenir le degré de protection du coffret.

La 462 DF est dotée d'une programmation standard présélectionnée; la personnalisation se produit par l'intermédiaire du programmeur Digiprogram ou Faactotum.

**5.1. Vérification du sens de rotation**

- 1) Couper l'alimentation à la platine 462 DF.
- 2) Amener manuellement le portail ou la lisse au milieu de l'angle d'ouverture.
- 3) Verrouiller de nouveau les opérateurs.
- 4) Rétablir la tension d'alimentation.
- 5) Envoyer l'impulsion d'ouverture et vérifier que si on commande l'ouverture des vantaux ou de la lisse.

Si la première impulsion commande la fermeture d'un ou de deux vantaux, couper le courant et inverser sur le bornier de la 462 DF les phases du moteur électronique qui effectue la fermeture.