

# **VETRAZIONI**

- TABELLE DI UTILIZZO ACCESSORI E GUARNIZIONI  
PER LE VETRAZIONI

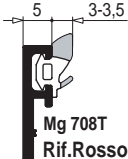

### Guarnizioni esterne vetro EPDM



- EPDM nera coestrusa
- Tournant

**Note:**

- La scheda tecnica di vetrazione indica le quote teoriche nominali.
- La scelta della guarnizione interna vetro deve essere verificata in funzione della quota dello spessore reale del vetro, che può variare secondo le tolleranze di produzione.

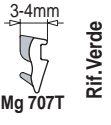
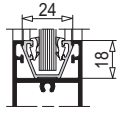
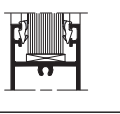
Guarnizioni interne vetro EPDM-Coestruso nero-Tournant				
				
Spessore Vetro (mm)				Fermavetro
7	8	9	10	
17	18	19	20	

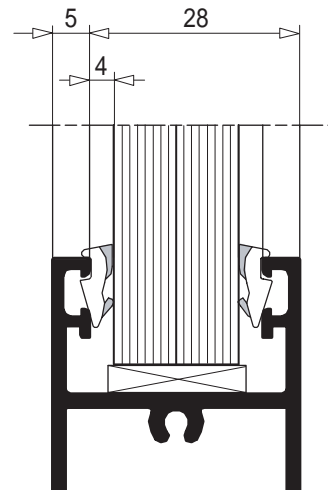
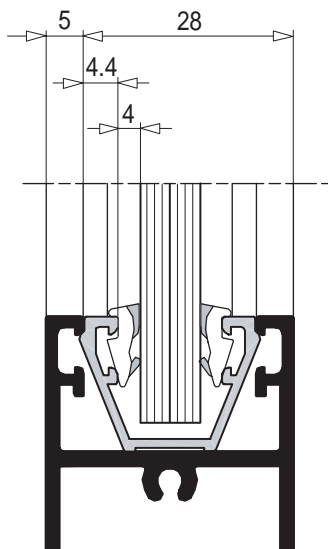

### Guarnizioni esterne vetro EPDM

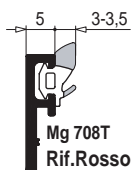

- EPDM nera coestrusa
- Tournant

#### Note:

- La scheda tecnica di vetragezione indica le quote teoriche nominali.
- La scelta della guarnizione interna vetro deve essere verificata in funzione della quota dello spessore reale del vetro, che può variare secondo le tolleranze di produzione.

### Guarnizioni interne vetro EPDM-Coestruso nero-Tournant

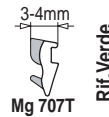

### Spessore Vetro (mm)

### Fermavetro

6	7	8		NC 7613
11	12	13		NC 7612
10	11	12	13	CS 4865
16	17	18		NC 7611
19	20	21		NC 7066
21	22	23		NC 7610
26	27	28		NC 7609
31	32			NC 7608

