

II. CONFIGURATION DE L'ENTRÉE D'INHIBITION

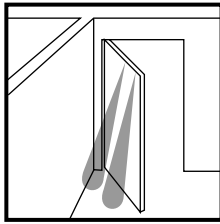

- L'entrée d'inhibition permet de suspendre le processus de détection lorsque la porte doit faire face en fin de course à un obstacle fixe.
- Régler le «came switch» de l'opérateur. Câbler l'entrée d'inhibition pour que le capteur soit inhibé avant la détection de l'obstacle.

III. TEST ANTIMASQUAGE

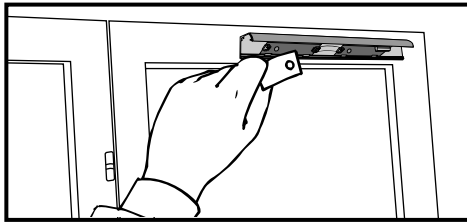

- Le détecteur est ouvert (sans face-avant).
- La fonction anti-masquage est activée (cf. point : réglages des fonctions) tant au niveau du MASTER que des SLAVES.
- S'assurer qu'il n'y a pas de cible devant le détecteur.
- Placer le trou du papier testeur face à la lentille de réception de chaque module.
- La LED rouge ne s'allume pas, sinon la configuration anti-masquage est à proscrire pour ce type d'environnement.

VERSION CONTRÔLÉE

POUR LES VERSIONS CONTRÔLÉES UNIQUEMENT :



CAVALIER ANNULATION SURVEILLANCE

CAVALIER FIN DE BOUCLE

- Les entrées 1 et 2 du bornier sont câblées et alimentées correctement.
- Le cavalier fin de boucle est monté sur le dernier module SLAVE ou MASTER si pas de SLAVES.
- Si l'option de surveillance ne peut être utilisée, déplacer le cavalier «fin de boucle» sur le cavalier annulation de surveillance. Les bornes 1 et 2 sont alors inutiles.

FIN D'INSTALLATION

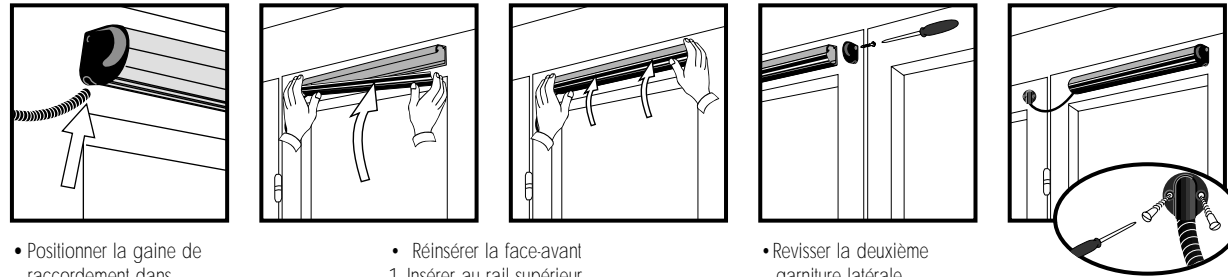

- Positionner la gaine de raccordement dans l'encoche de la garniture.
- Réinsérer la face-avant
1. Insérer au rail supérieur.
2. Serrer de proche en proche la face-avant.
- Revisser la deuxième garniture latérale.
- Visser au chassis fixe la pièce de fixation en y insérant la gaine de raccordement.

FONCTIONNEMENTS INCORRECTS

SYMPTOMES :	ACTIONS CORRECTRICES :
La porte ne s'ouvre pas. La LED rouge ne s'allume pas en l'absence de cible.	a) Vérifier l'alimentation. b) Vérifier le câblage du relais (NO ou NF).
La porte ne s'ouvre pas. La LED rouge est allumée.	a) Vérifier que l'entrée surveillance est désactivée. b) Diminuer la distance de détection.
Le capteur détecte aléatoirement.	a) Refaire le test anti-masquage. b) Réduire la distance de détection.
Le module s'insère avec difficulté dans le profilé.	Vérifier l'orientation des modules.
La porte s'ouvre sans tenir compte de la détection. La LED rouge s'allume.	Vérifier le câblage du relais.

ATTENTION : Ce détecteur sert exclusivement à la sécurisation des portes automatiques.

FAAC



GUIDE DE L'UTILISATEUR PB 34-70-90

DÉTECTEUR DE SÉCURISATION POUR PORTES BATTANTES ET TAMBOUR

CARACTÉRISTIQUES TECHNIQUES

- Technologie : infrarouge actif :
- 1 module Master
 - 9 modules Slaves (version standard)
 - 8 modules Slaves (version surveillée)
- Distance de détection : 0,7 m à 2,5 m (réglable par came relative à course linéaire)
- Angle d'inclinaison des modules : 0° - 5° - 10° - 15° - 20° - 25°
- Diamètre du faisceau infrarouge à 2 m : 0,13 m
- Mode de détection : présence (et mouvement)
- Durée de la détection (présence) : infinie
- Temps de réponse : < 50 ms
- Entrées particulières : inhibition du système
- Temps de maintien de la sortie : 0,1 s à 4,5 s (réglable)
- Réglages : distance de détection (par came relative)
- temps de maintien (par potentiomètre)
 - configuration Normal/Antimasquage (par cavalier)
 - Configuration Dark ON/Light ON (par cavalier)
- Tension d'alimentation
- option sortie relais : 12 - 24V AC/DC ±10 %
 - option sortie transistor : 12 - 30 VDC ±10 %
- Fréquence secteur : 50 à 60 Hz
- Consommation
- Master ON : 60 mA maximum
 - Slave ON : 40 mA maximum
 - Master OFF : 30 mA maximum
 - Slave OFF : 30 mA maximum
- Sortie standard : relais inverseur (contact libre de potentiel)
- Tension max. aux contacts : 60 V DC / 125 VAC
 - Courant max. aux contacts : 1A (résistif)
 - Pouvoir de coupure max. : 30 W (DC) / 60 VA (AC)
- Sortie optionnelle : Transistor à collecteur ouvert
- Tension maximum : 30 VDC
 - Courant maximum : 100 mA (protection contre les court-circuits)
- Gamme de température : -20°C à +50°C
- Immunité : Compatibilité électromagnétique (EMC) 89/336/EEC et 92/31/EEC
- Dimensions : 340 - 700 - 900 mm (L) x 43,5 mm (H) x 47,5 mm (P)
- Masse : 0,330 Kg (longueur de 340 mm, 1 Master)
- 0,620 Kg (longueur de 700 mm, 1 Master + 1 Slave)
 - 0,740 Kg (longueur de 900 mm, 1 Master + 2 Slaves)
- Matériau : aluminium, ABS et plexiglas
- Couleur du boîtier : aluminium naturel
- face-avant noire
- Gaine de raccordement : 0,5 m

DESCRIPTION DU DÉTECTEUR

VUE GÉNÉRALE

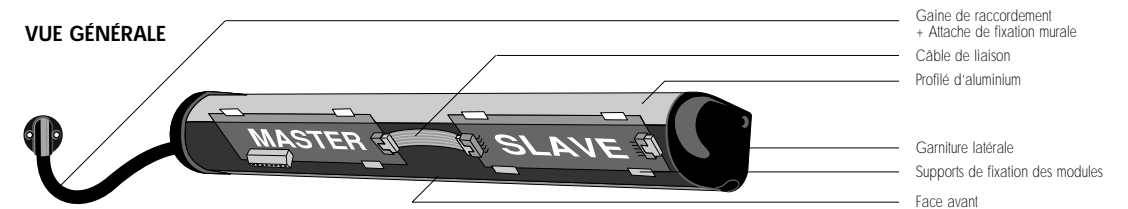

MODULE MASTER

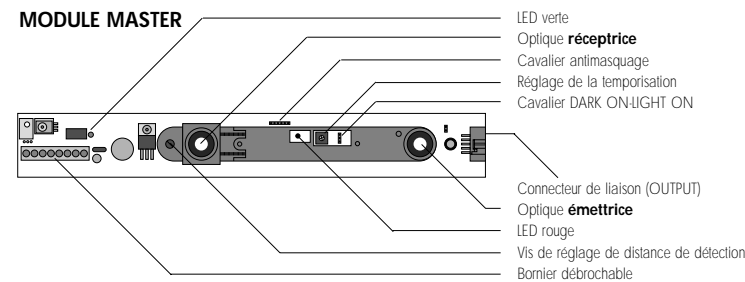

MODULE SLAVE

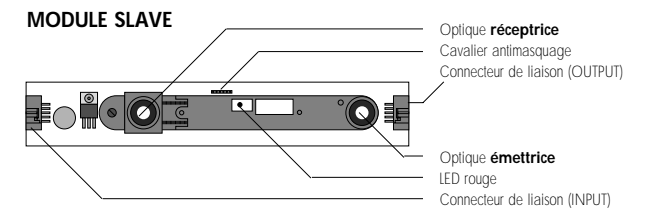

CONSEILS POUR L'INSTALLATION

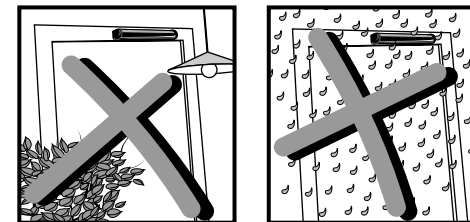

- Pas d'objets susceptibles de se trouver dans la zone de détection.
- De préférence, pas d'exposition à de fortes pluies.

OUVERTURE ET DÉMONTAGE DU DÉTECTEUR

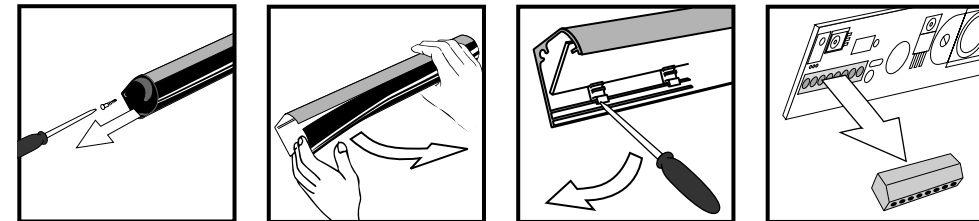

- Dévisser les garnitures latérales.
- Déboîter la face-avant par l'un des côtés.
- Retirer les supports plastiques des modules à l'aide d'un tournevis après avoir déconnecté les SLAVES
- Enlever le bornier amovible du MASTER.

MATÉRIEL DÉMONTÉ

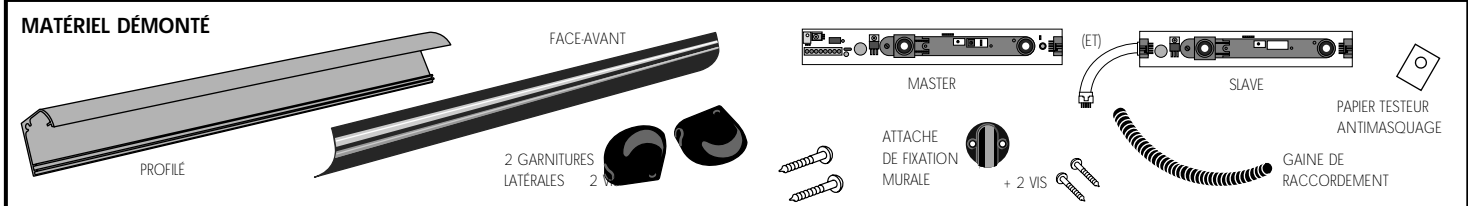

RÉGLAGES DES FONCTIONS ET CONFIGURATION

Chaque module (MASTER et SLAVE) est équipé de cavaliers permettant de le configurer.		RÉGLAGES DE DÉPART	
		ACTIVÉ	NON-ACTIVÉ
MASTER + SLAVE Fonction anti-masquage	<i>Le capteur se met en état de détection quand on masque l'une de ses optiques.</i>	NON-ACTIVÉ	NON-ACTIVÉ
MASTER Mode de fonctionnement	<i>DO : Le relais est relâché si détection LO : Le relais est activé si détection</i>	DARK ON	LIGHT ON
MASTER Potentiomètre de temps de maintien	<i>Augmentation du temps de temporisation.</i>	0,1 s	4,5 s
POUR VERSION CONTRÔLÉE Cavalier de fin de boucle à placer sur le dernier slave de la chaîne. (ou sur le MASTER si pas de SLAVES).	Cavalier livré avec le master	MASTER :	SLAVE :

FIXATION DU PROFILÉ SUR LE VANTAIL

I. OPÉRATIONS DE DÉPART

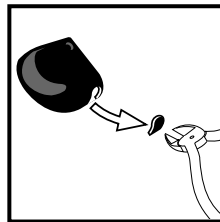

- Casser la partie de la garniture (côté charnière) permettant le passage de la gaine de raccordement.

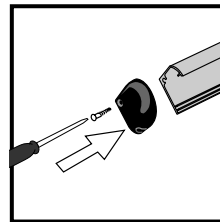

- Visser la garniture sur le profilé du côté charnière porte.

II. APPLICATIONS PORTES BATTANTES - PORTES TAMBOURS

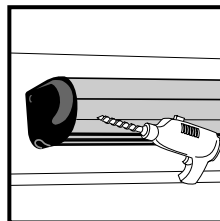

- Forer deux trous dans l'arrière du profilé et dans le vantail de la porte. (s'aider de la rainure pour positionner les trous).

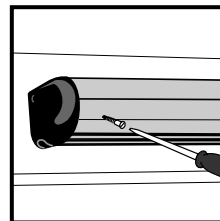

- Visser les vis de fixation.
ATTENTION : ne pas faire coïncider les vis avec l'emplacement des supports de fixation des cartes.

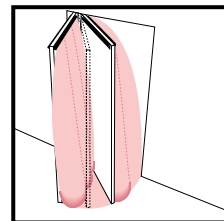

- Exemple d'utilisation sur porte battante.

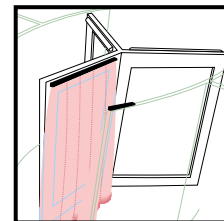

- Exemple d'utilisation sur porte tambour.

III. APPLICATION POUR SÉCURISATION DES PORTES COULISSANTES OU USAGES SPÉCIAUX

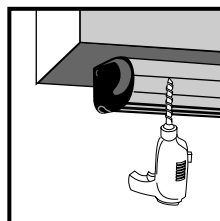

- Forer deux trous dans la partie supérieure du profilé.

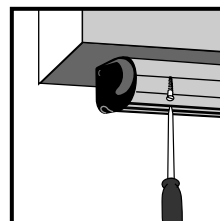

- Visser les vis.

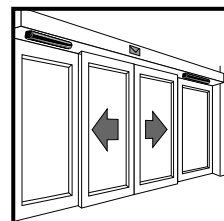

- Exemple d'utilisation sur porte coulissante.

ORIENTATION DES MODULES

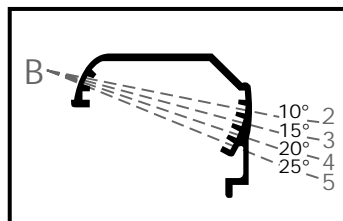
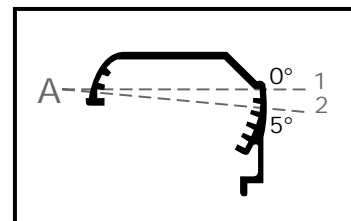

Choisissez la position des modules dans les supports parmi les positions autorisées ci-dessus.
Angle conseillé : 20°

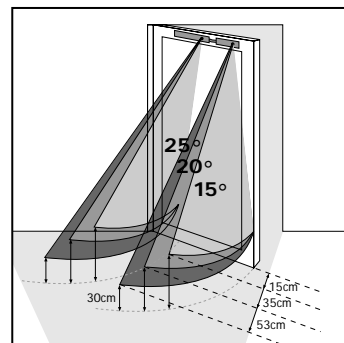

Aperçu des zones de détection en fonction des angles de placement des modules

INSERTION ET CONNEXION DES MODULES

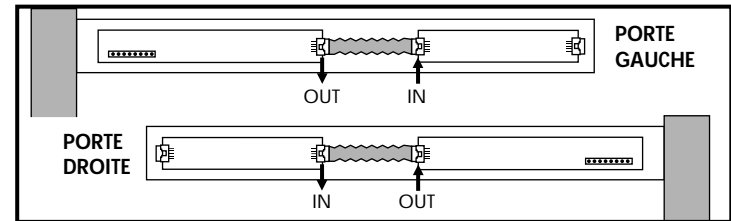
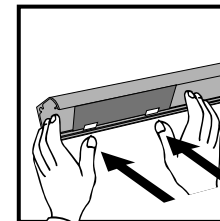
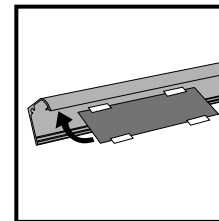

- Réinsérer le ou les modules en veillant à ce que le MASTER se trouve du côté charnière.

- Connecter les différents modules entre eux.
ATTENTION : veiller à connecter une entrée avec une sortie.
REMARQUE : positionner le dernier module SLAVE (ou l'unique MASTER) le plus près possible du bord tranchant de la porte.

PRÉPARATION DU CÂBLE DE RACCORDEMENT

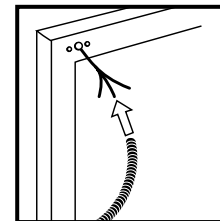
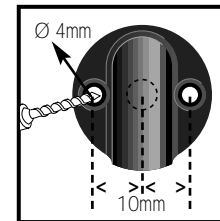
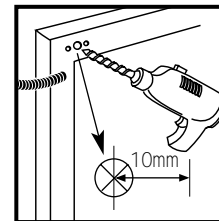

- Forer un trou dans la partie fixe de la porte pour le passage des conducteurs.
- Forer deux trous de 4mm de part et d'autre du trou de passage des conducteurs (pour la fixation de l'attache murale).

- Faire passer les conducteurs dans la gaine de raccordement.
- Raccorder au bornier amovible du MASTER.

CÂBLAGE DU DÉTECTEUR

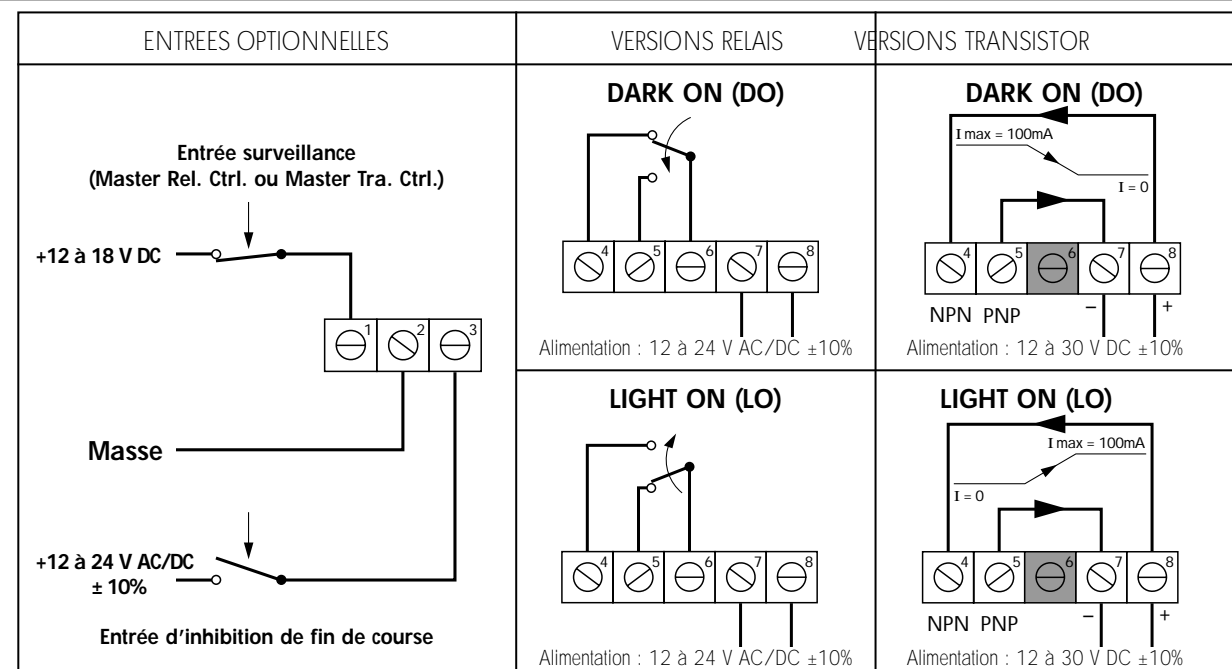

REMARQUE : Si une charge inductive est connectée (relais opérateur), prévoir une diode de protection.

TEST DU DÉTECTEUR

I. AJUSTEMENT DE LA DISTANCE DE DÉTECTION :

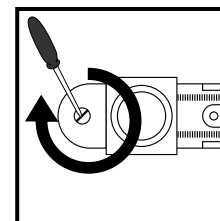
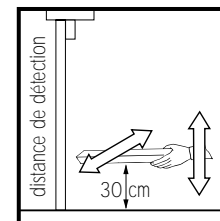

- Prendre la boîte cartonnée du PB.
- Régler le potentiomètre de temps de maintien de la sortie à sa valeur minimale.
- Disposer la boîte à 30cm du sol et à la distance de la porte déterminée par l'angle d'inclinaison du module.
- Déplacer la boîte de bas en haut et de gauche à droite pour apprécier la zone morte.

- A l'aide d'un tournevis, faire tourner la vis de réglage de distance de détection, pour obtenir une détection à ±30cm.
- Une rotation dans le sens des aiguilles d'une montre d'un cran de la vis augmente la distance de détection de ±10cm (et inversement).

- Provoquer une ouverture de la porte.
- Si une détection est constatée en l'absence d'obstacle, tourner la vis de réglage dans le sens contraire des aiguilles d'une montre.

- Lorsque le réglage est correct, mettre le potentiomètre de temporisation à la valeur souhaitée (valeur conseillée : 2s).