



FAAC para la naturaleza  
100% papel reciclado



FAAC ist umweltfreundlich  
100% Altpapier



FAAC pour la nature  
papier recyclé 100%



FAAC for nature  
recycled paper 100%



FAAC per la natura  
carta riciclata 100%



# 940SM-SMD

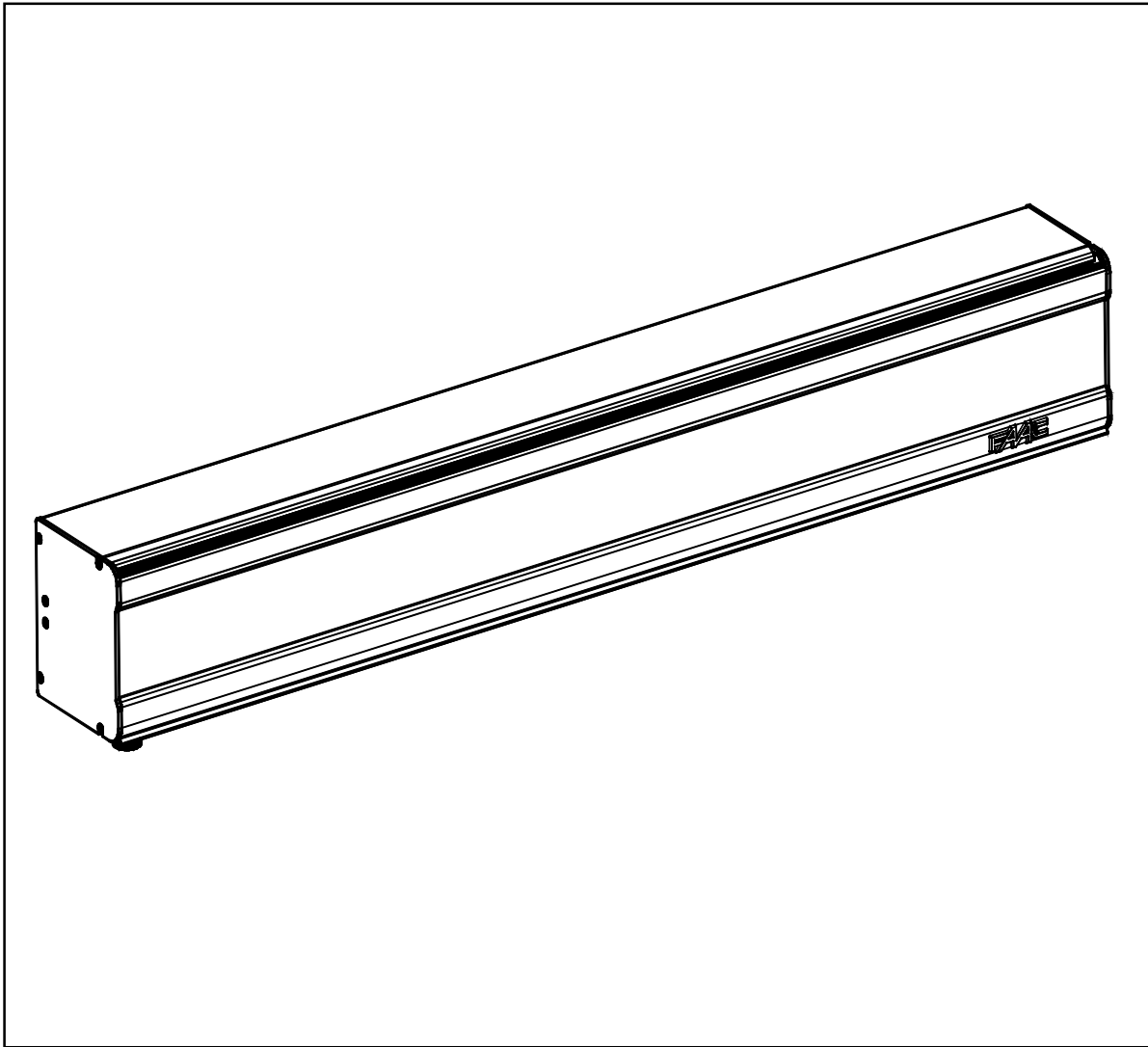

# FAAC

## DECLARATION CE DE CONFORMITE POUR MACHINES (DIRECTIVE 98/37/CE)

**Fabricant:** FAAC S.p.A.

**Adresse:** Via Benini, 1 - 40069 Zola Predosa BOLOGNA - ITALIE

**Déclare que:** L'opérateur mod. 940 SM - SMD

- est construit pour être incorporé dans une machine ou pour être assemblé à d'autres appareillages, afin de constituer une machine conforme à la Directive 98/37/CE;
- est conforme aux exigences essentielles de sécurité des autres directives CEE suivantes:

73/23/CEE et modification 93/68/CEE successive,  
89/336/CEE et modifications 92/31/CEE et 93/68/CEE successives.

et déclare, en outre, qu'il **est interdit de mettre en service l'appareillage** jusqu'à ce que la machine dans laquelle il sera incorporé ou dont il deviendra un composant ait été identifiée et qu' on en ait déclaré la conformité aux conditions de la Directive 98/37/CE.

Bologna, le 1er janvier 2003

L'Administrateur Délégué

A. Bassi

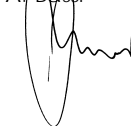

## AVERTISSEMENTS POUR L'INSTALLATEUR PRESCRIPTIONS GENERALES DE SECURITE

- 1) **ATTENTION! Il est important, pour la sécurité des personnes, de respecter attentivement toutes les instructions. Une installation ou un usage erroné du produit peut entraîner de graves conséquences pour les personnes.**
- 2) Lire attentivement les instructions avant d'installer le produit.
- 3) Les matériaux de l'emballage (matière plastique, polystyrène, etc.) ne doivent pas être laissés à la portée des enfants car ils constituent des sources potentielles de danger.
- 4) Conserver les instructions pour les références futures.
- 5) Ce produit a été conçu et construit exclusivement pour l'usage indiqué sur cette documentation. Toute autre utilisation non expressément indiquée pourrait compromettre l'intégrité du produit et/ou représenter une source de danger.
- 6) FAAC décline toute responsabilité qui dériverait de l'usage impropre ou différent de celui auquel l'automatisme est destiné.
- 7) Ne pas installer l'armoire dans une atmosphère explosive: la présence de gaz ou de fumées inflammables constitue un grave danger pour la sécurité.
- 8) L'installation doit être réalisée conformément aux prescriptions des Normes: EN 12604, EN 12605, EN 12453, EN 12445. Pour les pays extra-CEE l'obtention d'un niveau de sécurité approprié exige non seulement le respect des normes nationales, mais également le respect des Normes susmentionnées.
- 9) FAAC n'est pas responsable du non-respect d'une "Bonne Technique" dans la construction des fermetures à motoriser, ni des déformations qui pourraient intervenir lors de l'utilisation.
- 10) Couper l'alimentation électrique avant d'effectuer toute intervention sur l'installation.
- 11) Prévoir, sur le secteur d'alimentation de l'automatisme, un disjoncteur omnipolaire avec une distance d'ouverture des contacts égale ou supérieure à 3 mm. Nous conseillons d'utiliser un magnétothermique de 6A avec interruption omnipolaire.
- 12) Vérifier qu'il y a, en amont de l'installation, un disjoncteur différentiel avec un seuil de 0,03 A.
- 13) Vérifier que la mise à la terre est réalisée selon les règles de l'art et y relier les pièces métalliques de la fermeture.
- 14) L'automatisme dispose d'une sécurité intrinsèque anti-écrasement, formée d'un contrôle de couple qui doit toujours être associé, cependant, à d'autres dispositifs de sécurité.
- 15) Les dispositifs de sécurité (Norme EN 12978) permettent de protéger les zones de danger éventuelles contre les **Risques mécaniques de mouvement**, comme par Ex. écrasement, entraînement, cisaillement.
- 16) Pour toute installation, il est indispensable d'ajouter aux dispositifs cités au point "15" l'utilisation d'un panneau de signalisation fixé de façon adéquate aux vantaux.
- 17) FAAC décline toute responsabilité quant à la sécurité et à la fiabilité de l'automatisme si les composants utilisés dans l'installation n'appartiennent pas à la production FAAC.
- 18) Utiliser exclusivement, pour la maintenance, des pièces d'origine FAAC.
- 19) Ne modifier aucunement les composants qui font partie de l'automatisme.
- 20) L'installateur doit fournir toutes les informations relatives au fonctionnement manuel du système en cas d'urgence.
- 21) Interdire aux enfants ou aux tiers de stationner près du produit durant le fonctionnement.
- 22) Eloigner de la portée des enfants les radiocommandes ou tout autre dispositif d'impulsion, pour éviter que l'automatisme ne puisse être actionnée involontairement.
- 23) L'Usager qui utilise l'installation doit éviter toute tentative de réparation ou d'intervention directe et adresser uniquement à un personnel qualifié.
- 24) **Tout ce qui n'est pas prévu expressément dans ces instructions est interdit.**

## LÉGENDE DES PROFILÉS

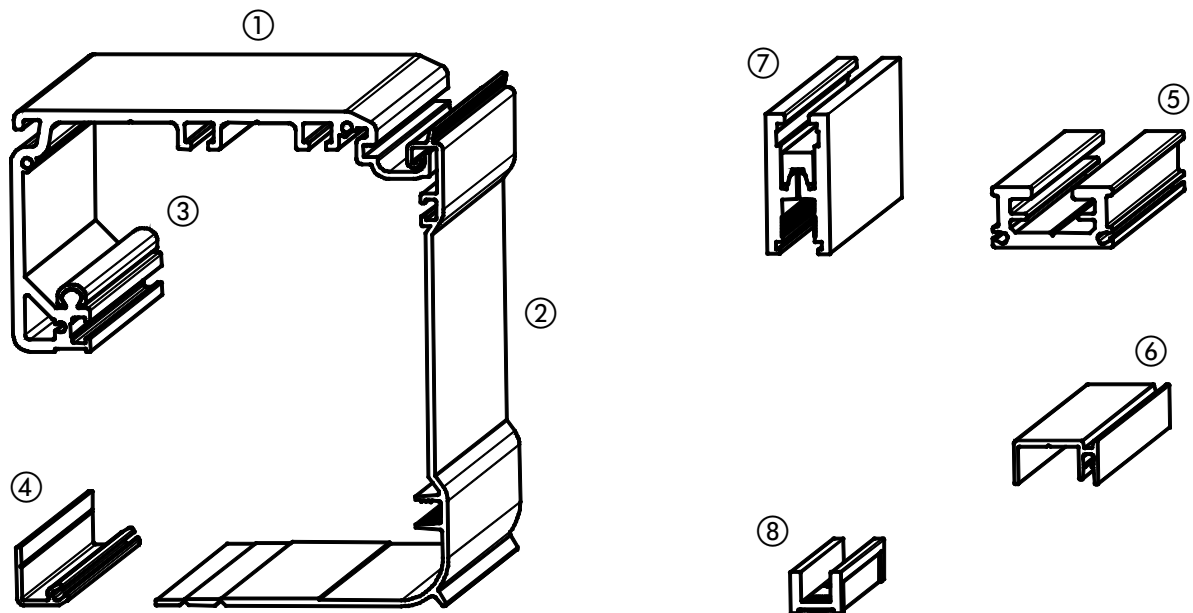

- ① PROFILÉ DE SUPPORT
- ② PROFILÉ DU CAPOT
- ③ PROFILÉ DE COULISSEMENT
- ④ PROFILÉ DE FERMETURE DE L'AUTOMATISME STANDARD
- ⑤ PROFILÉ DE LA PATTE D'ATTACHE DU VANTAIL
- ⑥ PROFILÉ DU VANTAIL INFÉRIEUR
- ⑦ PINCE POUR LES VANTAUX EN VERRE
- ⑧ PATIN INFÉRIEUR POUR LE VANTAIL EN VERRE

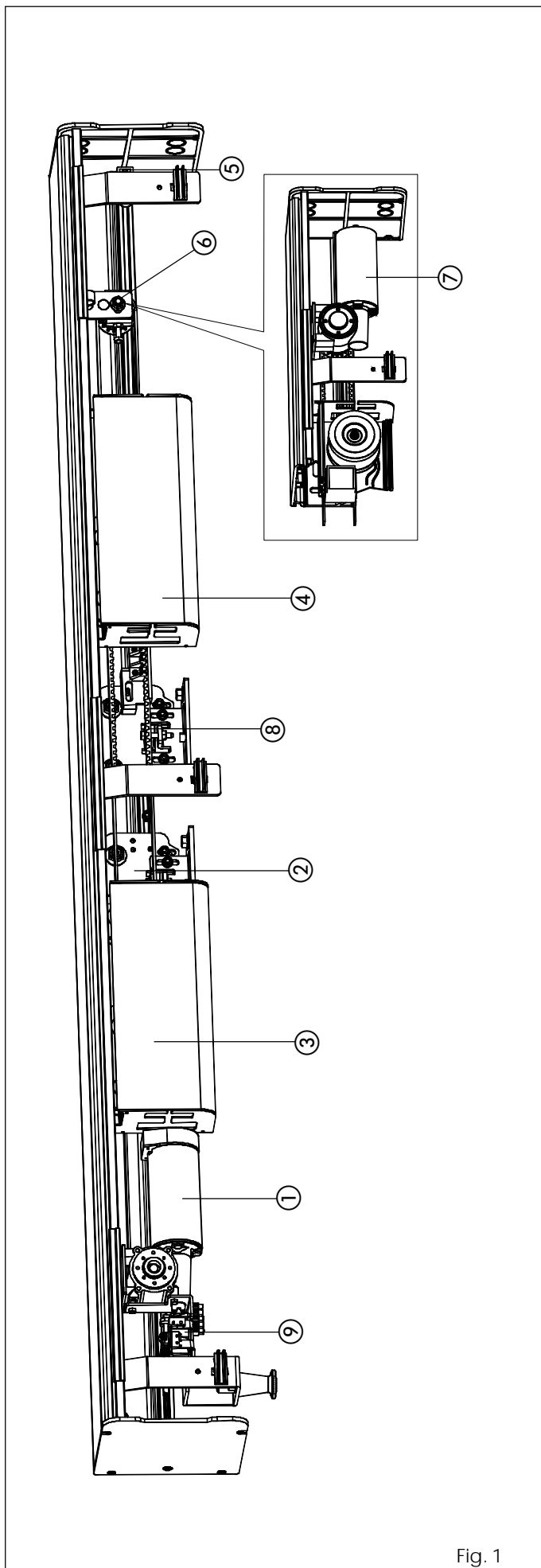
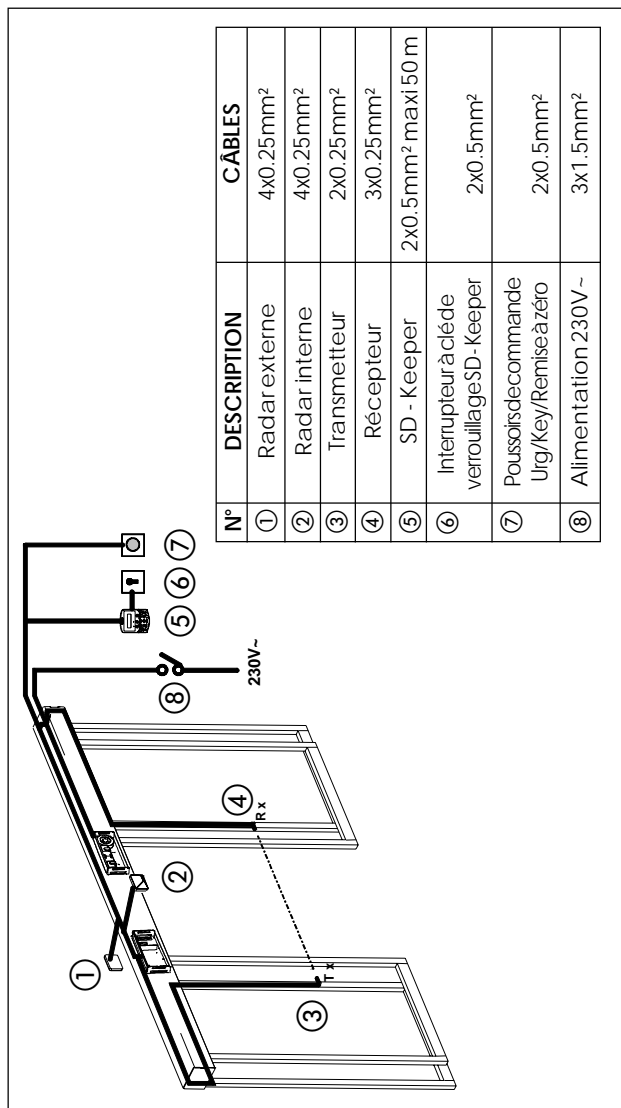

Fig. 1

TAB. 1 CARACTÉRISTIQUES TECHNIQUES

MODÈLES DISPONIBLES	940SM1	940SM2	940SMD1	940SMD2
Profilé poutre	Support	Support	Support	Support
Nombre de vantaux	1	2	1	2
Poids maximum vantail	140	110 + 110	250	180 + 180
Largeur passage libre Vp	700-3000	800-3000	700-3000	800-3000
Épaisseur maxi vantail sur châssis	60 mm			
Puissance absorbée maxi	100W			200W
Alimentation	115V/ 230V - 50/60Hz			
Degré de protection	IP 23 (usage interne)			
Anti-écrasement actif	en ouverture/fermeture			
Température d'utilisation	-20°C + 55°C			
Fréquence d'utilisation	100%			
Alimentation moteur	24Vcc			
Longueur poutre	Voir figures 3 à 8			
Réglage vitesse d'ouv. (à vide)	5 ÷ 70 cm/s		10 ÷ 140 cm/s	
Réglage vitesse de ferm. (à vide)	5 ÷ 70 cm/s		10 ÷ 140 cm/s	
Réglage ouverture partielle	10% ± 90%			
Réglage temps de pause	0 ÷ 90 s			
Réglage temps de pause nuit	0 ÷ 240 s			
Fail safe sur photocellules	invalable			

1. PRÉDISPOSITIONS ÉLECTRIQUES



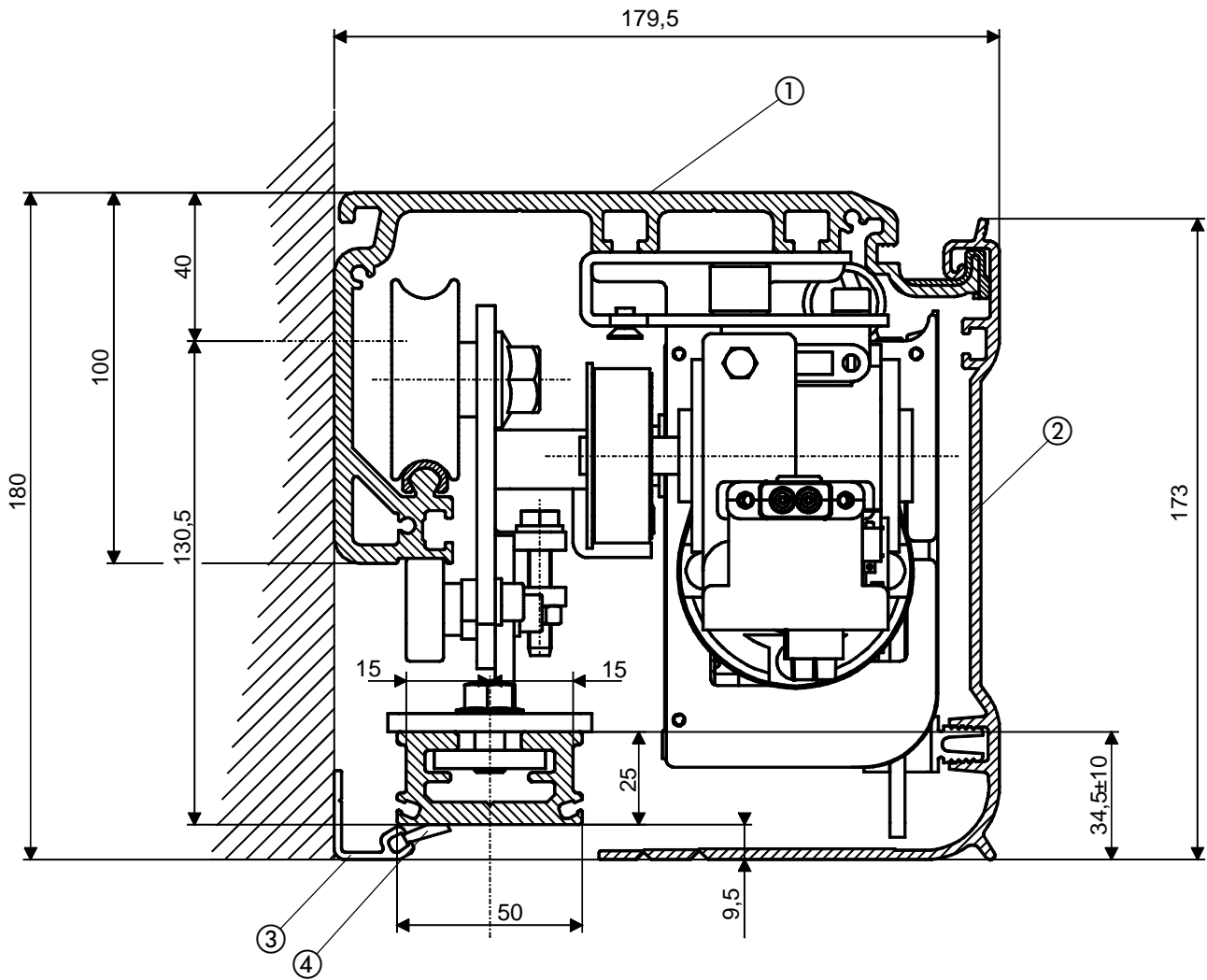

Fig. 2

# PORTES AUTOMATIQUES SÉRIE 940SM-SMD

## 2. DESCRIPTION ET CARACTÉRISTIQUES TECHNIQUES

Les systèmes série FAAC 940 SM permettent d'actionner automatiquement, de gérer et de contrôler le fonctionnement des portes coulissantes à un ou deux vantaux.

Les automatismes FAAC série 940 sont fournis complètement assemblés, câblés et testés dans la version demandée par le client par l'intermédiaire du formulaire spécifique de commande, ou en kit.

Une poutre d'automation (fig. 1) comprend les pièces suivantes:

### Profilé SM (fig.2 réf. ①)

C'est le profilé de support utilisé lorsqu'il est possible de fixer complètement la poutre sur une structure porteuse. Le guide de coulisement du profilé est revêtu d'une matière plastique spéciale qui non seulement empêche l'usure du profilé en aluminium, mais garantit également le silence grâce à un coefficient de frottement très bas.

### Chariots de support du vantail (fig.1 réf. ②)

Les chariots sont dotés de deux roues à roulements à bille, d'une roue de contre-poussée dans la partie inférieure et d'un système à vis de réglage de la hauteur des vantaux.

### Groupe moteur (fig. 1 réf. ①)

Le moteur à courant continu est pourvu d'un encodeur et d'un système (accessoire) de verrouillage des vantaux.

### Unité de contrôle (fig. 1 réf. ③)

L'unité de contrôle à microprocesseur effectue, à partir du moment où elle est alimentée, un processus d'initialisation des paramètres fonctionnels de la porte.

### Transformateur (fig. 1 réf. ④)

### Arrêteur mécanique d'ouverture (fig. 1 réf. ⑤)

### Groupe de la poulie de renvoi (fig. 1 réf. ⑥)

### Deuxième moteur (fig. 1 réf. ⑦)

### Courroie d'entraînement (fig. 1 réf. ⑧)

## 3. ACCESSOIRES

FAAC dispose de trois groupes d'articles pour compléter l'installation de la porte automatique.

### 3.1 Accessoires fournis sur la poutre

Ce sont les articles qui, lorsqu'on en fait la demande sur le formulaire spécifique de commande, sont assemblés sur la poutre directement par FAAC. Ces accessoires, qu'on peut éventuellement installer dans un second temps, sont les suivants:

#### Capot frontal (fig. 2 réf. ②)

Le capot frontal est disponible en aluminium naturel ou anodisé. Les côtés ferment intégralement le système.

#### Groupe de verrouillage du moteur

Le groupe de verrouillage du moteur garantit le verrouillage mécanique de la porte en toute position. Le verrouillage du moteur est unique pour les applications à un seul vantail ou à deux vantaux.

Le verrouillage du moteur est fourni avec le dispositif de déblocage interne (fig. 1 réf. ⑨) qui permet, en cas de nécessité d'effectuer une ouverture d'urgence: en outre, il est disposé pour l'installation éventuelle du déblocage externe (paragraphe 3. 2 poussoirs à clé T21EF et T21IF). Le groupe de verrouillage du moteur agit directement sur le moteur en le verrouillant du point de vue mécanique.

#### Surveillance sur le verrouillage du moteur

Il contrôle le fonctionnement du verrouillage du moteur et vérifie que la porte est effectivement fermée. En cas de nécessité, le système est disposé pour l'activation à distance d'un voyant lumineux ou sonore.

#### Batterie d'urgence (fig. 1 réf. ④)

En cas de coupure de courant, le fonctionnement à batterie assure 30 minutes d'autonomie à la fréquence d'utilisation de 100%.

Le test de l'état de la batterie est automatique et affiché par une LED.

La platine de commande de la charge est prédisposée pour l'activation à distance d'une signalisation du fonctionnement de la batterie.

## 3.2 Accessoires supplémentaires

Ce sont les accessoires périphériques qui permettent de compléter le système d'automation.

#### -Photocellules Miniswitch.

-T20E : sélecteur à clé pour l'extérieur.

-T20I : sélecteur à clé à encastrer.

-T21EF : Sélecteur à clé pour l'extérieur disposé pour le déblocage du moteur.

-T21IF : Sélecteur à clé à encastrer disposé pour le déblocage du moteur.

-Capteurs de détection.

-SD Keeper.

## 3.3 Accessoires pour menuiserie

Pour faciliter l'adaptation du profilé de la menuiserie aux chariots et pour finir correctement l'installation, FAAC met à disposition la série d'articles suivants:

#### Profilé de fermeture (fig. 2 réf. ③)

Disponible dans les versions en aluminium naturel et anodisé, il permet de fermer l'espace existant entre le vantail mobile et le mur contre lequel est fixée la poutre.

#### Brosse pour profilés de fermeture (fig. 2 réf. ④)

Elle empêche la pénétration de poussière à l'intérieur de la poutre.

#### Paire de patins (fig. 13 réf. 2)

Fournis par deux, on peut les fixer au mur (ou sur le vantail fixe) ou directement au sol.

#### Profilé de guidage inférieur (fig. 13 réf. ①)

Il permet l'adaptation du profilé inférieur du vantail au patin de coulisement susmentionné.

#### Brosse pour profilé de guidage inférieur (fig. 13 réf. ③)

Elle complète le système de guidage au sol.

#### Profilé de la patte d'attache du vantail (fig. 16 réf. ③)

Il permet d'adapter le profilé supérieur du vantail aux pattes d'attache des chariots.

#### Paire de patins inférieurs pour vantail en verre

Ils permettent le coulisement des vantaux en verre.

## 4. CONFIGURATION DE LA POUTRE

Pour bien positionner les différents composants de la poutre, se reporter aux cotes des figures 3,4 et 5 pour le modèle SM et aux figures 6,7 et 8 pour le modèle à double moteur (SMD).

## 940 SM Ouverture à droite

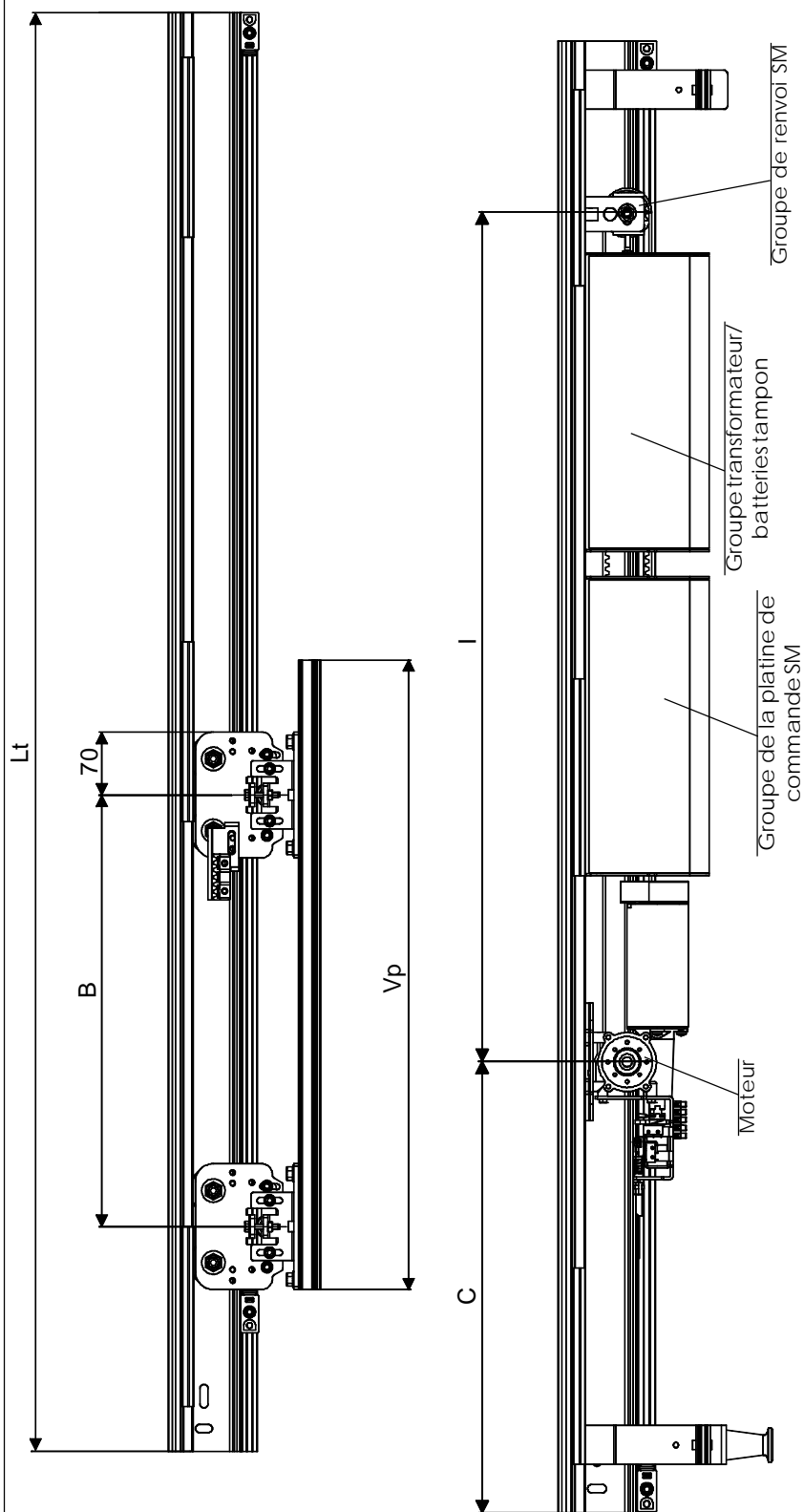

$$Lt = Vp \times 2 + 100$$

Vp	Lt	B	C	D	I
700	1500	490	335	1870	865
800	1700	590	535	2070	965
900	1900	690	635	2270	1065
1000	2100	790	735	2470	1165
1100	2300	890	835	2670	1265
1200	2500	990	935	2870	1365
1300	2700	1090	1035	3070	1465
1400	2900	1190	1135	3270	1565
1500	3100	1290	1235	3470	1665
1600	3300	1390	1335	3670	1765
1700	3500	1490	1435	3870	1865
1800	3700	1590	1535	4070	1965
1900	3900	1690	1635	4270	2065
2000	4100	1790	1735	4470	2165
2100	4300	1890	1835	4670	2265
2200	4500	1990	1935	4870	2365
2300	4700	2090	2035	5070	2465
2400	4900	2190	2135	5270	2565
2500	5100	2290	2235	5470	2665
2600	5300	2390	2335	5670	2765
2700	5500	2490	2435	5870	2865
2800	5700	2590	2535	6070	2965
2900	5900	2690	2635	6270	3065
3000	6100	2790	2735	6470	3165

Vp = Espace de passage libre

Lt = Longueur de la poutre

B = Distance de fixation des chariots sur le vantail coulissant

C = Cote de positionnement du moteur

D = Longueur de la courroie de transmission

I = Distance moteur/groupe de renvoi

Fig. 3

## 940 SM Ouverture à gauche

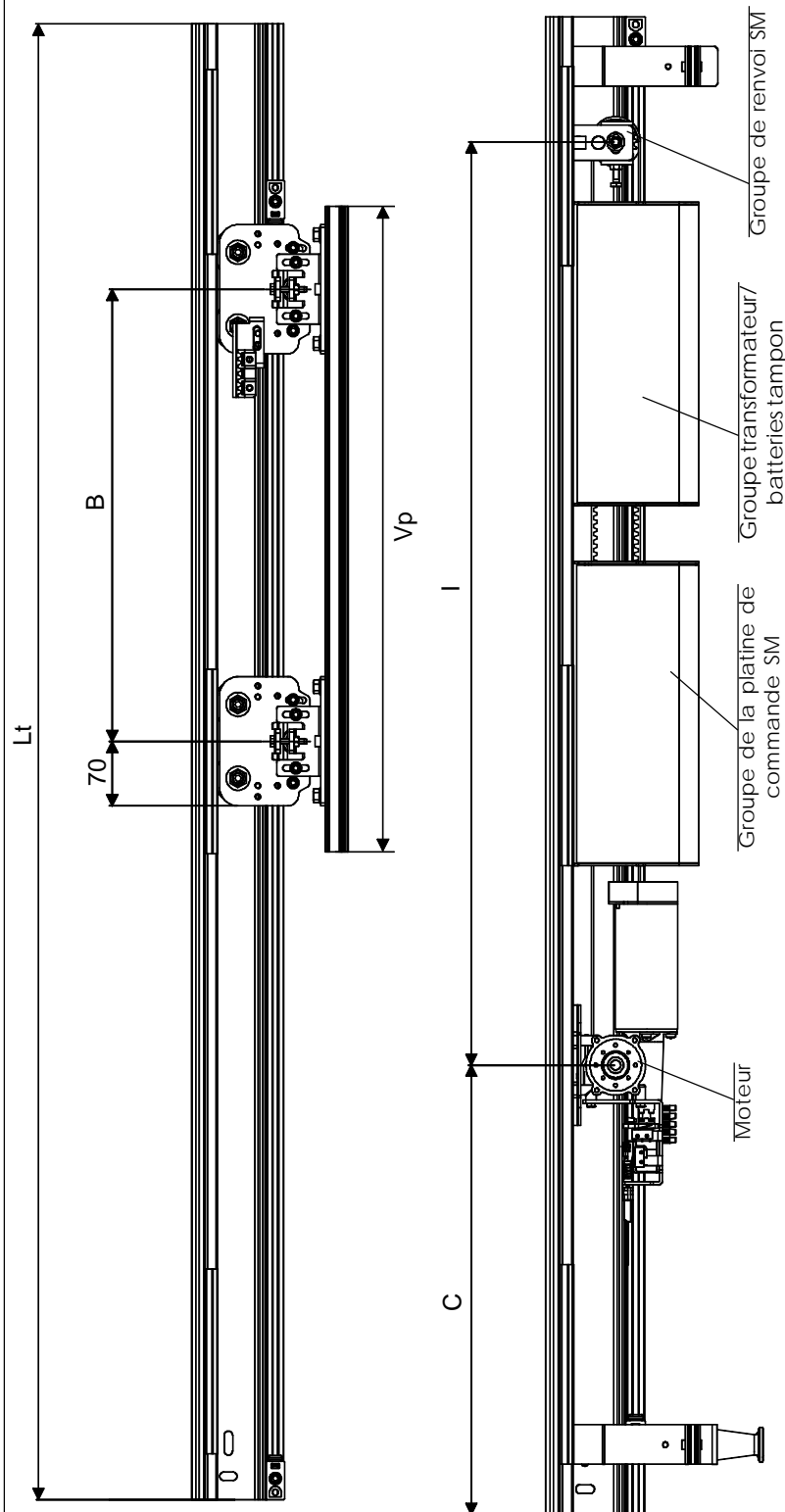

$$Lt = Vp \times 2 + 100$$

Vp	Lt	B	C	D	I
700	1500	510	450	1990	925
800	1700	590	585	2070	965
900	1900	690	685	2270	1065
1000	2100	790	785	2470	1165
1100	2300	890	885	2670	1265
1200	2500	990	985	2870	1365
1300	2700	1090	1085	3070	1465
1400	2900	1190	1185	3270	1565
1500	3100	1290	1285	3470	1665
1600	3300	1390	1385	3670	1765
1700	3500	1490	1485	3870	1865
1800	3700	1590	1585	4070	1965
1900	3900	1690	1685	4270	2065
2000	4100	1790	1785	4470	2165
2100	4300	1890	1885	4670	2265
2200	4500	1990	1985	4870	2365
2300	4700	2090	2085	5070	2465
2400	4900	2190	2185	5270	2565
2500	5100	2290	2285	5470	2665
2600	5300	2390	2385	5670	2765
2700	5500	2490	2485	5870	2865
2800	5700	2590	2585	6070	2965
2900	5900	2690	2685	6270	3065
3000	6100	2790	2785	6470	3165

Vp = Espace de passage libre

Lt = Longueur de la poutre

B = Distance de fixation des chariots sur le vantail coulissant

C = Cote de positionnement du moteur

D = Longueur de la courroie de transmission

I = Distance moteur/groupe de renvoi

Fig. 4



## 940 SM Double vantail

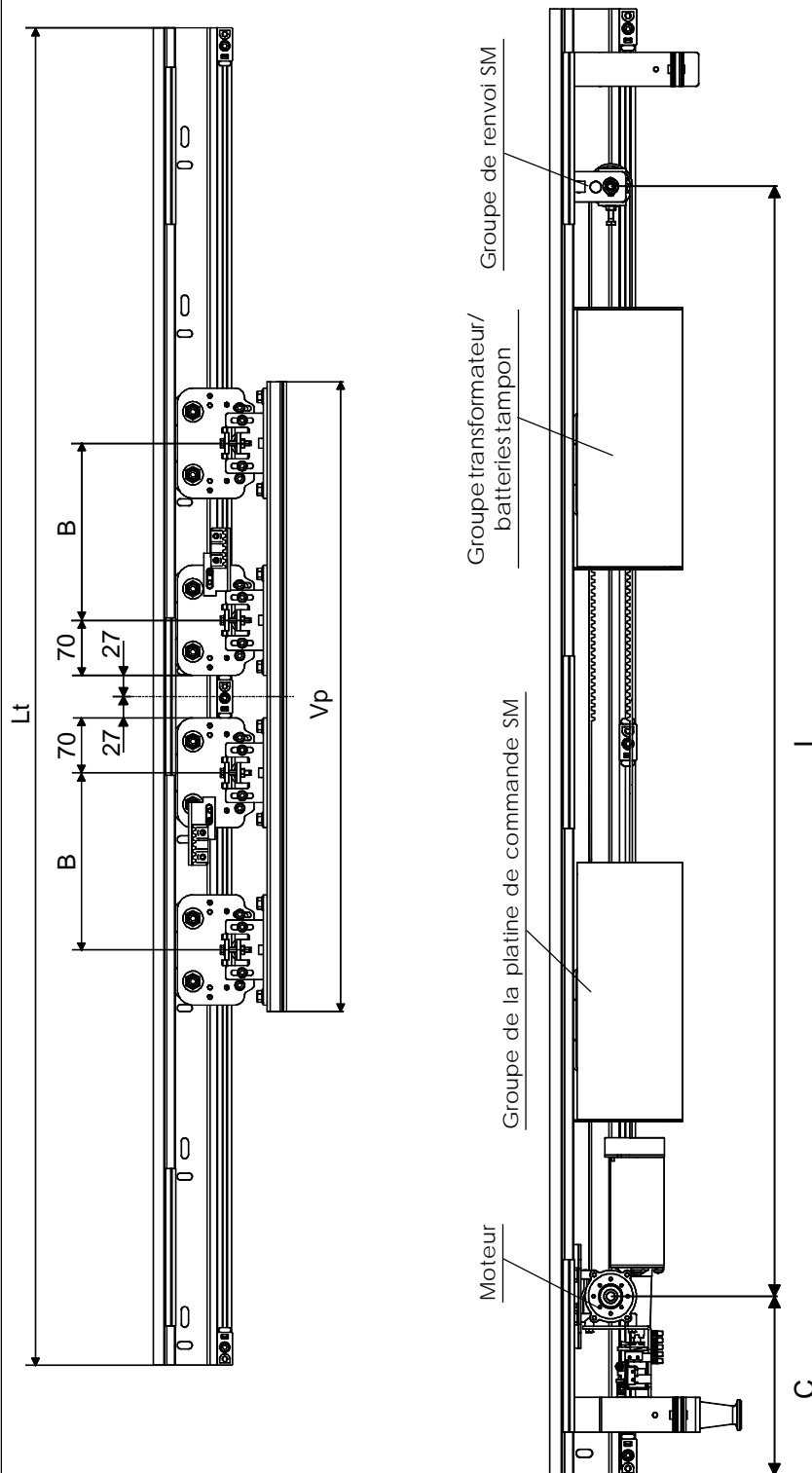

$$L_t = V_p \times 2 + 100$$

Vp	Lt	B	C	D	I
800	1700	225	205	2710	1285
900	1900	275	257,5	2910	1385
1000	2100	325	307,5	3110	1485
1100	2300	375	357,5	3310	1585
1200	2500	425	407,5	3510	1685
1300	2700	475	457,5	3710	1785
1400	2900	525	507,5	3910	1885
1500	3100	575	557,5	4110	1985
1600	3300	625	607,5	4310	2085
1700	3500	675	657,5	4510	2185
1800	3700	725	707,5	4710	2285
1900	3900	775	757,5	4910	2385
2000	4100	825	807,5	5110	2485
2100	4300	875	857,5	5310	2585
2200	4500	925	907,5	5510	2685
2300	4700	975	957,5	5710	2785
2400	4900	1025	1007,5	5910	2885
2500	5100	1075	1057,5	6110	2985
2600	5300	1125	1107,5	6310	3085
2700	5500	1175	1157,5	6510	3185
2800	5700	1225	1207,5	6710	3285
2900	5900	1275	1257,5	6910	3385
3000	6100	1325	1307,5	7110	3485

Vp = Espace de passage libre

Lt = Longueur de la poutre

B = Distance de fixation des chariots sur le vantail coulissant

C = Cote de positionnement du moteur

D = Longueur de la courroie de transmission

I = Distance moteur/groupe de renvoi

Fig. 5

## 940 SMD Ouverture à gauche

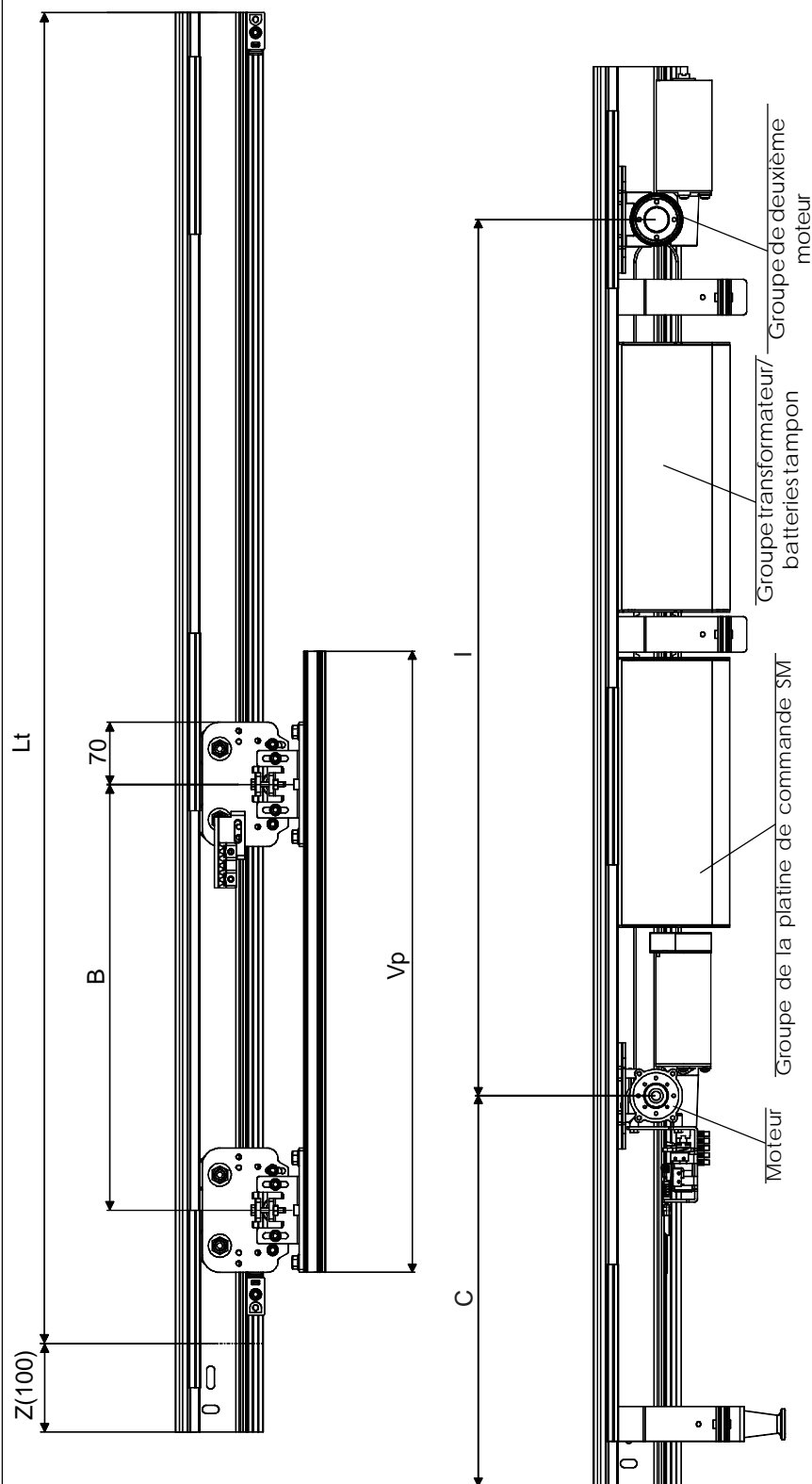

Si  $700 \leq Vp \leq 1100$  alors  
 $Lt = Vp \times 2 + 200$

Si  $Vp > 1100$  alors  
 $Lt = Vp \times 2 + 100$

Vp	Lt	B	C	D	I
700	1600	490	420	2040	950
800	1800	590	435	2240	1050
900	2000	690	535	2440	1150
1000	2200	790	635	2640	1250
1100	2400	890	735	2840	1350
1200	2500	990	835	2870	1365
1300	2700	1090	935	3070	1465
1400	2900	1190	1035	3270	1565
1500	3100	1290	1135	3470	1665
1600	3300	1390	1235	3670	1765
1700	3500	1490	1335	3870	1865
1800	3700	1590	1435	4070	1965
1900	3900	1690	1535	4270	2065
2000	4100	1790	1635	4470	2165
2100	4300	1890	1735	4670	2265
2200	4500	1990	1835	4870	2365
2300	4700	2090	1935	5070	2465
2400	4900	2190	2035	5270	2565
2500	5100	2290	2135	5470	2665
2600	5300	2390	2235	5670	2765
2700	5500	2490	2335	5870	2865
2800	5700	2590	2435	6070	2965
2900	5900	2690	2535	6270	3065
3000	6100	2790	2635	6470	3165

Vp = Espace de passage libre

Lt = Longueur de la poutre

B = Distance de fixation des chariots sur le vantail coulissant

C = Cote de positionnement du moteur

D = Longueur de la courroie de transmission

I = Distance moteur/deuxième moteur

Fig. 6

## 940 SMD Ouverture à gauche

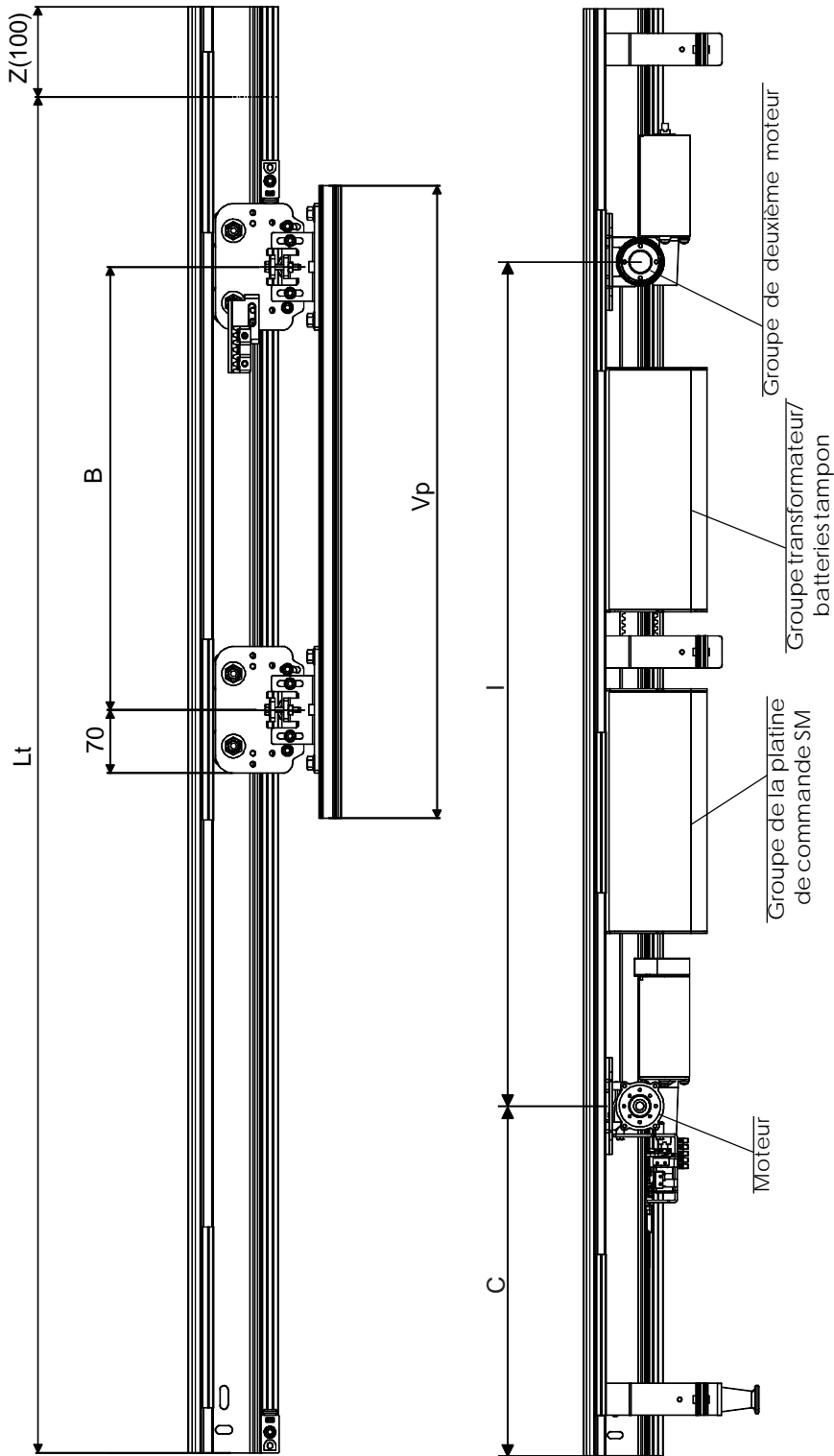

Si  $700 \leq Vp \leq 1100$  alors  
 $Lt = Vp \times 2 + 200$

Si  $Vp > 1100$  alors  
 $Lt = Vp \times 2 + 100$

Vp	Lt	B	C	D	I
700	1600	480	440	2100	980
800	1800	590	485	2300	1080
900	2000	690	585	2500	1180
1000	2200	790	685	2700	1280
1100	2400	890	785	2900	1380
1200	2500	990	885	2870	1365
1300	2700	1090	985	3070	1465
1400	2900	1190	1085	3270	1565
1500	3100	1290	1185	3470	1665
1600	3300	1390	1285	3670	1765
1700	3500	1490	1385	3870	1865
1800	3700	1590	1485	4070	1965
1900	3900	1690	1585	4270	2065
2000	4100	1790	1685	4470	2165
2100	4300	1890	1785	4670	2265
2200	4500	1990	1885	4870	2365
2300	4700	2090	1985	5070	2465
2400	4900	2190	2085	5270	2565
2500	5100	2290	2185	5470	2665
2600	5300	2390	2285	5670	2765
2700	5500	2490	2385	5870	2865
2800	5700	2590	2485	6070	2965
2900	5900	2690	2585	6270	3065
3000	6100	2790	2685	6470	3165

Vp = Espace de passage libre

Lt = Longueur de la poutre

B = Distance de fixation des chariots sur le vantail coulissant

C = Cote de positionnement du moteur

D = Longueur de la courroie de transmission

I = Distance moteur/deuxième moteur

Fig. 7

## 940 SMD Double vantail

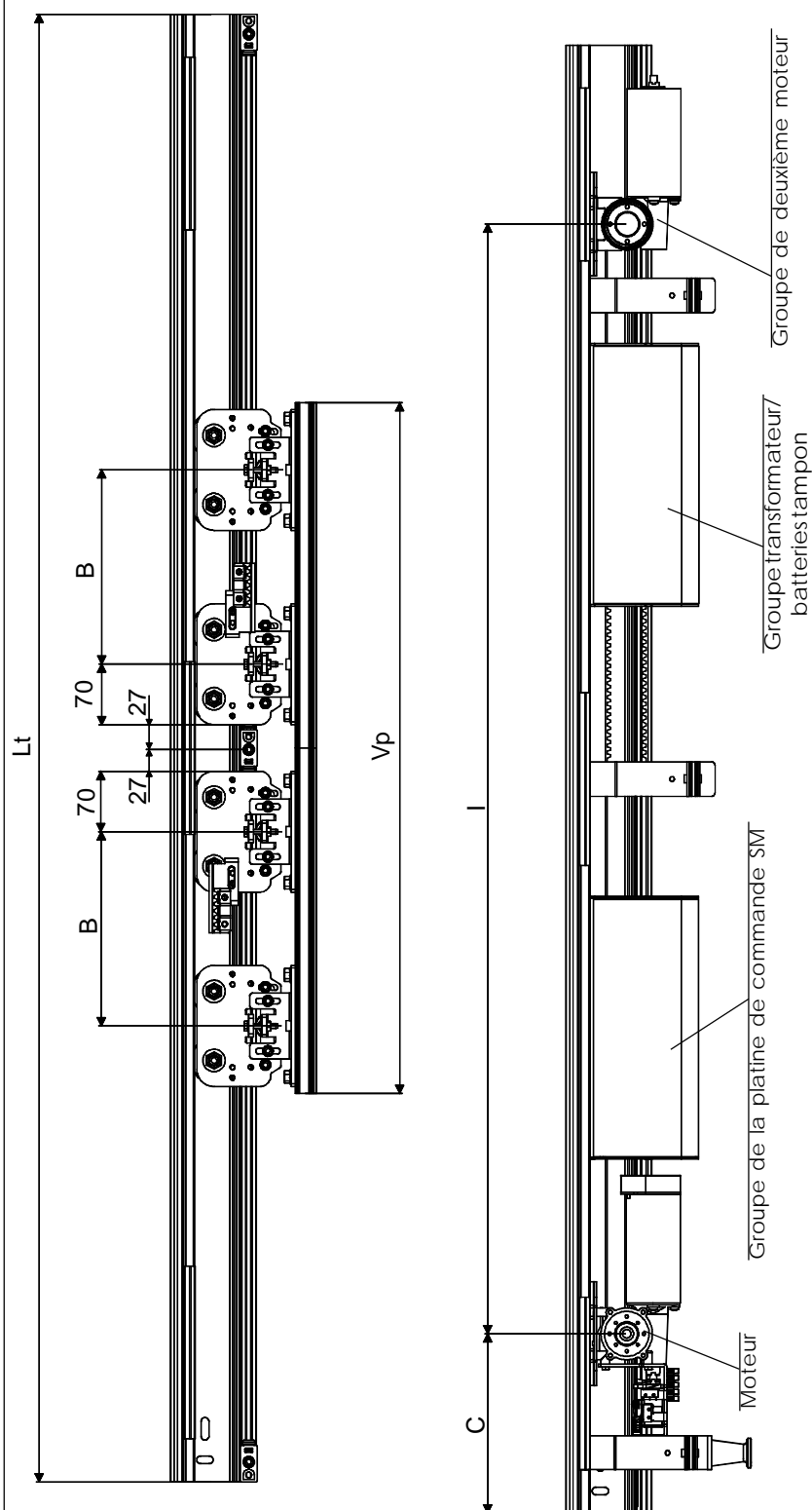

$$Lt = Vp \times 2 + 100$$

Vp	Lt	B	C	D	I
800	1700	225	205	2710	1285
900	1900	275	257,5	2910	1385
1000	2100	325	307,5	3110	1485
1100	2300	375	357,5	3310	1585
1200	2500	425	407,5	3510	1685
1300	2700	475	457,5	3710	1785
1400	2900	525	507,5	3910	1885
1500	3100	575	557,5	4110	1985
1600	3300	625	607,5	4310	2085
1700	3500	675	657,5	4510	2185
1800	3700	725	707,5	4710	2285
1900	3900	775	757,5	4910	2385
2000	4100	825	807,5	5110	2485
2100	4300	875	857,5	5310	2585
2200	4500	925	907,5	5510	2685
2300	4700	975	957,5	5710	2785
2400	4900	1025	1007,5	5910	2885
2500	5100	1075	1057,5	6110	2985
2600	5300	1125	1107,5	6310	3085
2700	5500	1175	1157,5	6510	3185
2800	5700	1225	1207,5	6710	3285
2900	5900	1275	1257,5	6910	3385
3000	6100	1325	1307,5	7110	3485

Vp = Espace de passage libre

Lt = Longueur de la poutre

B = Distance de fixation des chariots sur le vantail coulissant

C = Cote de positionnement du moteur

D = Longueur de la courroie de transmission

I = Distance moteur/deuxième moteur

Fig. 8

## 5. INSTALLATION

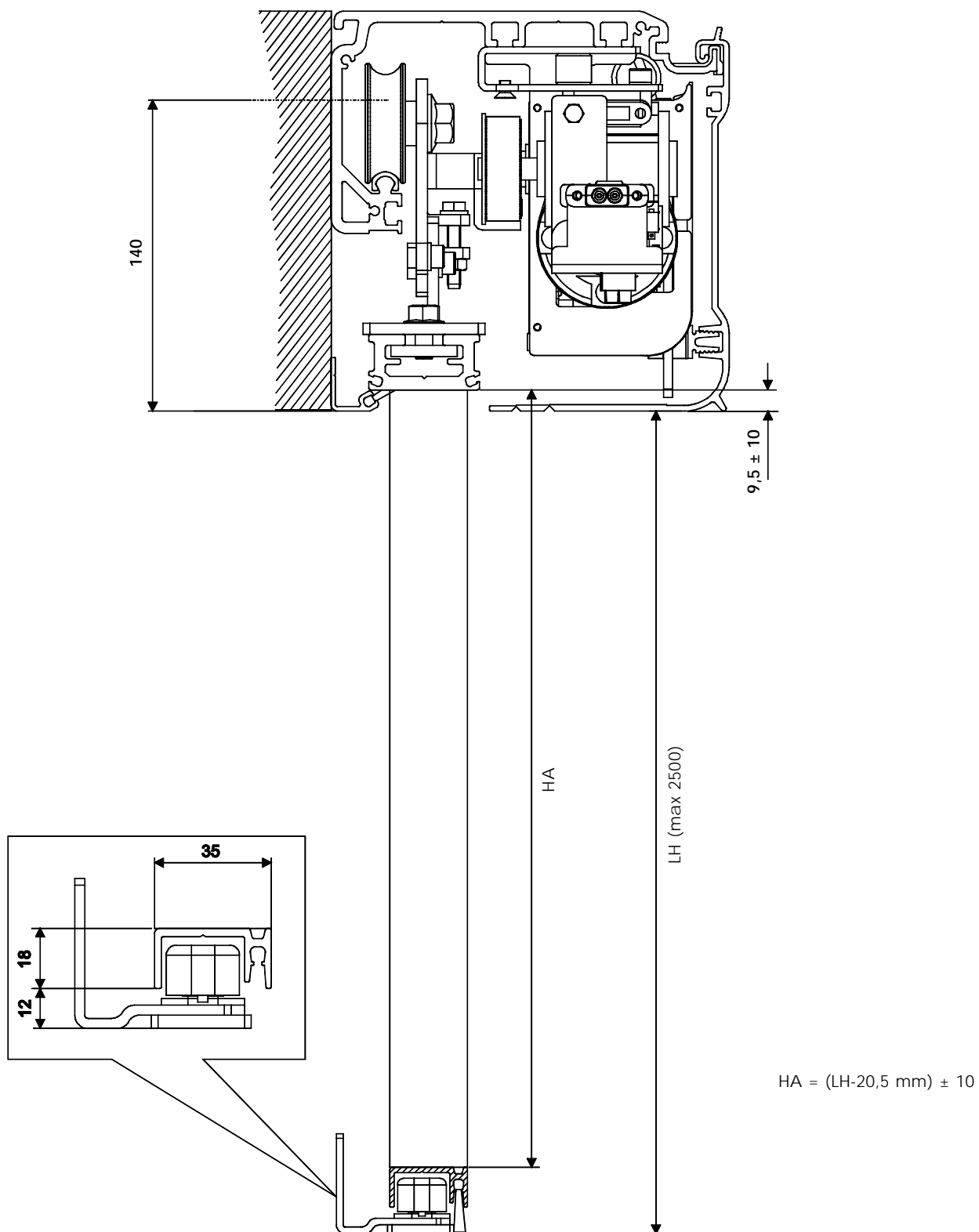

Fig. 9

## 6. FIXATION DE LA POUTRE

On utilise le profilé de support lorsqu'il est possible de fixer complètement la poutre à une structure porteuse métallique ou en maçonnerie sans déformations importantes.

### Profilé de support - fixation murale

- Déterminer l'emplacement exact de la poutre en tenant compte des encombrements de la fig. 2. La poutre doit être fixée parallèle au sol.
- Fixer la poutre initialement au niveau d'une rainure verticale à une extrémité, et d'une rainure horizontale à l'autre extrémité (en utilisant des vis M8 et des tasseaux spécifiques) et niveler parallèlement au sol. Réaliser une fixation centrale en soulevant avec force la poutre pour aligner les trois points de fixation. Réaliser les fixations successives en alternant les rainures verticales et horizontales (fig. 10).

**ATTENTION:** monter la brosse (accessoire fig. 11 réf. ①) dans le profilé de fermeture avant le montage.

### 6.1 Montage des côtés

- Monter les côtés d'après la fig. 12.
- Les côtés sont pré-incisés pour s'adapter aux poutres avec ou sans profilé autoporteur.

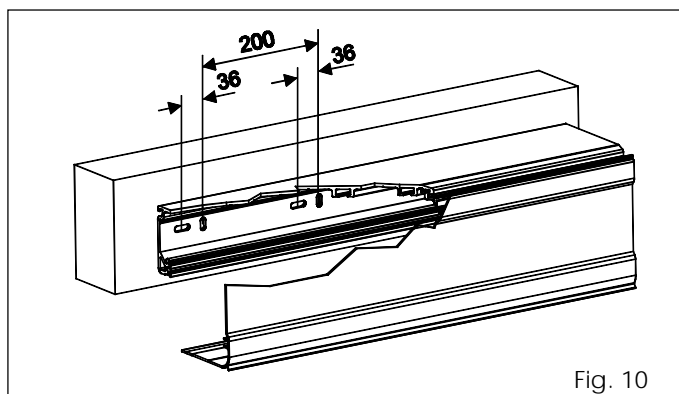

Fig. 10

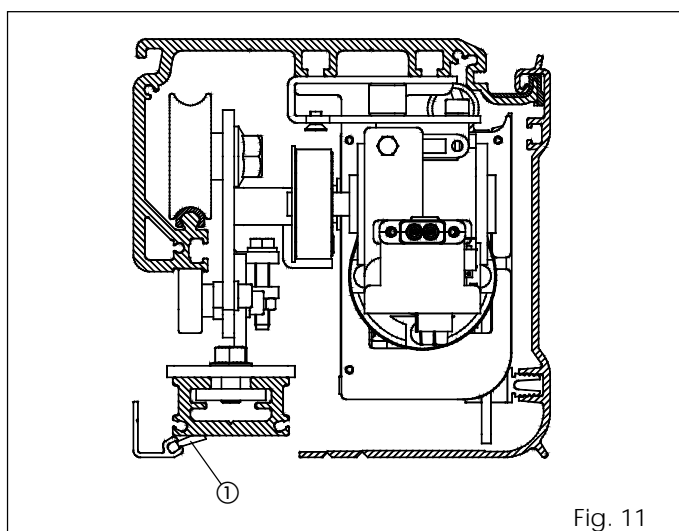

Fig. 11

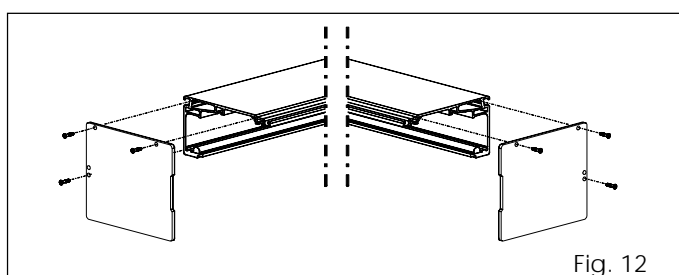

Fig. 12

## 7. INSTALLATION DES PATINS INFÉRIEURS

Les patins inférieurs sont prédisposés pour la fixation murale (ou sur vantail fixe) ou au sol.

### Fixation murale (ou sur vantail fixe):

- Assembler les patins en tenant compte des cotes reportées dans les fig. 13 et 15.
- Fixer les patins d'après la fig. 14 réf. ①.

### Fixation au sol

- Fixer directement le patin au sol, d'après la fig. 14 réf. ② en utilisant des tasseaux et des vis adéquats.

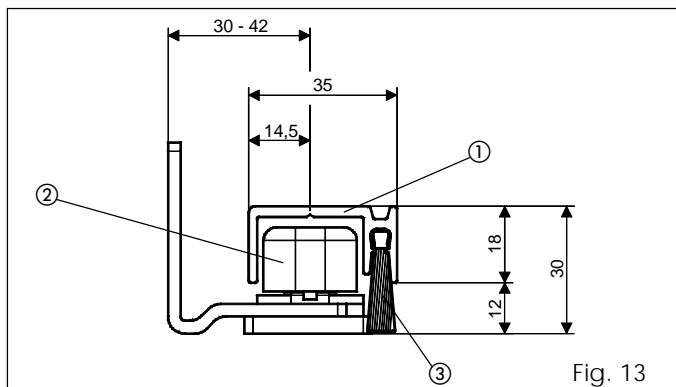

Fig. 13

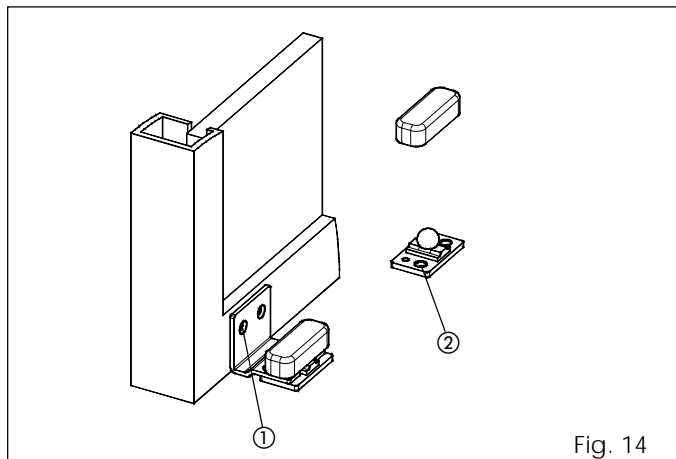

Fig. 14

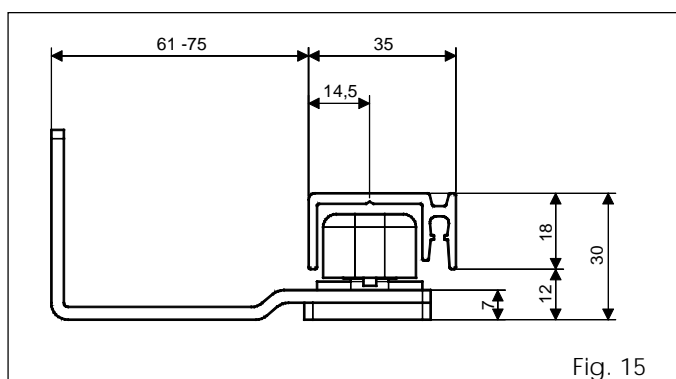

Fig. 15

## 8. MONTAGE DES VANTAUX

- Monter le profilé d'attache du vantail (accessoire fig. 16 réf. ③) sur la partie supérieure du vantail en utilisant des vis adéquates.
- Fixer le vantail sur les chariots respectifs en utilisant les plaques (fig. 16 réf. ①) et les vis (fig. 16 réf. ②) fournies.
- Positionner les chariots de l'automatisme d'après les figures 3 à 8.
- Serrer les vis des chariots.

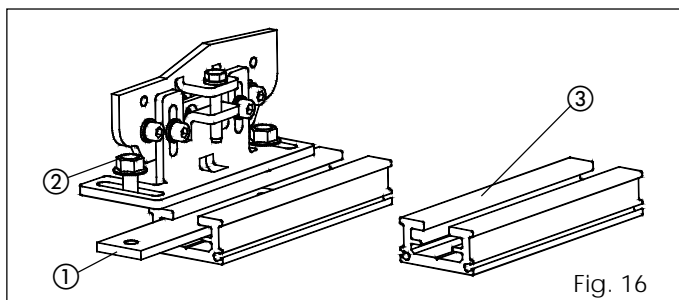

Fig. 16

### 8.1 Réglage des vantaux

Les chariots permettent un réglage en hauteur des vantaux. Pour le réglage, procéder comme suit:

- Desserrer légèrement les deux vis à tête hexagonale fig. 18 réf. ①.
- Agir sur la vis (fig. 18 réf. ②) en sens des aiguilles d'une montre pour soulever les vantaux ou en sens inverse des aiguilles d'une montre pour abaisser les vantaux.
- Bloquer de nouveau les vis.

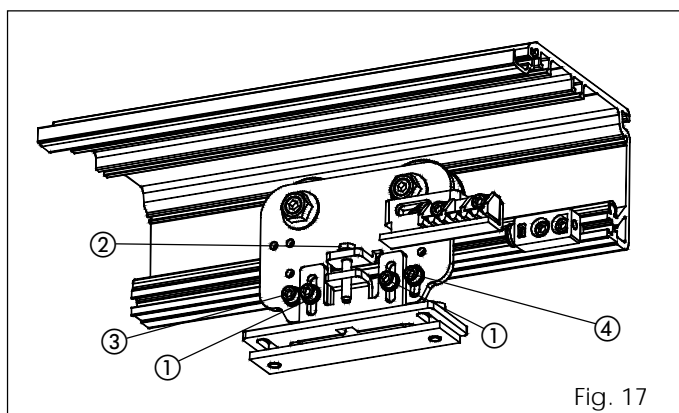

Fig. 17

### 8.2 Réglage de la roulette de contre-poussée

Les chariots sont dotés d'une roue de contre-poussée. Pour la régler, agir d'après la description:

- Desserrer les deux vis à tête hexagonale (fig. 17 réf. ③ et ④).
- Faire coulisser la vis de la fig. 17 réf. ④ à l'intérieur de la rainure, en faisant en sorte que la roue de contre-poussée, durant le mouvement du chariot, coulisse sur le profilé sans se bloquer.

Vérifier qu'il est possible de bloquer la roue sans provoquer l'arrêt du chariot.

## 9. RÉGLAGE DES BUTÉES DE FIN DE COURSE

### Réglage des arrêteurs mécaniques d'ouverture

Les portes série 940 SM sont fournies avec les arrêteurs mécaniques d'ouverture montés sur le profilé de coulissement. Vérifier que durant l'ouverture des vantaux, les chariots de coulissement butent simultanément contre les deux arrêteurs mécaniques de fin de course d'ouverture.

Si des réglages sont nécessaires, agir comme suit:

- Amener les vantaux en position d'ouverture.
- Desserrer les deux vis à tête hexagonale d'après les fig. 18 et 19 réf. ①.
- Approcher l'arrêteur mécanique du chariot jusqu'à ce qu'on obtienne le contact entre les deux.
- Serrer les deux vis à tête hexagonale.

### Réglage de l'arrêteur mécanique de fermeture

Les portes série 940 SM sont fournies avec les chariots ayant la butée au niveau du bord de fermeture (fig. 20). S'il est nécessaire de régler le centre de la porte, agir comme suit:

- Desserrer les vis de fixation (fig. 20 réf. ①) du chariot concerné. Approcher le chariot de la butée jusqu'à ce qu'on obtienne le contact entre les deux.
- Serrer les vis de fixation du chariot.

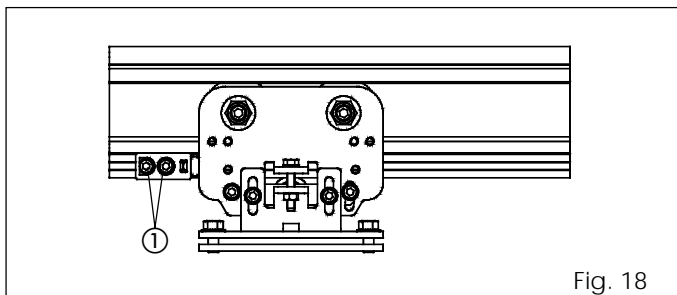

Fig. 18

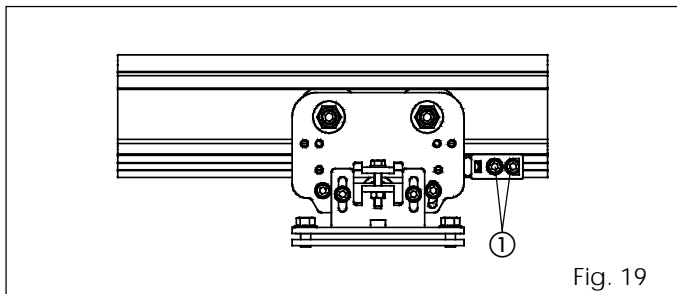

Fig. 19

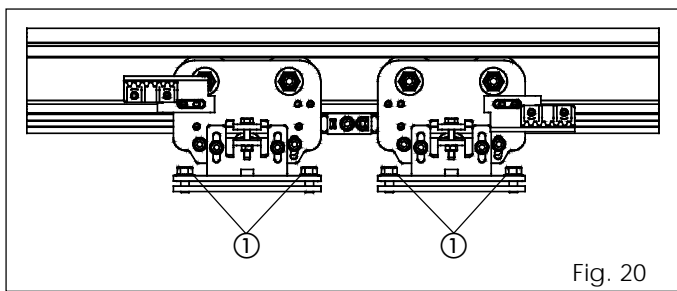

Fig. 20

## 10. RÉGLAGE DE LA COURROIE

Vérifier que la courroie n'est ni trop lâche ni trop tendue. Pour régler la tension de la courroie, procéder comme suit:

- Desserrer l'écrou (fig. 22 réf. ①).
- Visser le boulon de la fig. 22 réf. ② pour tendre la courroie ou le dévisser pour la desserrer.

- Une fois la tension réglée, serrer l'écrou (fig. 22 réf. ①).

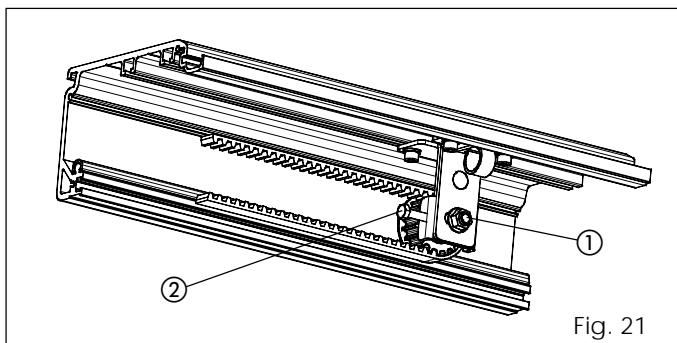

Fig. 21

Dans le cas des portes à deux moteurs, pour régler la tension de la courroie, procéder comme suit :

- Desserrer légèrement les quatre vis de fixation (fig. 22 réf. ①) du deuxième moteur.
- Pousser le groupe du moteur vers l'extérieur à l'aide d'un marteau d'après la fig. 22.
- Une fois la tension réglée, serrer les quatre vis.

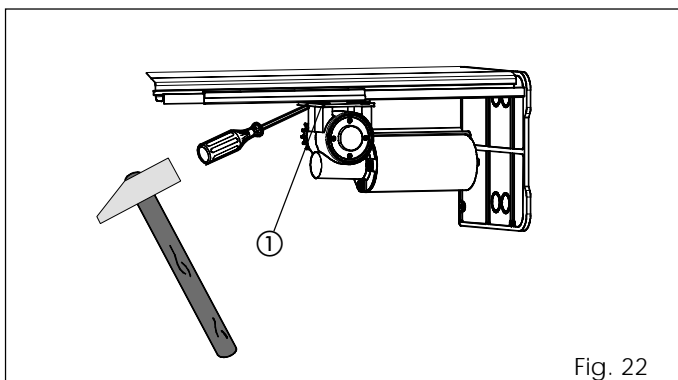

Fig. 22

### 11. MONTAGE DES BRIDES DE FIXATION DU CAPOT

- Fixer à l'extrémité de la poutre, opposée au groupe du moteur, une bride de fixation du capot en utilisant les vis et les plaquettes fournies (fig. 23).
- Fixer la deuxième bride de fixation du capot légèrement décentrée par rapport à la poutre, de manière à pouvoir réaliser les réglages du centre de la porte.
- Fixer la bride de fixation du support de la poignée de déblocage interne à l'autre extrémité de la poutre (du côté du groupe du moteur) d'après la fig. 24. La bride de fixation du support de la poignée de déblocage interne doit toujours être montée, même si on n'utilise pas le verrouillage du moteur.

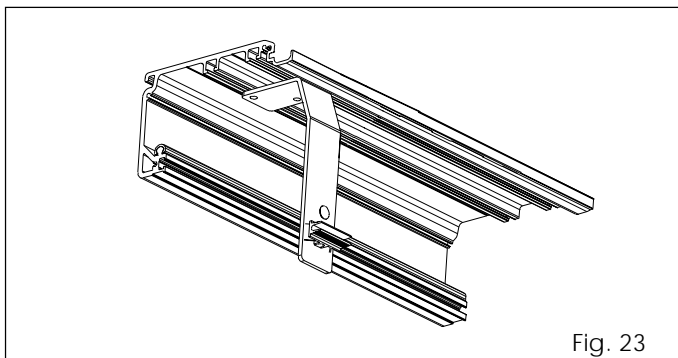

Fig. 23

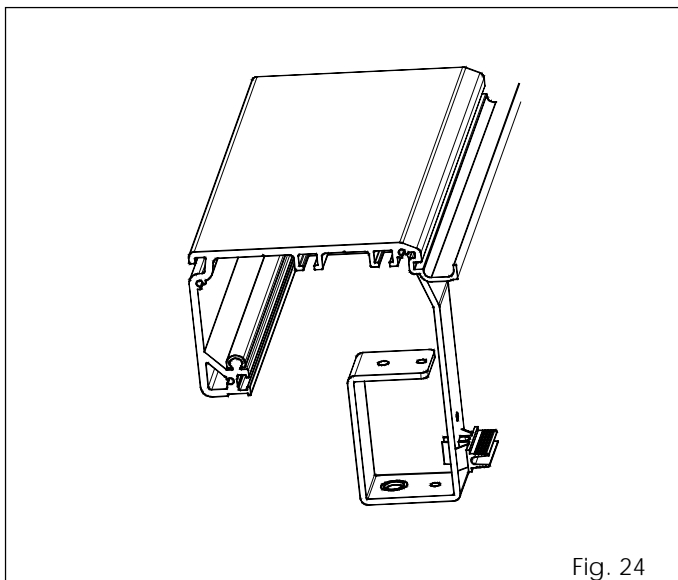

Fig. 24

### 12. VERROUILLAGE DU MOTEUR

Le verrouillage du moteur est un dispositif qui garantit le verrouillage des vantaux quand ils sont fermés. Pour l'installation, procéder comme suit:

- Fixer le verrouillage du moteur avec les deux boulons fournis d'après la figure 25 réf. ①.
- Pousser manuellement le doigt (fig. 26 réf. ①) vers l'arbre moteur en vérifiant l'engrenage correct d'après la fig. 26 réf. A.
- Actionner le doigt (fig. 26 réf. ①) dans le sens vertical et vérifier la présence de jeu entre l'accouplement de l'arbre moteur et du verrouillage du moteur.

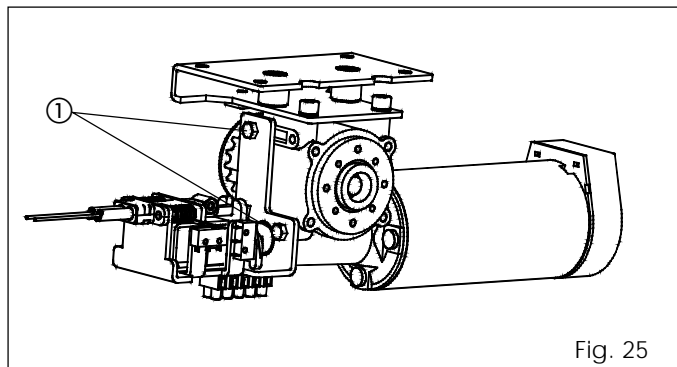

Fig. 25

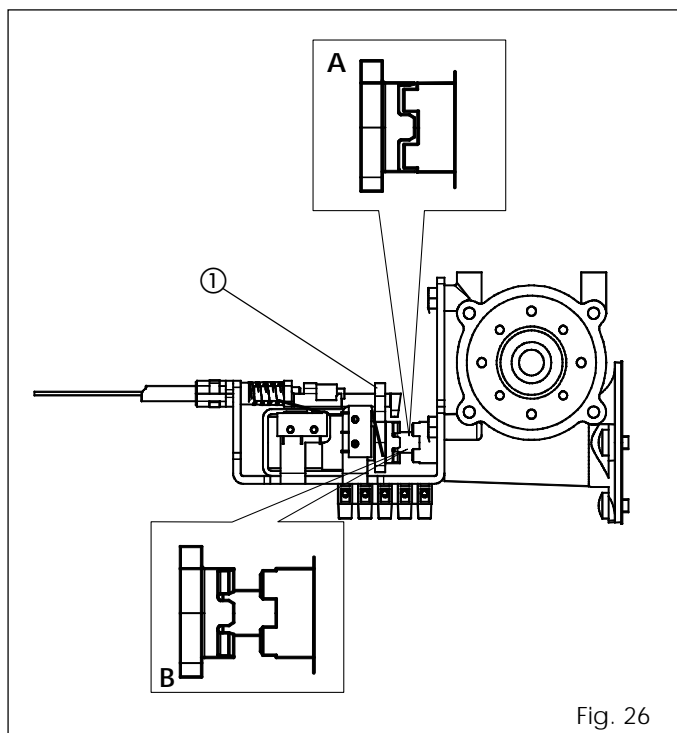

Fig. 26

En l'absence de jeu sur l'accouplement, procéder comme suit:

- Desserrer les deux vis (fig. 27 réf. ①) sur les deux chariots.
- Déplacer légèrement la courroie horizontalement jusqu'à ce qu'on obtienne le mouvement libre du doigt; bloquer de nouveau les vis sur les chariots.



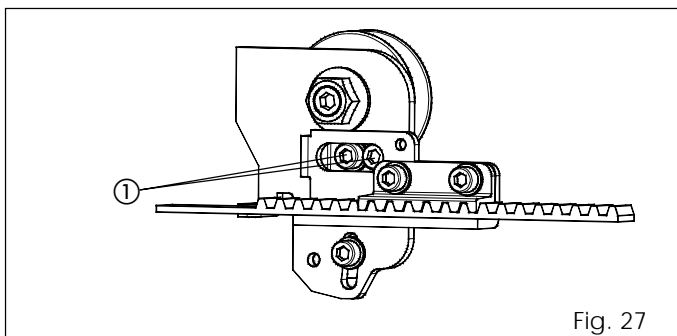

Fig. 27

### 12.1 Montage de la poignée de déblocage interne

- Assembler la poignée de déblocage d'après la fig. 28 réf. ①.
- Appuyer sur la rondelle de butée jusqu'à l'encastrement avec la poignée de déblocage.
- Visser le dispositif de réglage, avec les écrous de blocage correspondants, sur la partie interne de la bride de fixation (fig. 28 réf. ②).
- Introduire le câble à l'intérieur du dispositif de réglage; le faire passer à l'intérieur de la rondelle et de la poignée de déblocage.
- Bloquer le câble en acier avec le dispositif de blocage du câble et la vis spécifique (fig. 28 réf. ③).
- Tirer le câble jusqu'à la butée du dispositif de blocage du câble à l'intérieur de la poignée.
- Amener la gaine du câble contre le dispositif de réglage (fig. 28 réf. ④).

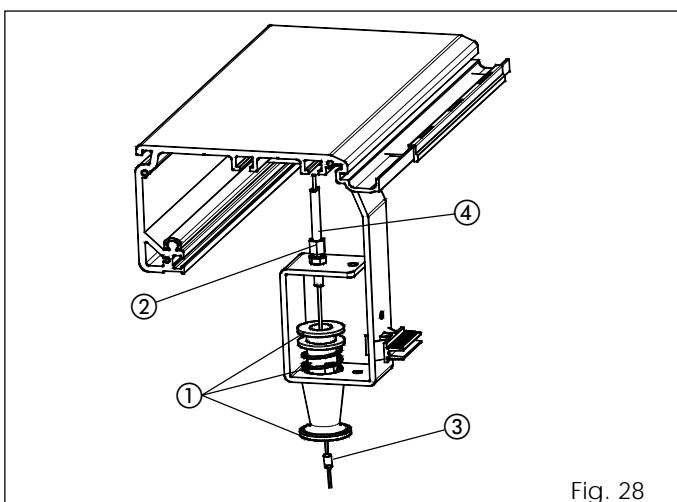

Fig. 28

### 12.2 Réglages du verrouillage du moteur

- Visser complètement le dispositif de réglage sur la bride de fixation.
- Tirer la poignée et la tourner de 90° pour la bloquer sur la bride de fixation.
- Faire passer le câble (fig. 29 réf. ①) à l'intérieur de la pièce ② en laissant la gaine contre la butée.
- Introduire le câble sur la borne (fig. 29 réf. ③).
- Tirer la pièce ④ contre la butée (en comprimant les ressorts) et visser la vis de la borne ③ en bloquant le câble en acier.
- Vérifier que l'embrayage du verrouillage du moteur est indépendant de l'embrayage de l'arbre moteur (fig. 26 réf. B).
- Si des réglages sont nécessaires, agir sur le dispositif de réglage de la bride de fixation de la poignée.
- Débloquent la poignée en la tournant de 90° et vérifier que le déblocage fonctionne.

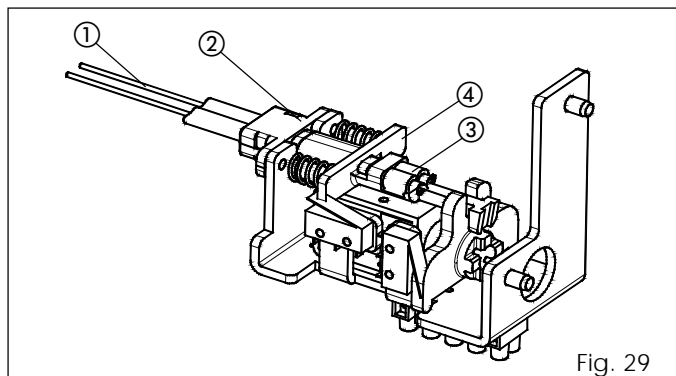

Fig. 29

### 13. MONTAGE DU CAPOT

- Monter sur le bord externe du profilé de support 3 entretoises (fig. 30 réf. ①), en les positionnant aux extrémités et au centre.

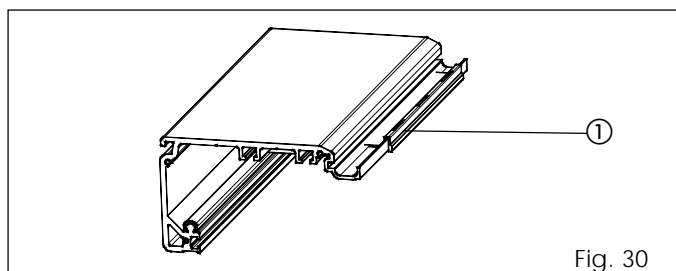

Fig. 30

- Poser le capot sur les entretoises.
  - Pour garder le capot ouvert, le soulever et le pousser vers le profilé jusqu'à ce qu'on obtienne l'encastrement du dépassement métallique dans le siège du profilé (fig. 31 réf. ①).
  - Fixer les fils parachute sur le capot et sur les brides de fixation du capot d'après la fig. 31 réf. ②.
  - Le verrouillage du capot se produit au niveau des brides par l'intermédiaire de crochets spécifiques (fig. 32).
  - Casser le profilé du capot inférieur en excès en utilisant une paire de pinces (fig. 32 réf. ①).
- N. B. : Si on utilise le déblocage interne, il est nécessaire, pour une bonne fermeture du capot, de le façonner en utilisant les cotes de la fig. 33.

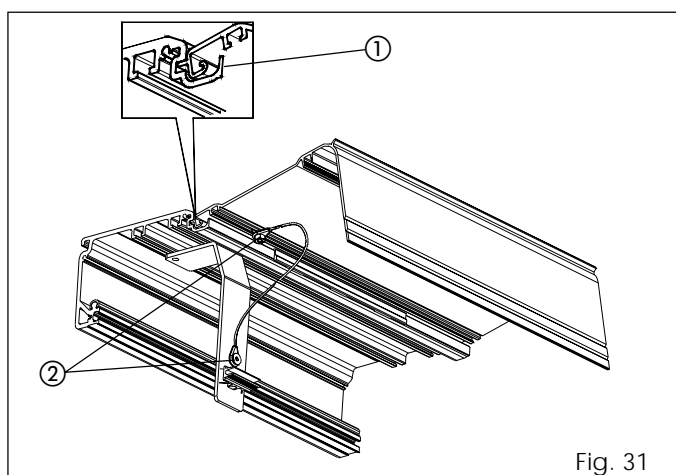

Fig. 31

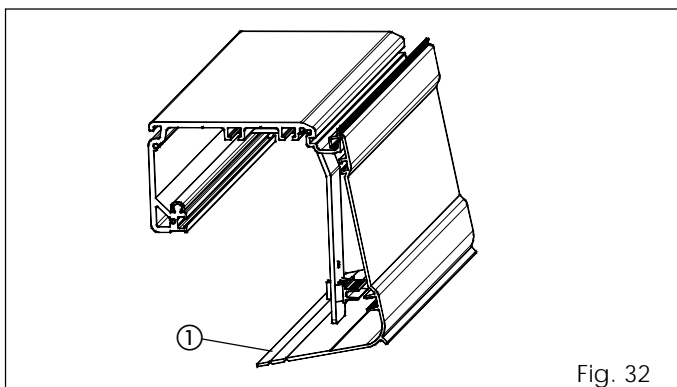

Fig. 32

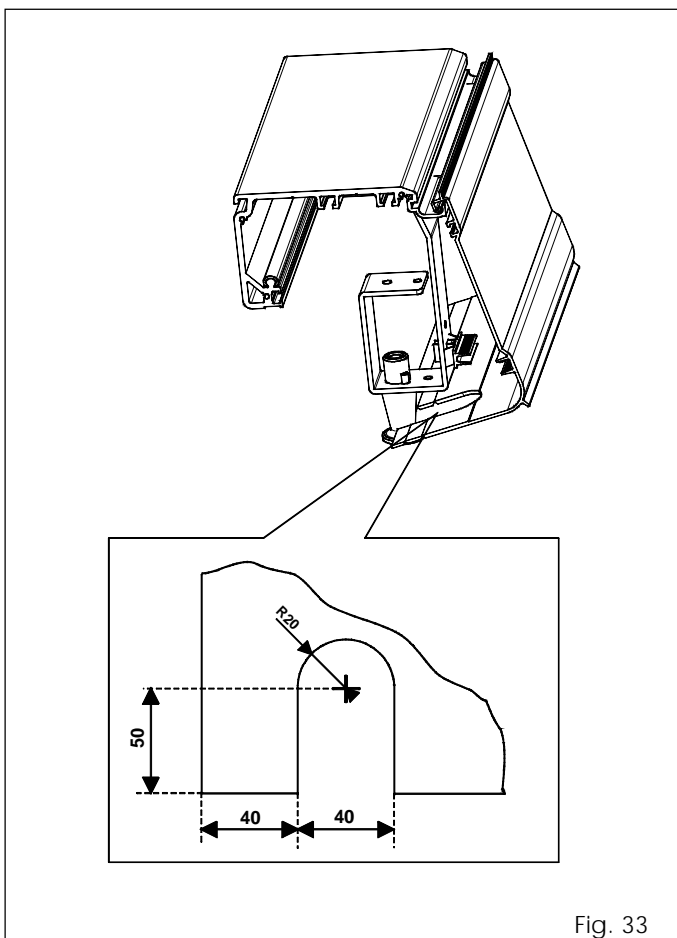

Fig. 33

#### 14. MONTAGE DES PASSE-CÂBLES

Monter les passe-câbles fournis parallèlement au profilé (fig. 34 réf. ①), puis les tourner de 90° pour obtenir le blocage (fig. 34 réf. ②).

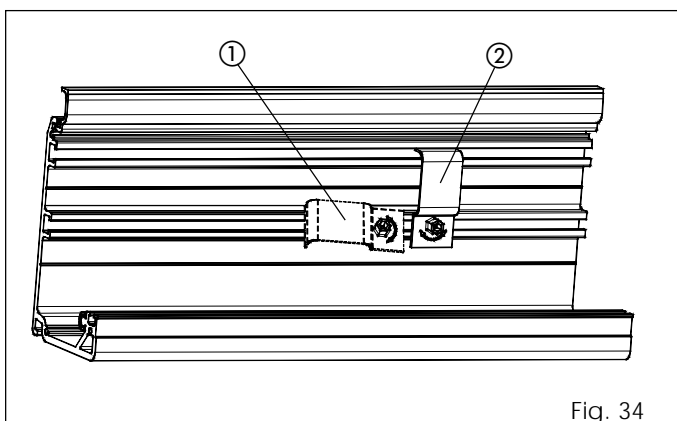

Fig. 34

#### 15. INSTALLATION DE LA BATTERIE TAMPON

Installer les batteries tampon à l'intérieur du groupe du transformateurs (fig. 35).

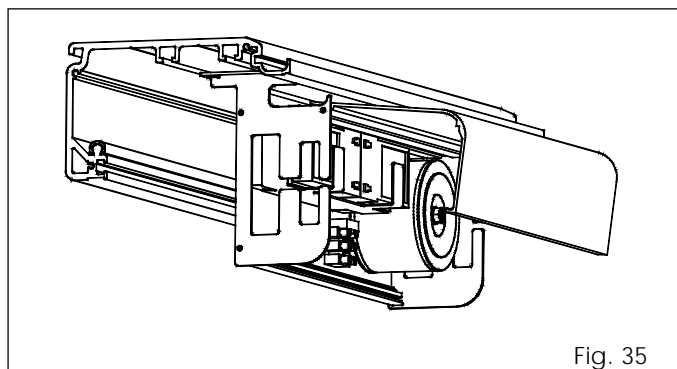

Fig. 35

### 16. INSTALLATION AVEC UNE PINCE POUR VANTAUX EN VERRE

Pour l'installation avec des pinces pour les vantaux en verre, se reporter aux cotes de figure 36.

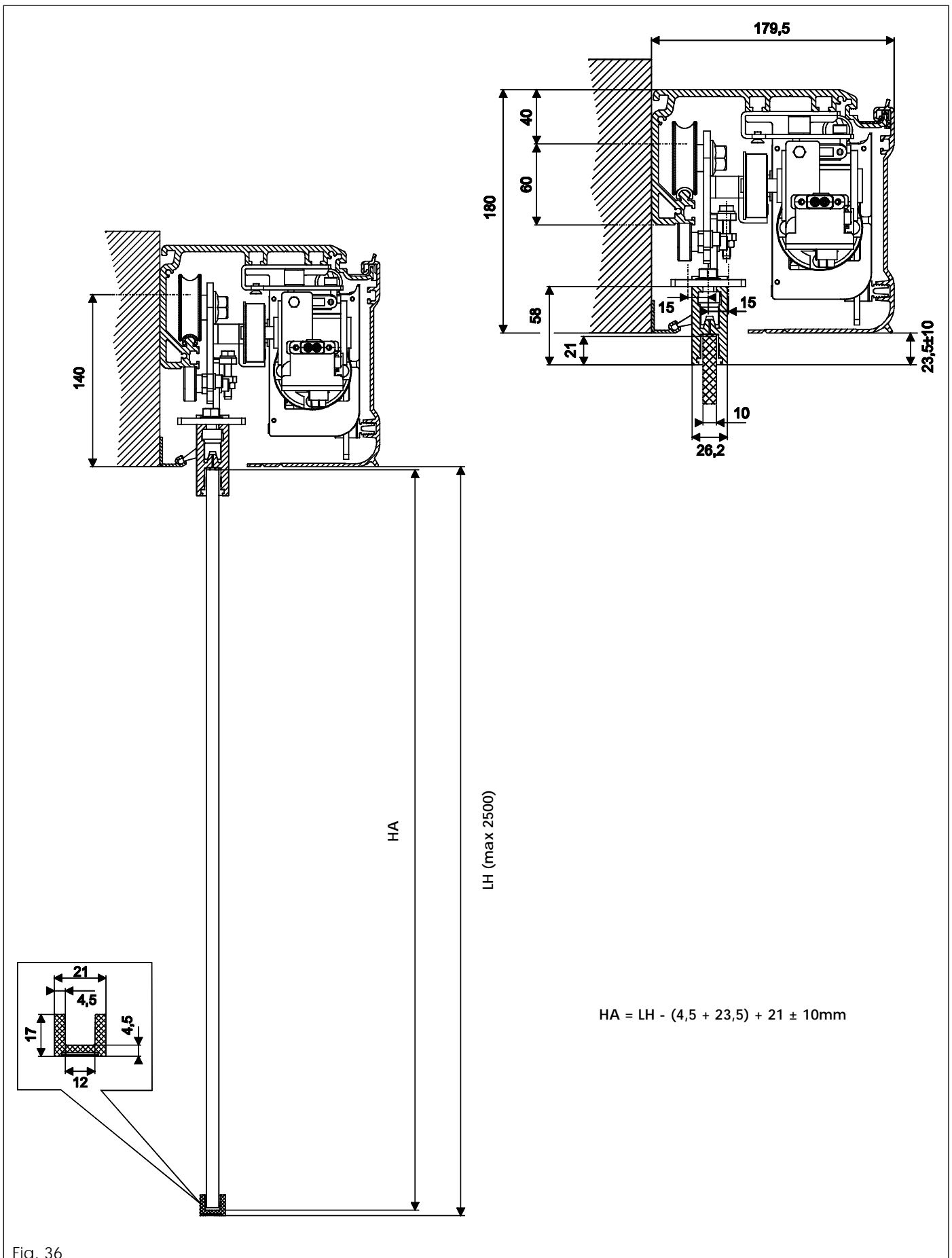

Fig. 36

## 17. MISE EN FONCTION

- Pour enlever le couvercle de protection de l'unité de contrôle SDM, faire légèrement pression avec un tournevis d'après la fig. 37.
  - Pour le remonter, l'accrocher sur la partie supérieure et appuyer d'après la fig. 38.
  - Pour enlever le couvercle de l'unité du moteur desserrer les vis.
  - Vérifier manuellement le coulisement des vantaux et de tous les éléments en mouvement.
  - Effectuer/vérifier les connexions électriques sur la platine SDM des câbles d'alimentation du transformateur toroidal, du moteur et de tous les accessoires, en faisant coulisser les fils à l'intérieur des passe-câbles disposés précédemment.
  - Sélectionner le sens de rotation du moteur suivant le type de porte (se reporter aux instructions de la platine SDM).
  - Vérifier que sur le bornier J7 de la platine SDM il y ait un pont (se reporter à la platine SDM).
  - Connecter les câbles d'alimentation 230V~ sur les bornes à l'intérieur de groupe du transformateur (fig. 39 réf ①).
- Remarque: il y a également un fusible de 1 A retardé pour protéger le transformateur.
- Sélectionner le fonctionnement automatique et réaliser un setup.
  - Contrôler l'efficacité de tous les accessoires installés, en particulier les photocellules et les capteurs.

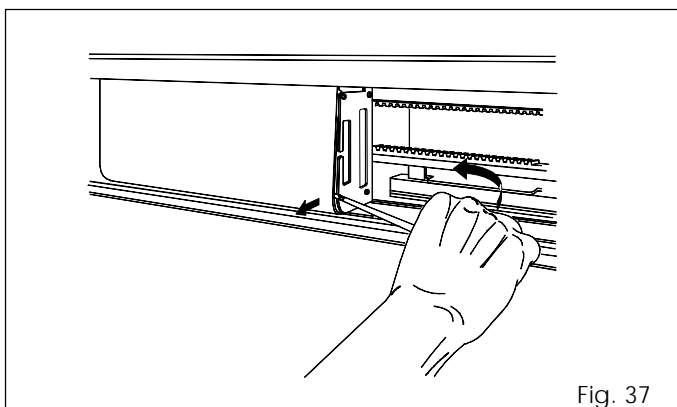

Fig. 37

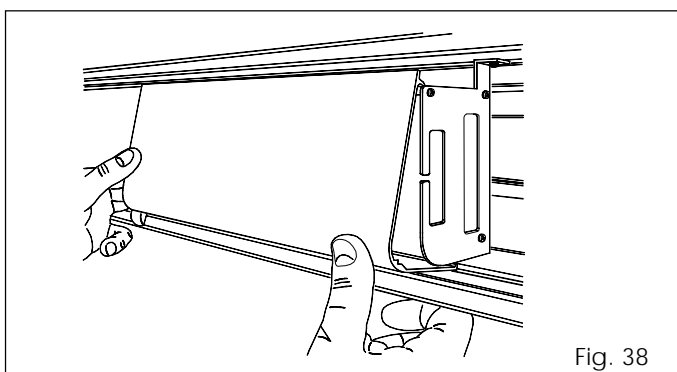

Fig. 38

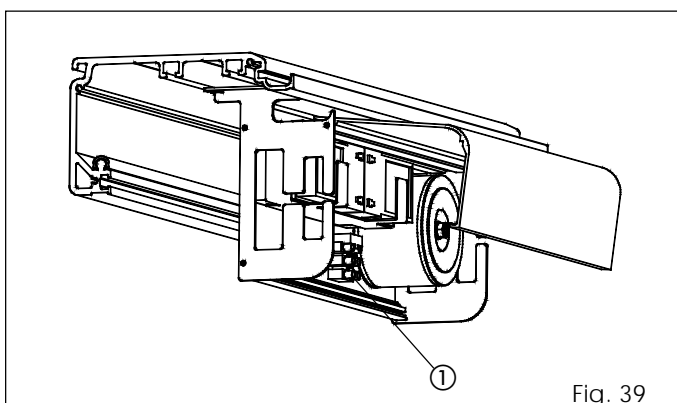
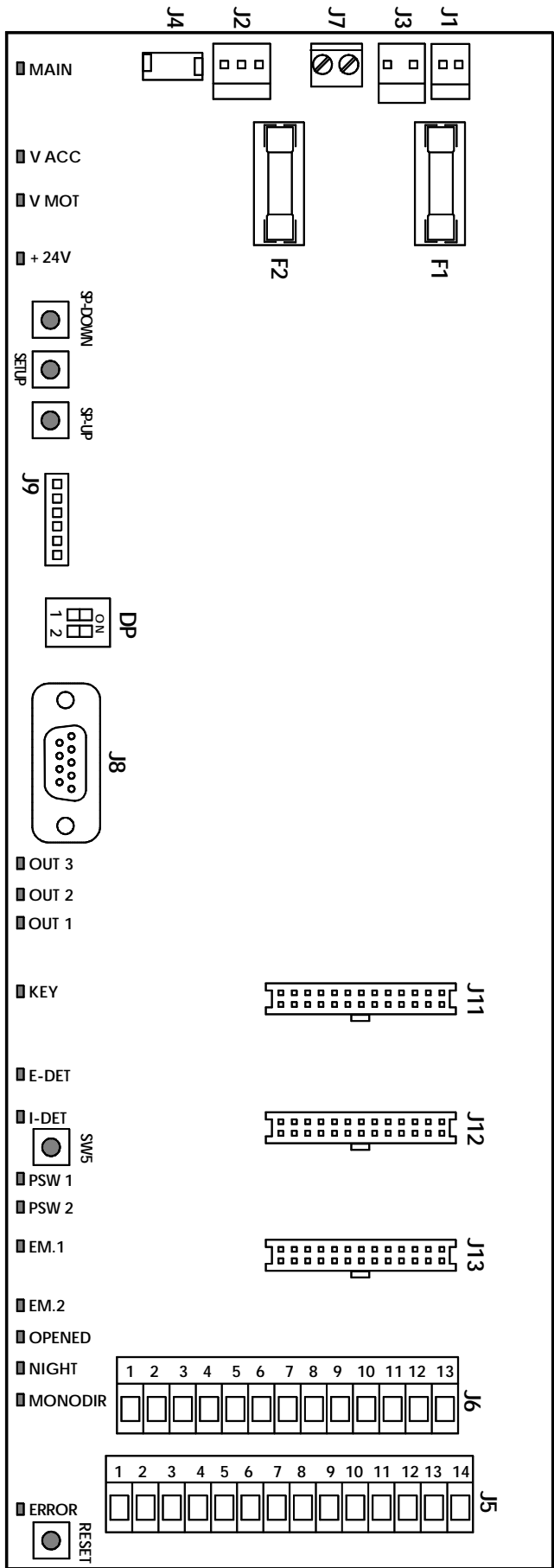

Fig. 39

# CARTE ELECTRONIQUE 940SDM



LED	ALLUMÉE	ETEINTE
MAIN	220V ~ de réseau présents	220V ~ de réseau absents
V ACC	Vacc présent	Vacc absent
V MOT	alimentation moteur OK	alimentation moteur interrompue
+24V	+24V présents	+24V absents
OUT 3	contact OUT 3 fermé	contact OUT 3 ouvert
OUT 2	contact OUT 2 fermé	contact OUT 2 ouvert
OU 1	contact OUT 1 fermé	contact OUT 1 ouvert
KEY	entrée KEY fermée	entrée Key ouverte
E-DET	entrée E-DET fermée	entrée E-DET ouverte
I-DET	entrée I-DET fermée	entrée I-DET ouverte
PSW 1	entrée PSW 1 fermée	entrée PSW 1 ouverte
PSW 2	entrée PSW 2 fermée	entrée PSW 2 ouverte
EM.1	entrée EMERG. 1 fermée	entrée EMERG. 1 ouverte
EM.2	entrée EMERG. 2 fermée	entrée EMERG. 2 ouverte
OPENED	entrée OPENED fermée	entrée OPENED ouverte
NIGHT	entrée NIGHT fermée	entrée NIGHT ouverte
MONODIR	entrée MONODIR fermée	entrée MONODIR ouverte
ERROR		voir tableau

ETAT LED ERROR	SIGNIFICATION
ETEINTE	condition normale de fonctionnement
ALLUMÉE	Alarmes n° 18,20,22,24: exécuter un SETUP
CLIGNOTEMENT LENT	signalisation alarme en cours
CLIGNOTEMENT RAPIDE	setup/reset en cours ou durant le réarmement avec "kit élastique" activé

POUSOIR	SIGNIFICATION
RESET	exécuter reset
SW5	impulsion sur entrée "détecteur interne" (I-DET)
SETUP	exécuter setup automatique
SP-DOWN	diminue vitesse de fermeture
SP-UP	augmente vitesse de fermeture

CONNECTEUR	SIGNIFICATION
J1	connecteur de connexion à J2 de la platine du deuxième moteur
J2	connecteur de connexion à J3 de la platine du deuxième moteur
J3	connecteur à embrochage rapide moteur
J4	connecteur câble plat codeur
J5	bornier
J6	bornier
J7	arrêt d'urgence NOT AUS (contact NF)
J8	porte série RS232 connexion OI
J9	connecteur de connexion à J5 de la platine du deuxième moteur
J11-J12-J13	connecteurs pour cartes accessoires

  

FUSIBLE	SIGNIFICATION
F1	fusible 5x20 T 6.3A/250V (protection moteur)
F2	fusible 5x20 T 1A/250V (protection 24V)

DP	ON	OFF
Dip n°1	sens de rotation moteur (voir tableau)	
Dip n°2	porte RS232 sélectionnée pour mise à jour SAW	porte RS232 sélectionnée pour connexion OI

## PLATINE DE COMMANDE DU DEUXIÈME MOTEUR

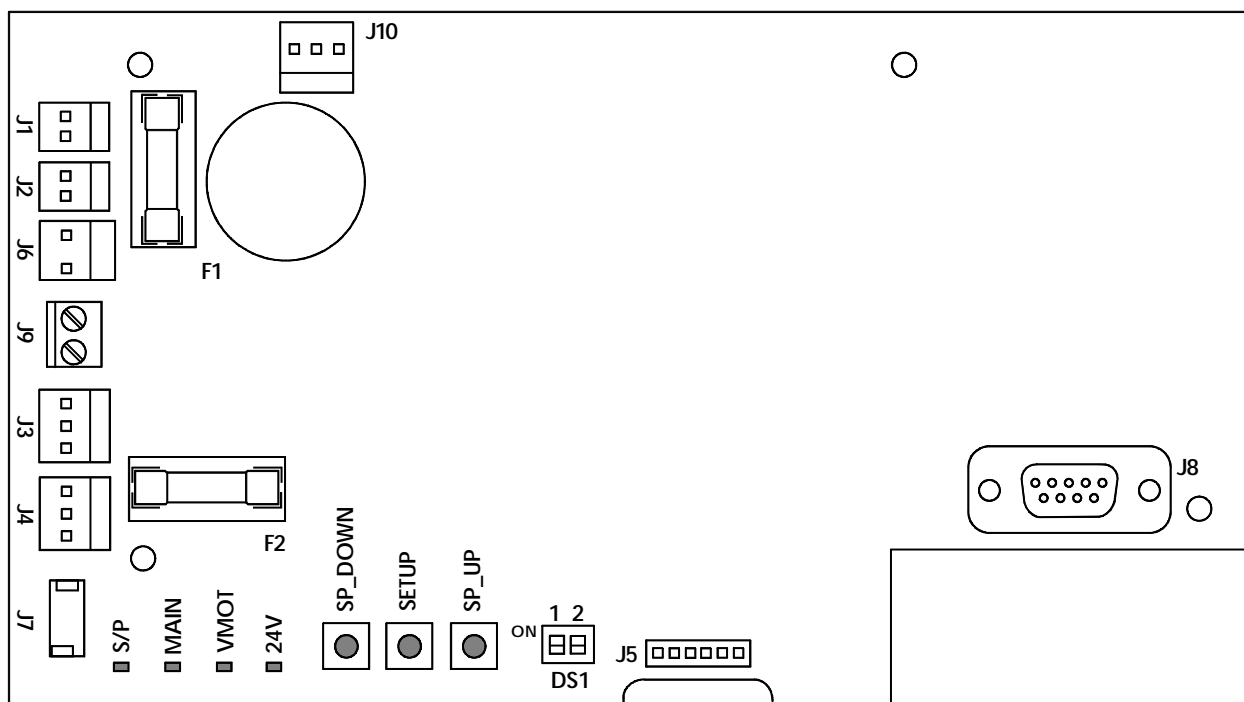

LED	ALLUMÉE	ETEINTE
MAIN	220V- de réseau présents	220V- de réseau absents
V MOT	alimentation moteur OK	alimentation moteur interrompue
24V	+ 24V présents	+ 24V absents

POUSSOIR	SIGNIFICATION
SETUP	inactif
SP-DOWN	inactif
SP-UP	inactif

CONNECTEUR	SIGNIFICATION
J1	secondaire 40V transformateur
J2	connecteur de connexion à J1 de la 940SDM
J3	connecteur de connexion à J2 de la 940SDM
J4	secondaire 24V transformateur
J5	connecteur de connexion à J9 de la 940SDM
J6	connecteur à embrochage rapide du deuxième moteur
J7	non utilisé
J8	porte série RS232 connexion OI
J9	arrêt d'urgence NOT AUS (contact NF)
J10	connecteur de connexion à J3 de la platine des batteries

DS1	SIGNIFICATION
Dip n°1	toujours positionner sur OFF
Dip n°2	toujours positionner sur OFF

FUSIBLE	SIGNIFICATION
F1	fusible 5x20 T 6,3A/250V (protection moteur)
F2	fusible 5x20 T 1A/250V (protection 24V)

ETAT LED S/P	SIGNIFICATION
ETEINTE	condition normale de fonctionnement
ALLUMÉE	absence de connexion à la platine 940SDM

### INSTALLATION DE LA PLATINE DU DEUXIÈME MOTEUR

Les portes 940 assemblées à double moteur sont fournies avec la platine du deuxième moteur déjà câblée. Dans le cas des portes en Kit, monter la deuxième platine en utilisant les entretoises fournies en les positionnant sur la platine 940SDM au niveau des trous d'après la fig. 1 réf. ①.

Câbler les deux appareillages en utilisant les fils fournis et en suivant le schéma de la fig. 2.

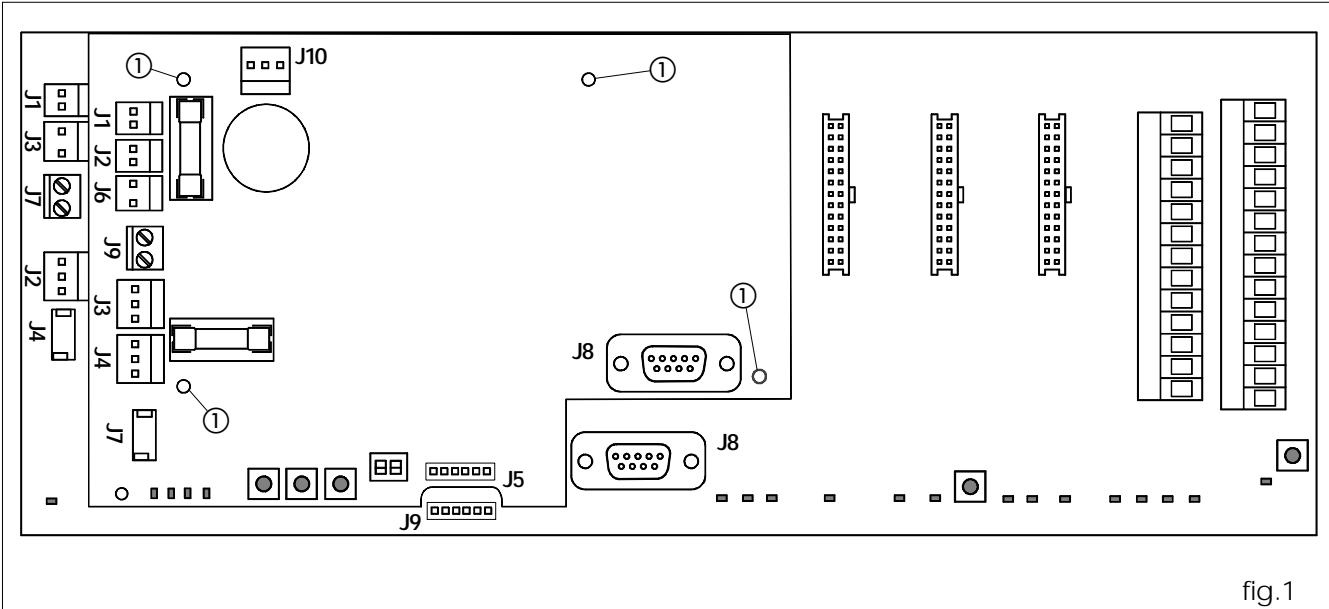

fig.1

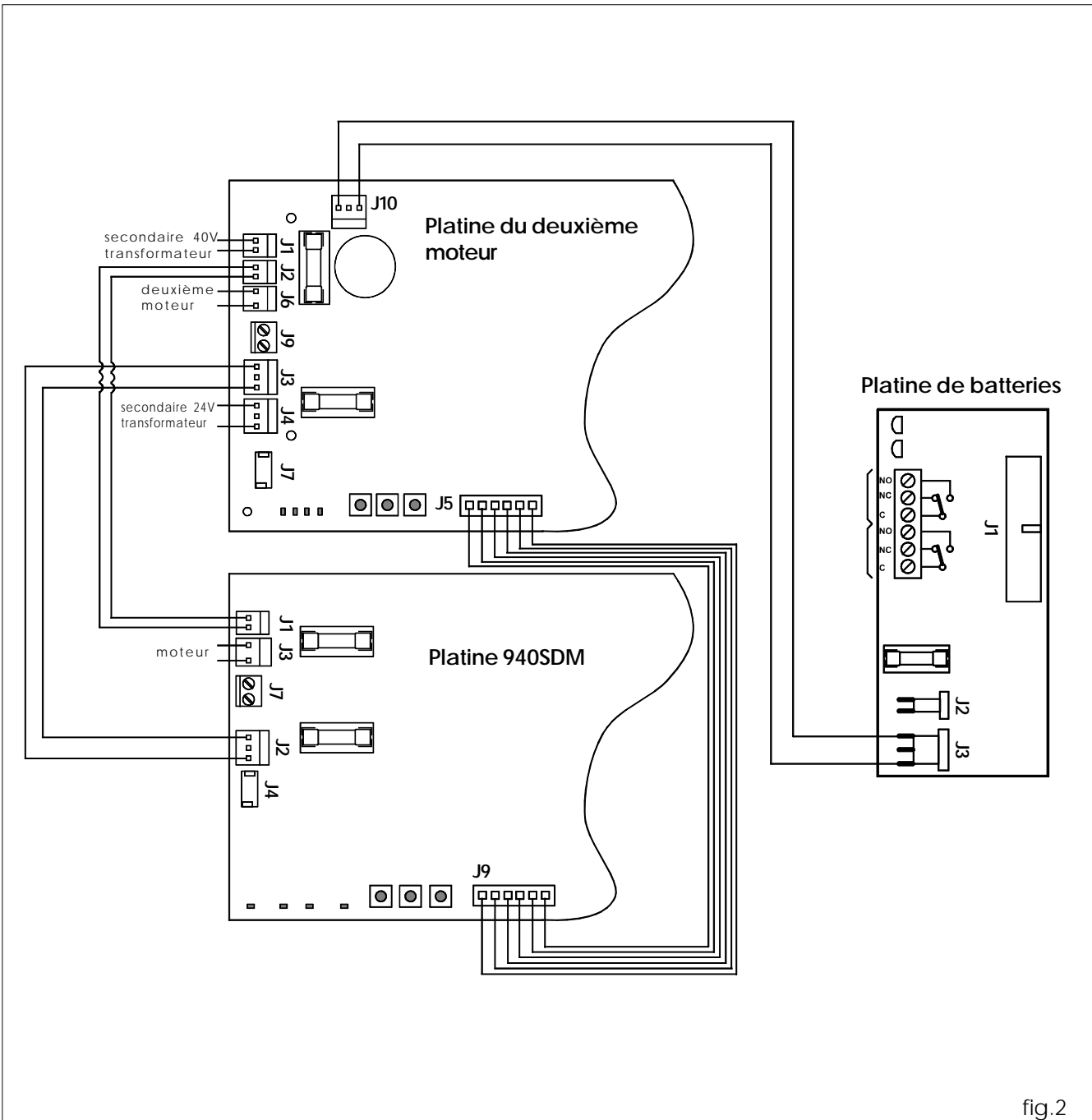
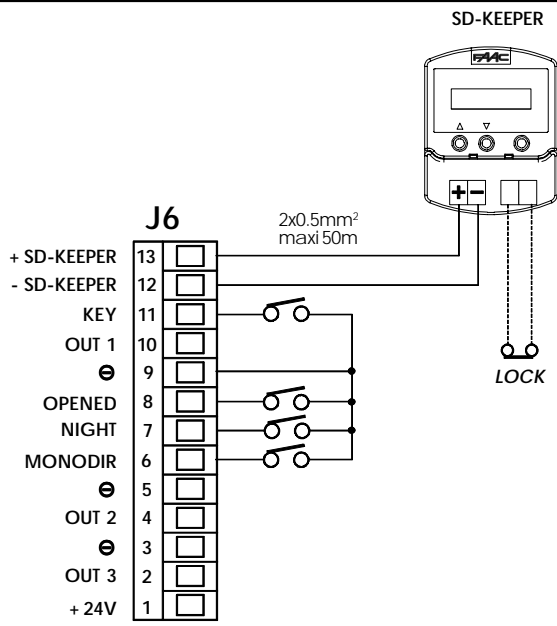

fig.2

**BORNIER J6**



configuration par défaut

**BORNIER J5**

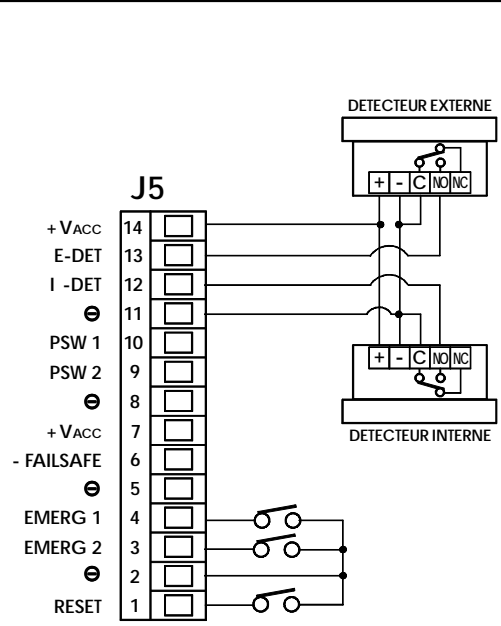

configuration par défaut

**NOTE:** Les entrées des photocellules sur les schémas de connexion sont considérés comme des contacts NF (configuration par défaut).

**CONNEXION PHOTOCELLES AVEC FAILSAFE INVALIDE (PAR DEFAUT)**

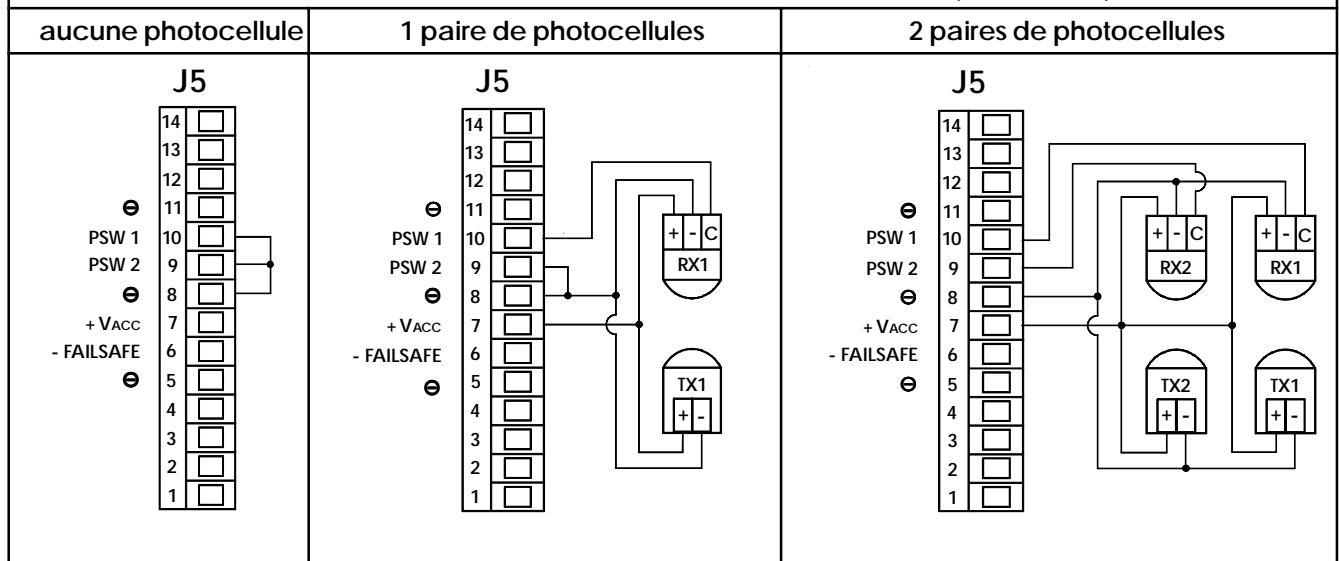

**CONNEXION PHOTOCELLES AVEC FAILSAFE VALIDE**

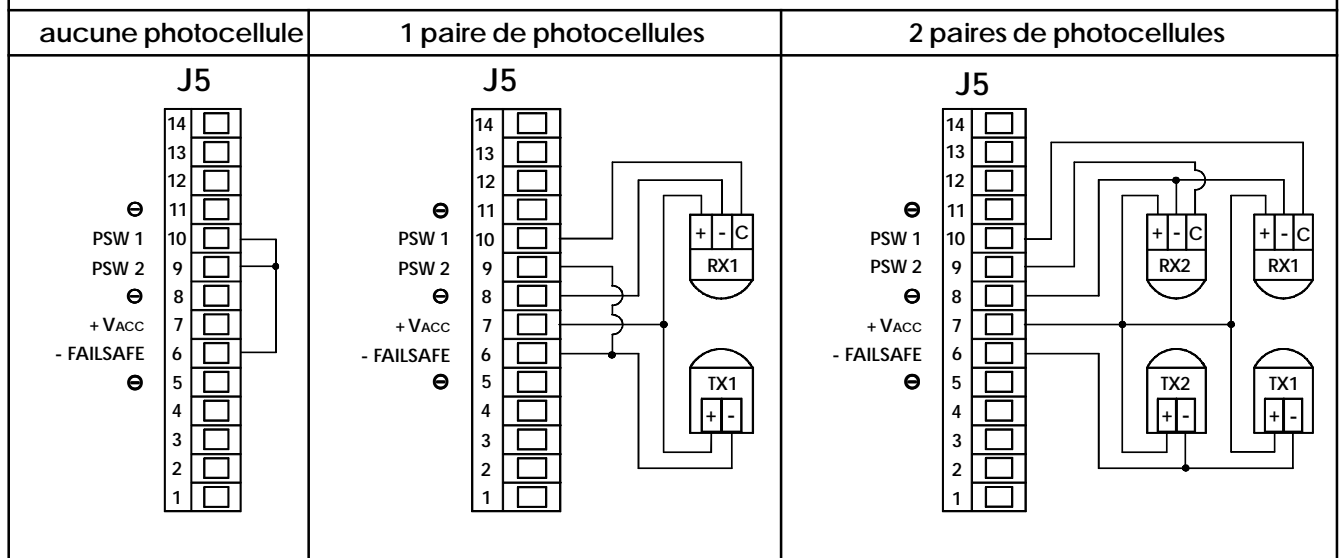



## DESCRIPTION DES BORNES

### BORNIER J5

- 1 RESET (contact NO)**  
La fermeture du contact exécute la procédure de Reset.  
Le Reset est la fonction de remise à l'état initial de la condition de fonctionnement normal suite à certains types d'alarme.
- 2-5-8-11 - (COM)**  
Négatif alimentation accessoires (+24V et +Vacc) et commun contacts.
- 3 EMERG2 (par défaut contact NO)**  
Commande d'urgence:  
en programmation standard, l'activation provoque l'ouverture de la porte (tant qu'elle est maintenue active la porte reste ouverte).  
Par l'intermédiaire du SD-Keeper+Afficheur, il est possible de programmer différemment le fonctionnement de cette entrée (voir instructions de programmation).
- 4 EMERG1 (par défaut contact NO)**  
Commande d'urgence:  
en programmation standard, l'activation provoque l'arrêt de la porte (tant qu'elle est maintenue active, la porte reste en condition de stop).  
Par l'intermédiaire du SD-Keeper+Afficheur, il est possible de programmer différemment le fonctionnement de cette entrée (voir instructions de programmation).
- 6 -FAILSAFE**  
Négatif d'alimentation des faisceaux des photocellules lorsqu'on active la fonction FAILSAFE (programmable au moyen du SD-Keeper+Afficheur).
- 7-14 +Vacc**  
+24V alimentation accessoires.  
La charge maximale des accessoires connectés aux entrées "+Vacc" et "+24V" ne doit pas dépasser 700mA.  
➔ En fonctionnement à batterie, en l'absence de courant, lorsque la charge des batteries baisse jusqu'au niveau de garde, V<sub>acc</sub> est interrompue pour économiser l'énergie.
- 9 PSW2 (par défaut contact NF)**  
Entrée 2e photocellule de sécurité.  
Par l'intermédiaire du SD-Keeper+Afficheur, il est possible de:  
- programmer le contact NO,  
- exclure cette entrée en l'absence de photocellules ou avec une seule photocellule (qui doit donc être connectée à l'entrée PSW1).  
Pour les effets de l'intervention de la photocellule connectée à cette entrée, voir PSW1
- 10 PSW1 (par défaut contact NF)**  
Entrée 1ère photocellule de sécurité.  
Par l'intermédiaire du SD-Keeper+Afficheur, il est possible de:  
- programmer le contact NO,  
- exclure cette entrée en l'absence de photocellules.  
La porte, à la suite de l'intervention de la photocellule connectée à cette entrée, se comporte comme suit:  
OUVERTURE: aucun effet  
PAUSE: recompte le temps de pause  
FERMETURE: invertit immédiatement
- 12 I-DET (par défaut contact NO)**  
Entrée détecteur interne.  
Par l'intermédiaire du SD-Keeper+Afficheur, il est possible de programmer le contact NF.
- 13 E-DET (par défaut contact NO)**  
Entrée détecteur externe.  
Par l'intermédiaire du SD-Keeper+Afficheur, il est possible de programmer le contact NF.

### BORNIER J6

- 1 +24V**  
+24V alimentation accessoires.  
La charge maximale des accessoires connectés aux entrées "+Vacc" et "+24V" ne doit pas dépasser 700mA.
- 2 OUT 3 (par défaut "état porte pas fermée")**  
Sortie (négatif) open-collector (maxi 100mA).  
En programmation standard, cette sortie est active tant que la porte n'est pas fermée.  
Par l'intermédiaire du SD-Keeper+Afficheur, il est possible de programmer différemment le fonctionnement de cette sortie (voir instructions de programmation).
- 3-5-9 - (COM)**  
Négatif alimentation accessoires (+24V et +Vacc) et commun contacts.
- 4 OUT 2 (par défaut "feu de courtoisie nuit")**  
Sortie (négatif) open-collector (maxi 100mA).  
En programmation standard, cette sortie est activée pendant 60 s lorsqu'en modalité NUIT on commande l'ouverture de la porte.  
Par l'intermédiaire du SD-Keeper+Afficheur, il est possible de programmer différemment le fonctionnement de cette sortie (voir instructions de programmation).
- 6 MONODIR (contact NO)**  
Si le SD-Keeper n'est pas installé, la fermeture de ce contact active la fonction "MONODIRECTIONNEL".
- 7 NIGHT (contact NO)**  
Si le SD-Keeper n'est pas installé, la fermeture de ce contact active la fonction "NUIT".
- 8 OPENED (contact NO)**  
Si le SD-Keeper n'est pas installé, la fermeture de ce contact active la fonction "PORTE OUVERTE".
- 10 OUT 1 (par défaut "gong")**  
Sortie (négatif) open-collector (maxi 100mA).  
En programmation standard, cette sortie est activée durant l'obscurcissement des photocellules pendant 1 s à intervalles de 0,5 s jusqu'au désengagement.  
Par l'intermédiaire du SD-Keeper+Afficheur, il est possible de programmer différemment le fonctionnement de cette sortie (voir instructions de programmation).
- 11 KEY (par défaut contact NO)**  
Commande clé:  
l'activation provoque l'ouverture de la porte avec refermeture après le temps de pause nuit.  
Par l'intermédiaire du SD-Keeper+Afficheur, il est possible de programmer le contact NF.
- 12-13 SD-KEEPER**  
Bornes de connexion SD-Keeper (câble 2x0,5mm<sup>2</sup> maxi 50m).  
➔ Respecter la polarité indiquée.
- BORNIER J7**  
**NOT AUS (contact NF)**  
Contact pour pousoir d'urgence (NF) qui coupe l'alimentation au moteur.  
➔ S'il n'est pas utilisé, ponter les bornes avec un câble 0,5mm<sup>2</sup>.

## SENS DE ROTATION DU MOTEUR

Régler le commutateur DIP n°1 comme suit:

MODELES PORTES	COMMUTATEUR DIP N°1
2 VANTAUX	ON
1 VANTAIL AVEC FERMETURE A GAUCHE	OFF
1 VANTAIL AVEC FERMETURE A DROITE	ON

- ➔ On détermine le sens de fermeture en regardant de face la traverse de l'automatisme et:  
- en cas de double vantail, le vantail gauche relié à la branche supérieure de la courroie,  
- en cas d'un seul vantail, le vantail toujours relié à la branche supérieure de la courroie.

## MISE EN FONCTION

A la première alimentation de la porte, la carte 940SDM exécute automatiquement une procédure de SETUP et transfère toutes les programmations relatives à la configuration standard.

## CONFIGURATION STANDARD

La configuration standard est la suivante:

- fonction opérationnelle "AUTOMATIQUE" - "TOTAL" - "BIDIRECTIONNEL";
- VITESSE D'OUVERTURE maximale (niveau 10);
- VITESSE DE FERMETURE niveau 3;
- entrée d'urgence EMERG1 configurée comme contact NO et "no mémoire", c'est à dire que lorsqu'elle est activée, elle détermine un arrêt du mouvement et la porte reste en condition de stop tant que le contact est maintenu;
- entrée d'urgence EMERG2 configurée comme contact NO et "no mémoire", c'est à dire que lorsqu'elle est activée, elle détermine une ouverture à vitesse normale et la porte reste ouverte tant que le contact est maintenu;
- on a prévu deux photocellules avec un contact NF à connecter aux bornes PSW1 et PSW2 (si une photocellule ou les deux photocellules n'ont pas été installées, il est nécessaire d'effectuer les pontets d'après le schéma);
- FAILSAFE invalidé;
- fonction ANTI-INTRUSION active;
- temps de PAUSE 2 s;
- temps de PAUSE NUIT 8 s;
- KIT VERROU validé en fonctionnement standard (ne s'enclenche qu'en modalité NUIT);
- KIT SURVEILLANCE sur le verrou non validé;
- KIT BATTERIES non validé;
- sortie OUT1 avec fonction GONG;
- sortie OUT2 avec fonction FEU;
- sortie OUT3 avec fonction PORTE PAS FERMEE;
- OUVERTURE PARTIELLE programmée à 50%;
- aucune avance de RALENTISSEMENT en ouverture ni en fermeture;
- Faible VITESSE DE RALENTISSEMENT;
- DETECTION OBSTACLE standard: en cas de reconnaissance d'un obstacle en ouverture ou en fermeture, la porte invertit et effectue continuellement des tentatives d'actionnement tant que l'obstacle n'est pas éliminé, sans signalisation d'alarme;
- deux DETECTEURS prévus (un détecteur interne et un détecteur externe) avec contact NO;
- contact clé (KEY) de type NO;
- fonction INTERVERROUILLAGE non activée;
- KIT ANTIPANIQUE A ELASTIQUE non validé;
- TIMER non activé.

### ATTENTION:

La configuration standard, en particulier pour les niveaux de vitesse programmés, ne garantit pas le respect des Normes prEN12650-1 et prEN12650-2 prévues pour les portes distribuées et installées dans la Communauté Européenne.

## PHOTOCELLULES

Les configurations suivantes sont possibles:

### -AUCUNE PHOTOCELLULE

- en configuration standard, il est nécessaire de ponter les entrées PSW1 et PSW2 avec la borne FAILSAFE;
- avec le SD-Keeper+Afficheur on peut également invalider les entrées PSW1 et PSW2 en évitant les pontets.

### -1 PHOTOCELLULE

- en configuration standard, il est nécessaire de connecter la photocellule à l'entrée PSW1 et de ponter PSW2 avec la borne FAILSAFE;
- avec le SD-Keeper+Afficheur on peut également programmer 1 seule photocellule (toujours à connecter à l'entrée PSW1),

invalidant ainsi l'entrée PSW2 et évitant le pontet (voir instructions de programmation SD-Keeper).

### -2 PHOTOCELLULES

- connecter les photocellules aux entrées PSW1 et PSW2.

La programmation par l'intermédiaire du SD-Keeper+Afficheur permet de (voir instructions de programmation):

- sélectionner le nombre de photocellules connectées (2,1,0);
- sélectionner le type de contact (NO/NF) des entrées PSW1 et PSW2;
- valider/invalider le failsafe.

## SETUP

Durant le cycle de Setup, sont vérifiés et réglés les paramètres suivants:

- mesure des poids et des frottements avec programmation des vitesses, des accélérations et des décélérations optimales;
- saisie des positions de porte ouverte et de porte fermée;
- réglage automatique du système anti-écrasement en ouverture/fermeture en fonction des vitesses sélectionnées.

Durant l'exécution du Setup, la led ERROR clignote rapidement pour s'éteindre au terme du processus s'il est correctement exécuté.

Les anomalies éventuelles sont signalées par la led ERROR et par le diagnostic par l'intermédiaire du SD-Keeper.

La détection d'anomalies graves (par ex. une course insuffisante ou excessive des vantaux, des frottements trop importants, des dysfonctionnements du moteur) provoque l'allumage fixe de la led ERROR.

Des variations successives de la vitesse de fermeture (par l'intermédiaire des poussoirs sur la carte ou du SD-Keeper+Afficheur) sont signalées par la led ERROR clignotant lentement et par l'ALARME 1; dans ce cas, un nouveau Setup est demandé pour garantir un fonctionnement correct de l'anti-écrasement électronique.

Pour activer une nouvelle procédure de Setup, appuyer sur le poussoir SETUP sur la carte; il est possible de lancer le Setup même au moyen d'une combinaison de poussoirs sur le SD-Keeper (voir instructions correspondantes).

Ci-après les situations dans lesquelles le cycle de Setup, s'il est demandé, n'est pas exécuté, et la porte reste en condition de blocage en signalant une alarme (led ERROR clignotant lentement et ALARME 15 sur SD-Keeper):

- porte alimentée à batterie;
- fonction opérationnelle sélectionnée NUIT;
- fonction opérationnelle sélectionnée MANUEL;
- fonction opérationnelle sélectionnée PORTE OUVERTE;
- une entrée d'urgence active;
- photocellules engagées;
- moteur pas alimenté.

Une fois la cause éliminée, le Setup démarre automatiquement.

## RESET

Dès que l'automatisme est alimentée, la porte effectue un cycle de Reset durant lequel sont:

- recherchées les positions de fin de course de la porte;
- remises à zéro les signalisations d'alarmes éventuelles.

Pour activer une nouvelle procédure de Reset, appuyer sur le poussoir RESET sur la carte; il est possible de lancer le Reset même au moyen d'une combinaison de poussoirs sur le SD-Keeper (voir instructions correspondantes).

Si on commande un Reset tandis que la porte est en "Manuel", elle est exécutée au moment où on sort de cette fonction opérationnelle.

En fonction opérationnelle "Nuit", le Reset consiste en un actionnement lent en fermeture, alors qu'il consiste normalement en un actionnement lent en ouverture.

Durant la Reset, la led ERROR clignote rapidement.

La procédure de Reset est nécessaire à la suite de certaines

conditions qui provoquent le blocage de la porte:

- après la détection d'un obstacle en ouverture/fermeture 3 fois de suite lorsque la fonction DETECTION OBSTACLE STANDARD (ALARME 8 ou ALARME 9) est activée;
- à la suite de l'activation d'une commande d'urgence configurée "avec mémoire" (voir instructions de programmation), (ALARME 6 ou ALARME 7);
- avec un kit verrou, quand un dysfonctionnement de ce dernier est détecté en ouverture.

## VARIATIONS DE VITESSE

On a prévu 10 niveaux de réglage des vitesses d'ouverture et de fermeture.

Le niveau 10 correspond à la vitesse maximale admise par le poids de la porte, tandis que le niveau 1 correspond à la vitesse minimale.

La vitesse de FERMETURE peut être réglée par les deux poussoirs sur la carte 940SDM (SP-UP et SP-DOWN) si le SD-Keeper N'est PAS présent.

Par l'intermédiaire du SD-Keeper+Afficheur, il est en revanche possible de modifier tant la vitesse de fermeture que la vitesse d'ouverture.

Dès qu'on modifie la vitesse de fermeture, la led ERROR clignote lentement et le SD-Keeper montre ALARME 1 pour signaler la nécessité d'exécuter un nouveau Setup, pour un fonctionnement correct de l'ani-écrasement électronique.

## COMPORTEMENT AVEC LES DIFFERENTES FONCTIONS OPÉRATIONNELLES

FONCTION OPÉRATIONNELLE	ÉTAT PORTE	DETECTEUR INTERNE (I-DET)	DETECTEUR EXTERNE (E-DET)	CLE (KEY)	OUVERTURE D'URGENCE (EMERG 2) (2)	FERMETURE D'URGENCE (2)
MANUEL	EN TOUTE POSITION	aucun effet	aucun effet		aucun effet	aucun effet
TOTALE OUVERT	OUVERTE	aucun effet	aucun effet	aucun effet	aucun effet	fermeture immédiate
TOTAL AUTOMATIQUE BIDIRECTIONNEL	OUVERTE	recommence le comptage du temps de pause	recommence le comptage du temps de pause	commence le comptage du temps de pause nuit	commence le comptage du temps de pause	fermeture immédiate
	FERMEE	ouverture totale et refermeture après temps de pause	ouverture totale et refermeture après temps de pause	ouverture totale et refermeture après temps de pause nuit	ouverture totale	aucun effet
PARTIEL AUTOMATIQUE BIDIRECTIONNEL	PARTIELLEMENT OUVERTE	recommence le comptage du temps de pause	recommence le comptage du temps de pause	commence le comptage du temps de pause nuit	ouverture totale	fermeture immédiate
	FERMEE	ouverture partielle et refermeture après temps de pause	ouverture partielle et refermeture après temps de pause	ouverture partielle et refermeture après temps de pause nuit	ouverture totale	aucun effet
TOTAL AUTOMATIQUE MONODIRECTIONNEL	OUVERTE	recommence le comptage du temps de pause	aucun effet	commence le comptage du temps de pause nuit	commence le comptage du temps de pause	fermeture immédiate
	FERMEE	ouverture totale et refermeture après temps de pause	aucun effet	ouverture totale et refermeture après temps de pause nuit	ouverture totale	aucun effet
PARTIEL AUTOMATIQUE MONODIRECTIONNEL	PARTIELLEMENT OUVERTE	recommence le comptage du temps de pause	aucun effet	commence le comptage du temps de pause nuit	ouverture totale	fermeture immédiate
	FERMEE	ouverture partielle et refermeture après temps de pause	aucun effet	ouverture partielle et refermeture après temps de pause nuit	ouverture totale	aucun effet
TOTAL NUIT	FERMEE	aucun effet	aucun effet	(1) ouverture totale et refermeture après temps de pause nuit	ouverture totale	aucun effet
PARTIEL NUIT	FERMEE	aucun effet	aucun effet	(1) ouverture partielle et refermeture après temps de pause nuit	ouverture totale	aucun effet

- (1) Durant le fonctionnement standard à batterie dans la modalité opérationnelle "Nuit", l'ouverture se fait en activant pendant 3 secondes la commande clé (Key).
- (2) Les entrées Emerg1 et Emerg2 sont programmables au moyen de SD-Keeper+Afficheur pour obtenir:
  - ouverture d'urgence;
  - fermeture d'urgence;
  - stop.
 En outre, l'activation de la commande peut être programmée:
  - no mémoire (à la désactivation de la commande, la porte reprend le fonctionnement normal);
  - avec mémoire (à la désactivation de la commande, pour rétablir le fonctionnement normal, un Reset est nécessaire).
 La configuration par défaut est:

Emerg1 ---> Stop/no mémoire

Une impulsion (fonction non reportée dans le tableau) provoque l'arrêt immédiat avec refermeture ralentie après le temps de pause (temps de pause nuit si la fonction opérationnelle programmée est Nuit).

Emerg2 ---> Ouverture d'urgence/no mémoire:

Une impulsion provoque l'ouverture avec refermeture après le temps de pause.

Les commandes d'urgence ont la priorité sur toutes les autres.

# UNITE DE PROGRAMMATION SD-KEEPER

Le SD-Keeper est utilisé pour sélectionner les fonctions opérationnelles, régler et programmer les portes automatiques Série 940.

Il est subdivisé en deux parties: une partie fixe qui permet la sélection des fonctions opérationnelles par l'intermédiaire de poussoirs et des leds de signalisation correspondantes (fig. 3 réf. A), et une partie démontable avec un afficheur à cristaux liquides pour accéder à la programmation complète (fig. 3 réf. B).

L'afficheur du SD-Keeper peut être utilisé comme unité de programmation temporaire: après avoir effectué toutes les programmations et tous les réglages, on peut le démonter complètement, car les programmations restent mémorisées sur la carte 940SDM.

Lorsque l'afficheur est démonté, on a prévu une protection (fig. 3 réf. C).

Le SD-Keeper peut être inhibé par une combinaison de touches (voir fonction spéciale LOCK) ou en réalisant un pontet interne par l'intermédiaire d'un interrupteur (fig. 4 réf. LOCK).

## MONTAGE

Se reporter à la fig. 4 pour la vue éclatée de montage; percer les prédispositions aux points A et B suivant le passage des câbles.

## CONNEXIONS

Le SD-Keeper doit être relié à la carte 940SDM avec un câble de 2x0,5mm<sup>2</sup> maxi 50m (fig. 4).

En fermant le pontet entre les deux bornes d'après la fig. 4 (LOCK) toutes les touches du programmeur sont inhibées.

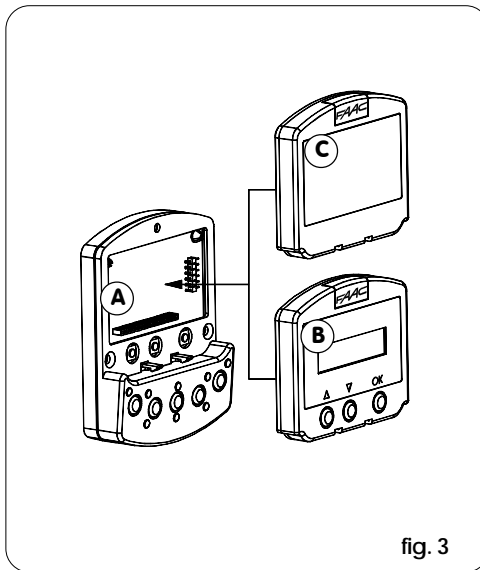

fig. 3

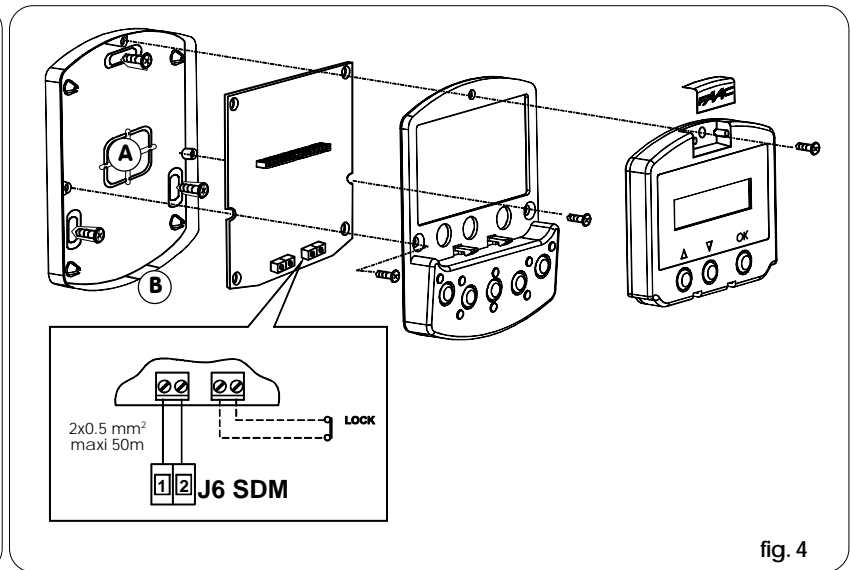

fig. 4

## DIAGNOSTIC

Le SD-Keeper (même sans afficheur) dispose d'une fonction de diagnostic qui, en cas d'alarme, interrompt l'affichage de la fonction toutes les 2 s pour signaler pendant 1 s la condition d'anomalie grâce à une combinaison de leds clignotantes.

Se reporter à la fig. 5 et au tableau 1 pour identifier, suivant les leds clignotantes, le type d'alarme.

➔ En cas de plusieurs défauts simultanés, c'est le premier défaut détecté qui sera montré.

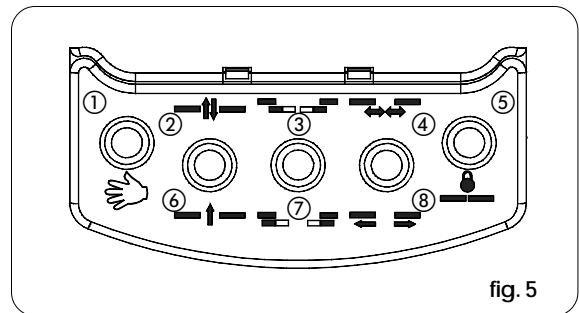
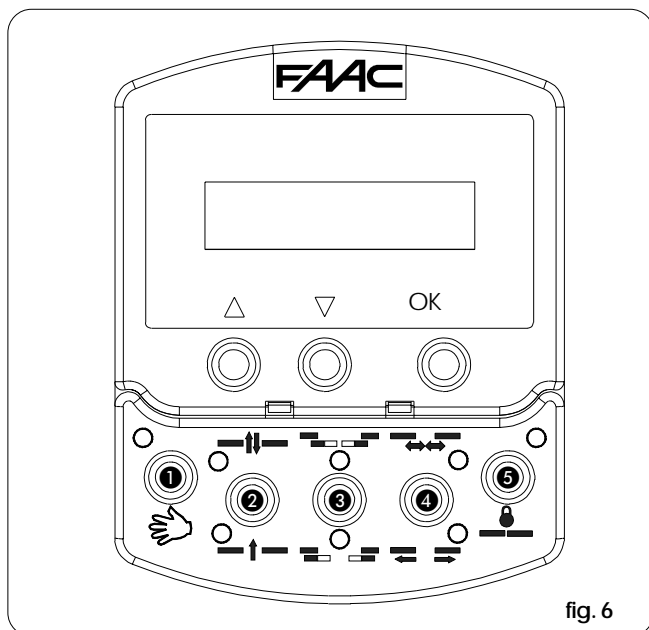

fig. 5

Tableau1 DIAGNOSTIC		Led ● = allumée ○ = éteinte							
DESCRIPTION	SIGNIFICATION	①	②	③	④	⑤	⑥	⑦	⑧
ECON. ENERGIE	Fonctionnement à batterie à faible consommation	○	●	○	○	○	○	○	○
1 VAR. VITESSE	Vitesse modifiée, nouveau setup nécessaire	○	○	○	○	○	○	○	●
2 FONC. A.BAT.	La porte fonctionne à batterie	○	○	●	○	○	○	○	○
3 OUVERT. FORCEE	Tentative d'ouverture forcée de la porte en cours	○	○	●	○	○	○	○	●
4 BATT. DECHARGE	Batterie déchargée: actionnement d'urgence non garanti	○	○	○	●	○	○	○	○
6 EMERG 2 ACTIVE	Entrée d'Urgence 2 active	○	○	●	●	○	○	○	○
7 EMERG 1 ACTIVE	Entrée d'Urgence 1 active	○	○	●	●	○	○	○	●
8 OBSTACLE OUVER	Obstacle en ouverture détecté 3 fois de suite: Reset nécessaire pour le rétablissement du fonctionnement	○	○	○	○	○	○	○	●
9 OBSTACLE FERM	Obstacle en fermeture détecté 3 fois de suite: Reset nécessaire pour le rétablissement du fonctionnement	○	○	○	○	○	○	○	●
10	Verrou verrouillé fermé	○	○	●	○	○	○	○	●
11	Verrou verrouillé ouvert (seulement avec kit surveillance)	○	○	●	○	○	○	○	●
12	Alimentation moteur pas correcte (VMOT absent)	○	○	○	●	○	○	○	●
13	Photocellule 2 en panne (entrée PSW2)	○	○	○	●	○	○	○	●
14	Photocellule 1 en panne (entrée PSW1)	○	○	○	●	○	○	○	●
15	Setup empêché	○	○	○	○	○	○	○	●
18	Processus d'initialisation sur le moteur pas possible: course du vantail trop élevée	○	●	●	○	○	○	○	○
20	Processus d'initialisation sur le moteur pas possible: course du vantail insuffisante	○	●	○	●	○	○	○	○
22	Processus d'initialisation sur le moteur pas possible: frottement trop important ou vantail trop lourd	○	●	●	●	○	○	○	○
24	Moteur en panne	○	●	○	○	○	○	○	●
25	Carte 940SDM en panne	○	○	○	○	○	○	○	●



## FONCTIONS OPERATIONNELLES

La sélection se fait en appuyant sur les touches présentes sur la partie fixe du programmateur; la fonction est identifiée par l'allumage de la led correspondante.

Note: une fois qu'on a sélectionné les modalités "Nuit" ou "Manuel", appuyer sur les touches de sélection correspondantes pour en sortir.

### MANUEL

Les vantaux coulissants sont libres et peuvent être actionnés manuellement.

### BIDIRECTIONNEL

Le passage piéton a lieu dans les deux sens; les radars interne et externe sont validés.

### MONODIRECTIONNEL

Le passage piéton a lieu dans un sens unique; le radar externe est invalidé.

### OUVERTURE PARTIELLE

La porte exécute des ouvertures réduites (standard 50%). Réglage de 10% à 90% de l'ouverture totale.

### OUVERTURE TOTALE

La porte exécute des ouvertures complètes.

### AUTOMATIQUE

La porte exécute une ouverture (partielle ou totale) puis se referme après le temps de pause programmé (standard 2 s). Réglage du temps de pause de 0 à 90 s.

### PORTE OUVERTE

La porte s'ouvre et reste ouverte.

### NUIT

La porte se ferme et le verrou est activé (si présent). Les radars interne et externe sont invalidés.

La commande clé (Key) provoque l'ouverture et la fermeture après le temps de pause nuit (standard 8 s).

Réglage du temps de pause nuit de 0 à 240 s

Pour obtenir l'ouverture partielle dans cette modalité, avant de sélectionner la fonction "Nuit", activer la fonction "Ouverture partielle".

①		MANUEL
②		BIDIRECTIONNEL
		MONODIRECTIONNEL
③		OUVERTURE PARTIELLE
		OUVERTURE TOTALE
④		AUTOMATIQUE
		PORTE OUVERTE
⑤		NUIT

## FONCTIONS SPECIALES

### SETUP

Le Setup est la fonction d'initialisation de la porte durant la quelle est exécuté l'autoapprentissage des paramètres.

L'activation se produit en appuyant simultanément pendant 5 s sur les touches ① et ⑤.

### RESET

Le Reset est la fonction de rétablissement de la condition de fonctionnement normal suite à la signalisation de certains types d'alarme.

L'activation se fait en appuyant simultanément sur les touches ② et ③.

### LOCK

La fonction Lock, lorsqu'elle est activée, inhibe le fonctionnement du SD-Keeper.

L'activation et la désactivation a lieu en appuyant simultanément pendant 5 s sur les touches ③ et ④.

## MISE EN PLACE/CHANGEMENT DE PILE

Pour maintenir active l'horloge interne du SD-Keeper même en l'absence de tension de réseau, on a prévu une pile au lithium de 3V modèle CR1216.

Pour mettre en place ou remplacer la pile, déterminer le logement sur le circuit imprimé (fig. 7) et respecter la polarité indiquée.

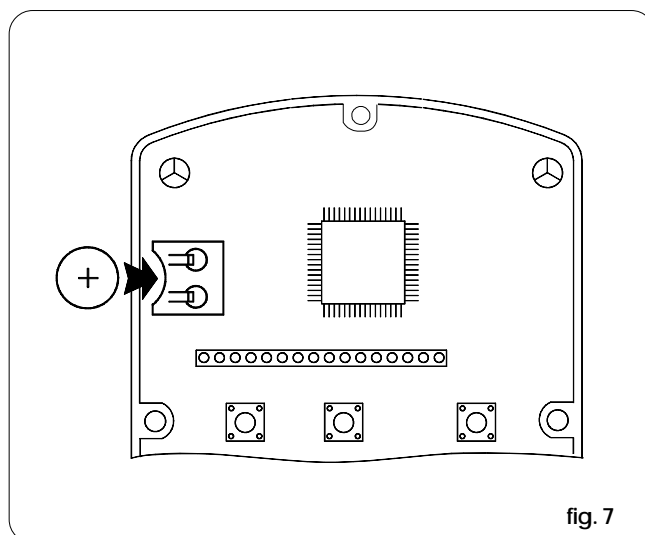

# FLOW-CHART SD-KEEPER

Pour entrer en programmation alors que l'affichage standard est affiché à l'écran, appuyer sur une des touches Δ ou ∇. La programmation est subdivisée en menus principaux (voir case) répartis en arguments.

Une fois qu'on a sélectionné le menu au moyen des touches Δ ou ∇, appuyer sur OK pour y accéder.

Chaque menu est à son tour subdivisé en sous-menus à différents niveaux pour l'introduction des paramètres.

Utiliser les touches Δ ou ∇ pour sélectionner (le sous-menu ou le paramètre) et la touche OK pour confirmer.

Un astérisque sur l'afficheur indique la programmation courante active.

Pour sortir de la programmation, sélectionner la fonction "sortie" à chaque niveau; en alternative, au bout de 2 minutes environ, l'afficheur revient automatiquement à l'affichage standard.

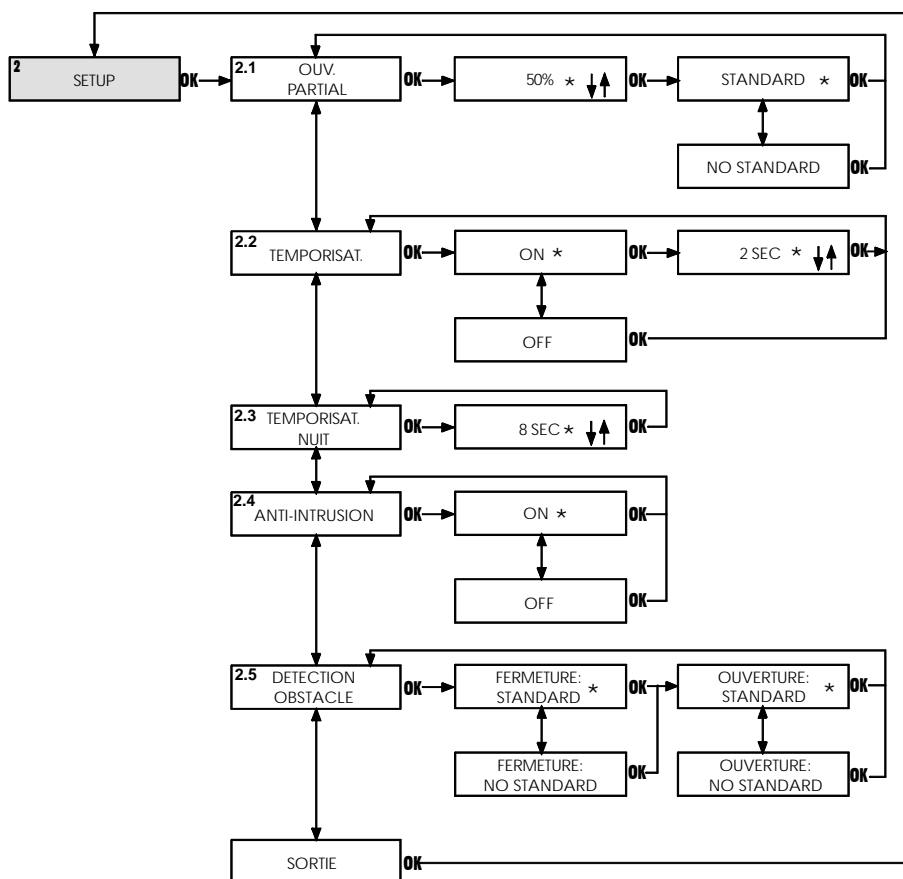
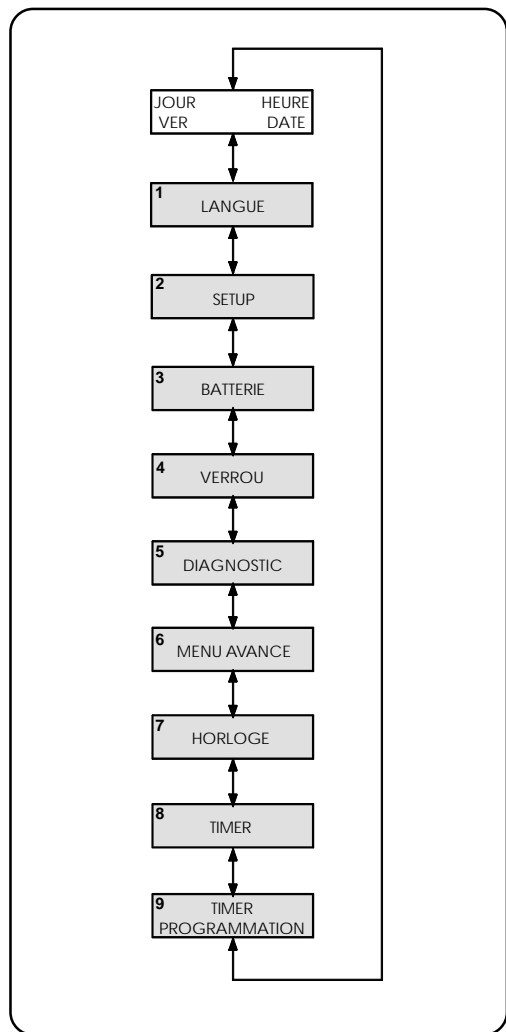
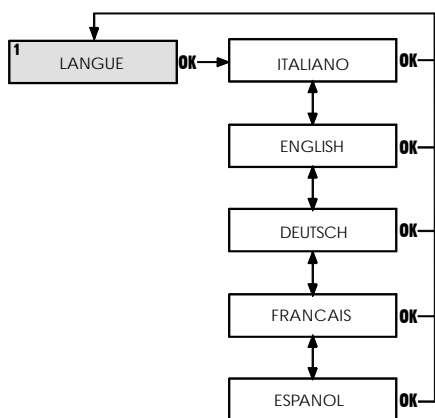

# FLOW-CHART SD-KEEPER

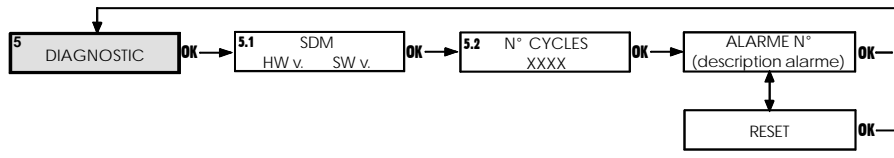
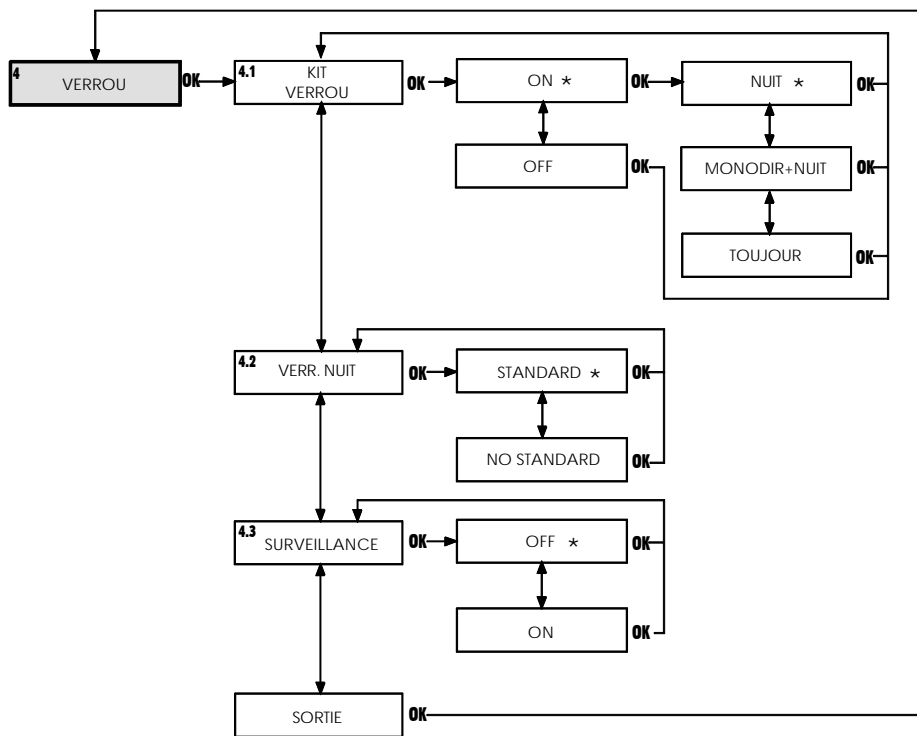
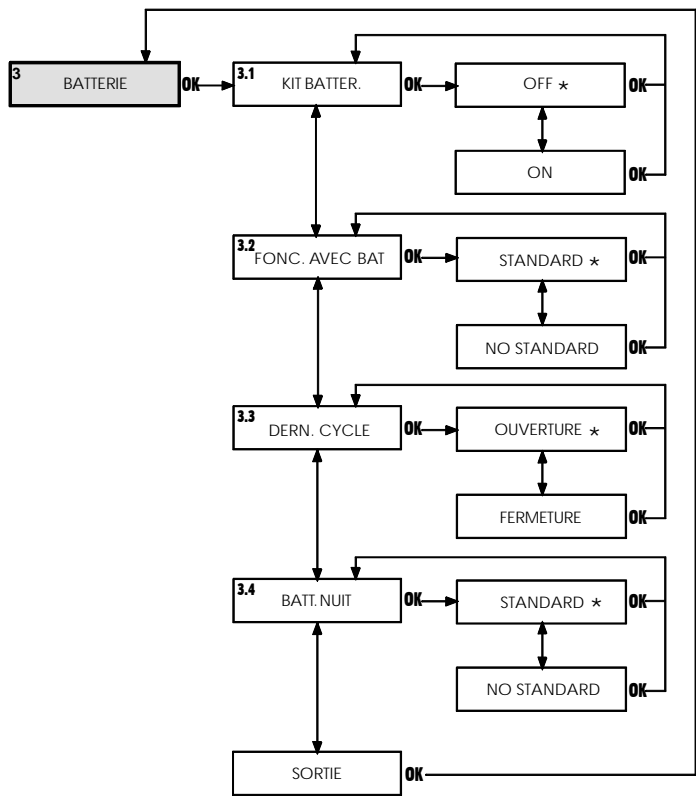

# FLOW-CHART SD-KEEPER

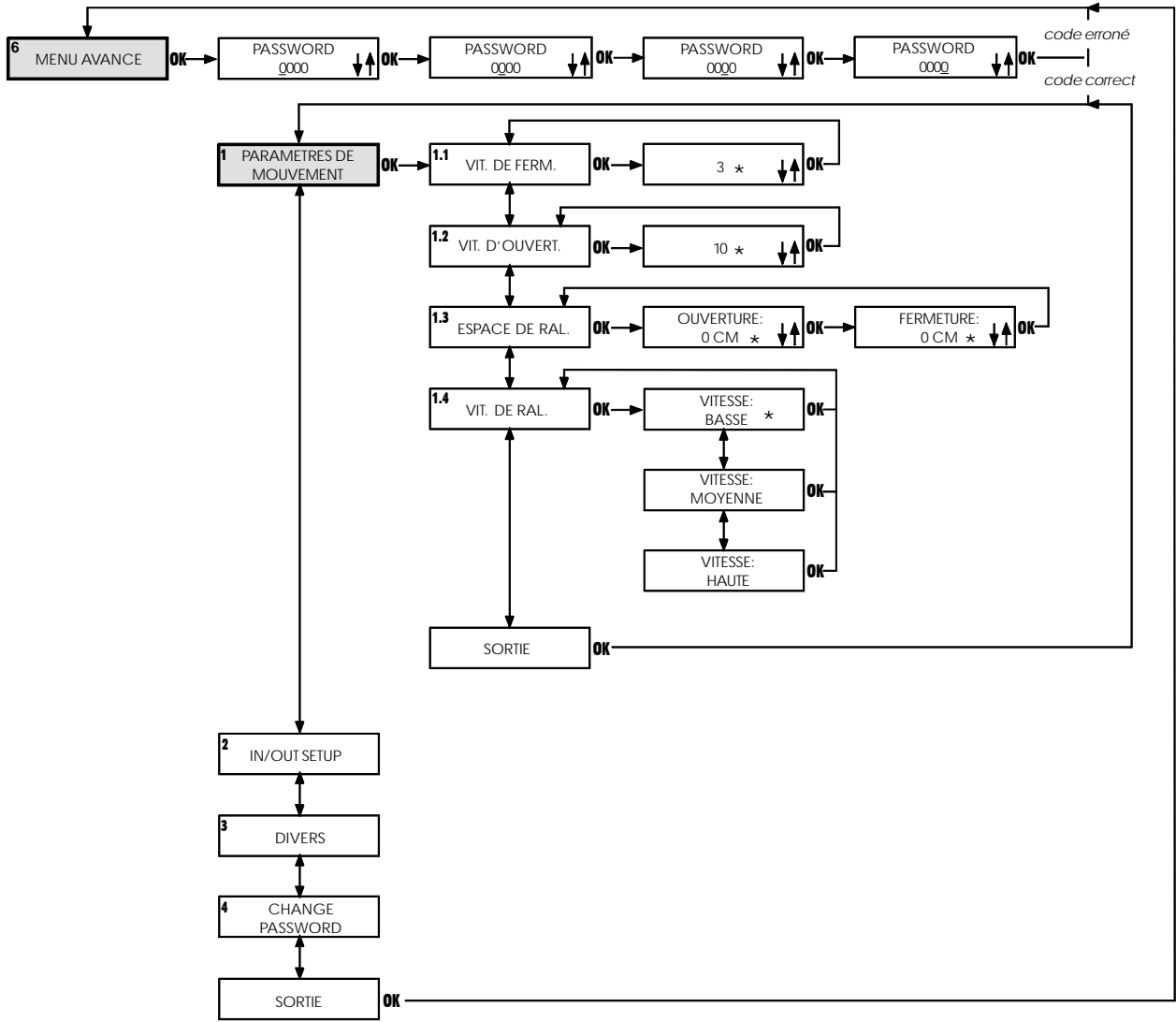



# FLOW-CHART SD-KEEPER

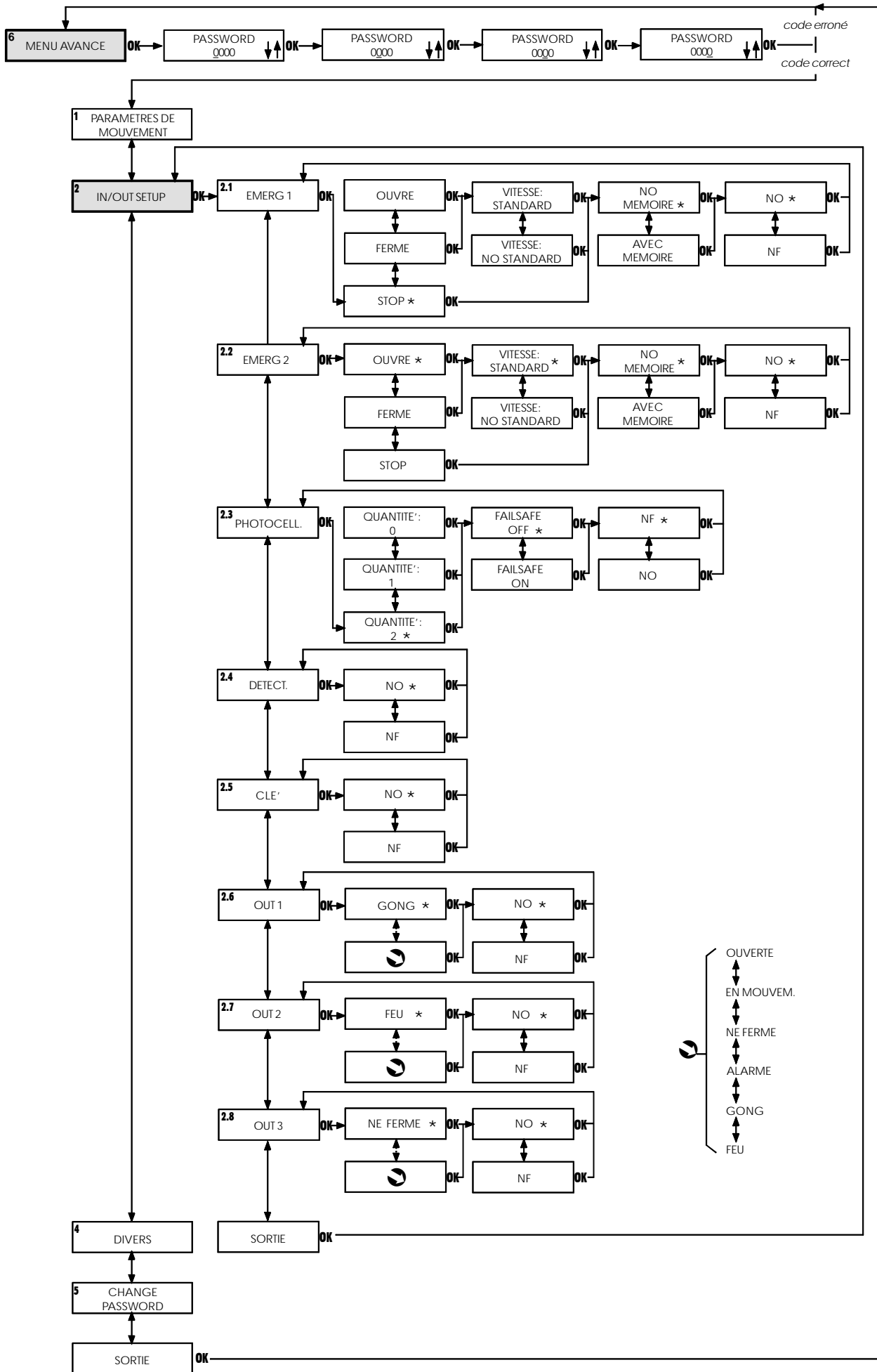

**FLOW-CHART SD-KEEPER**

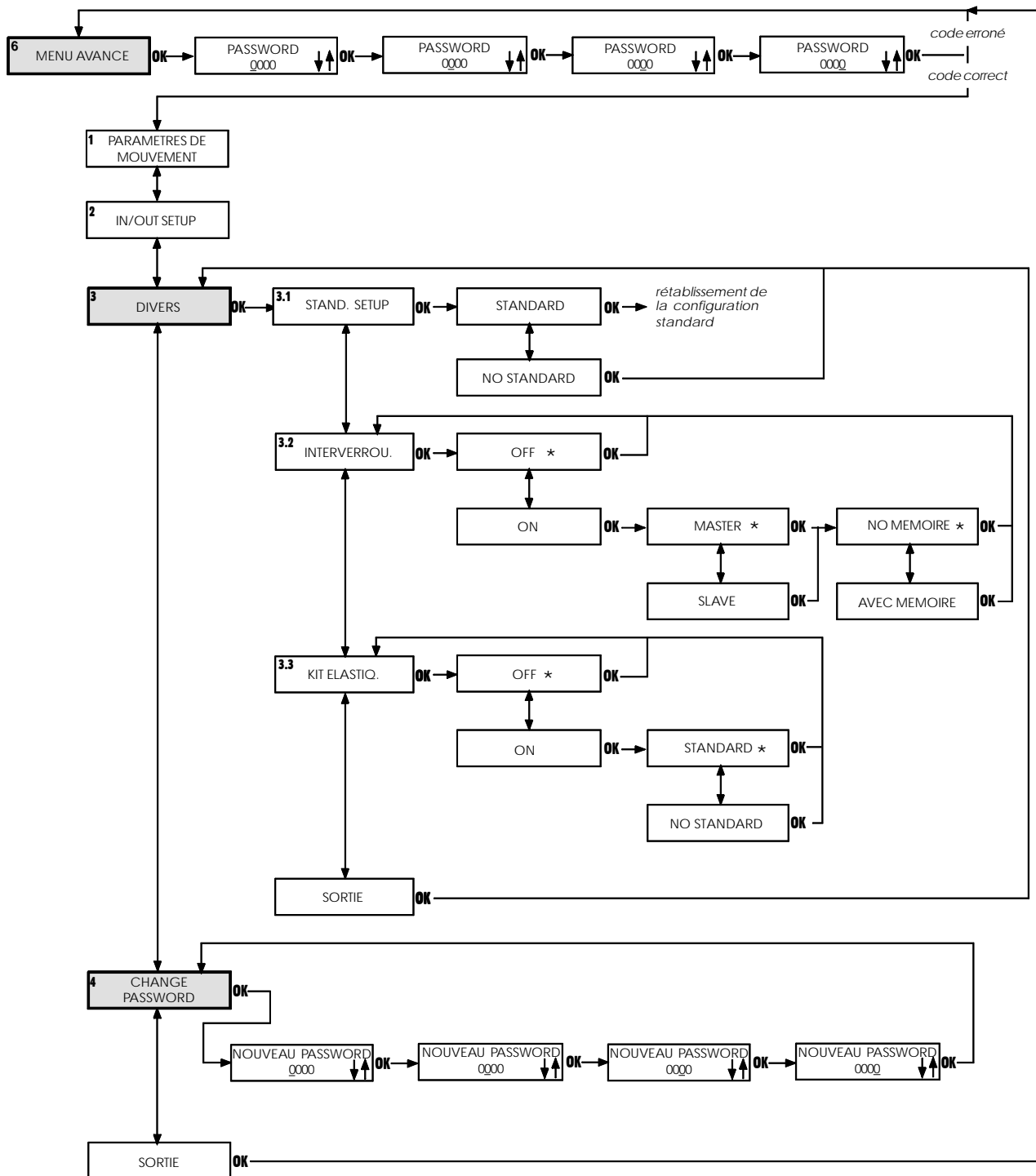

**FLOW-CHART SD-KEEPER**

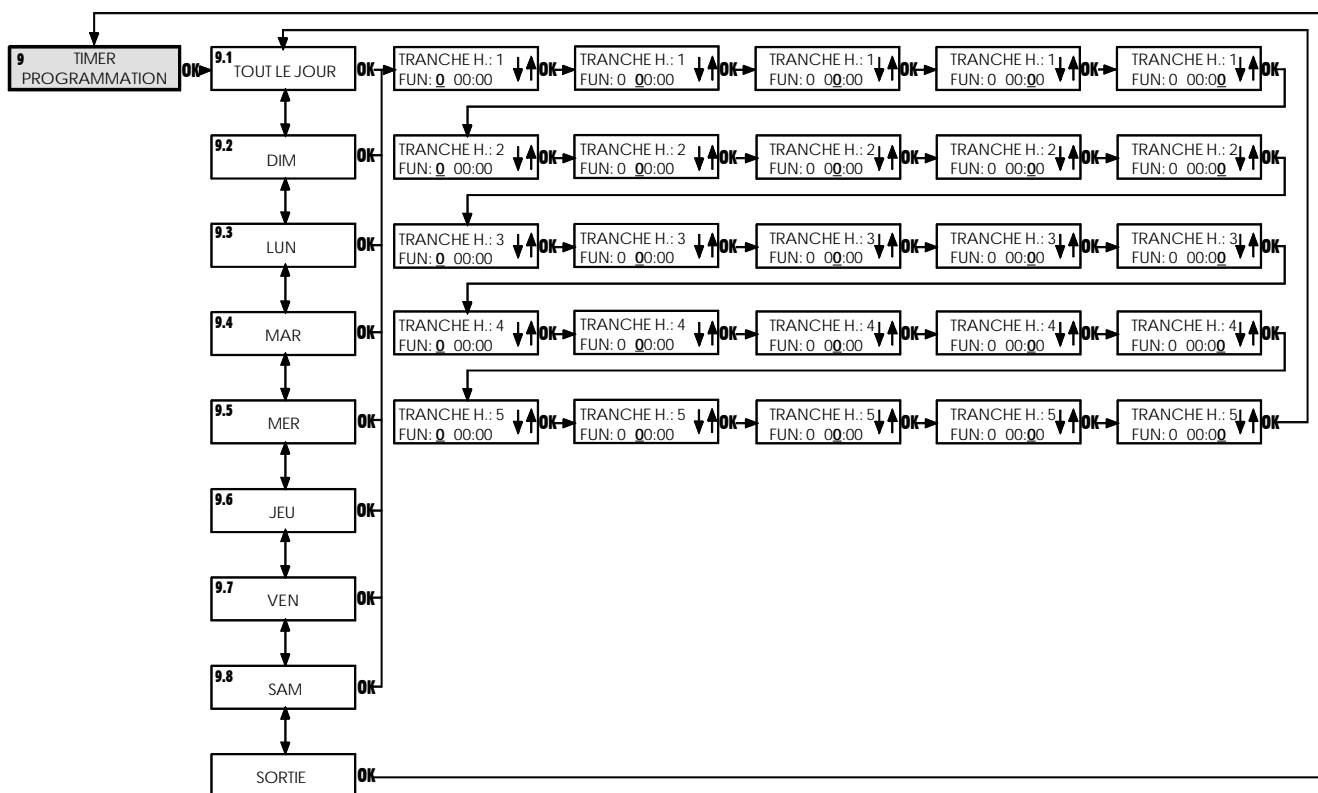
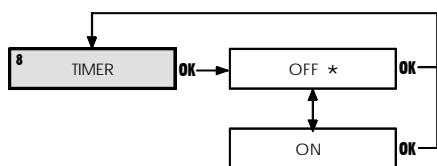
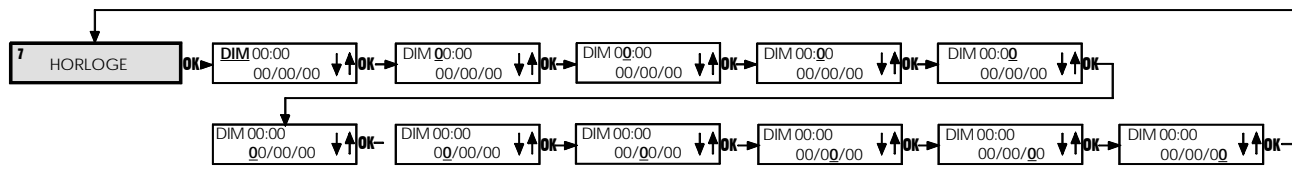

## 1 LANGUE

Sélectionne la langue dans laquelle les messages sont affichés.

## 2 SETUP

### 2.1 OUV. PARTIAL

#### **Pourcentage d'ouverture partielle**

Sélectionne le pourcentage d'ouverture (référée à l'ouverture totale) effectuée dans la fonction opérationnelle "Ouverture Partielle".

Valeur standard: 50%

Réglage: de 10% à 90%

#### **Standard**

Lorsqu'on sélectionne la fonction opérationnelle "Ouverture Partielle" l'activation des détecteurs commande toujours une ouverture réduite.

#### **No Standard**

Lorsqu'on sélectionne la fonction opérationnelle "Ouverture Partielle", l'activation simultanée des détecteurs interne et externe commande une ouverture totale.

### 2.2 TEMPORISAT.

#### **On**

Temps de pause validé dans la fonction opérationnelle "Automatique".

#### **Valeur temps de pause**

Si le temps de pause est validé, il en permet la programmation.

Valeur standard: 2 sec

Réglage: de 0 à 90 s

#### **Off**

Les vantaux commencent la phase de fermeture dès que les éléments de commande (ex. détecteurs) deviennent inactifs.

### 2.3 TEMPORISAT. NUIT

#### **Valeur temps de pause nuit**

Programme le temps de pause dans la fonction opérationnelle "nuit".

Valeur standard: 8 sec

Réglage: de 2 à 240 s par pas de 2

### 2.4 ANTI-INTRUSION

#### **On**

En fonction opérationnelle "Automatique", la porte s'oppose aux tentatives éventuelles d'ouverture manuelle avec une force contraire.

Durant la tentative d'ouverture, une alarme est signalée sur la carte (la led "Error" clignote lentement) et sur le SD-Keeper (Alarme 3: porte forcée).

#### **Off**

En fonction opérationnelle "Automatique", à la tentative d'ouverture manuelle la porte s'ouvre automatiquement en se refermant après le temps de pause éventuel.

Note: En fonction opérationnelle "Nuit", l'anti-intrusion est toujours actif.

### 2.5 DETECTION OBSTACLE

#### **Fermeture: Standard**

A la détection d'un obstacle en fermeture, la porte se rouvre.

Durant la fermeture suivante, le mouvement de fermeture ralentit à proximité du point où l'obstacle a été détecté précédemment et continue à vitesse réduite jusqu'à la fermeture.

#### **Fermeture: No Standard**

A la détection d'un obstacle en fermeture 3 fois de suite, la porte s'arrête en ouverture en signalant une alarme sur la carte (led "error") et sur le SD-Keeper (alarme n°9: obstacle en fermeture). Pour rétablir le fonctionnement, il est nécessaire d'exécuter un reset depuis la carte ou depuis le SD-Keeper.

#### **Ouverture: Standard**

A la détection d'un obstacle en ouverture, la porte s'arrête une seconde pour se refermer ensuite.

Durant l'ouverture suivante, le mouvement d'ouverture ralentit à proximité du point où l'obstacle a été détecté précédemment et continue à vitesse réduite jusqu'à l'ouverture totale.

#### **Ouverture: No Standard**

A la détection d'un obstacle en ouverture 3 fois de suite, la porte s'arrête en fermeture en signalant une alarme sur la carte (led "error") et sur le SD-Keeper (alarme n°8: obstacle en ouverture). Pour rétablir le fonctionnement, il est nécessaire d'exécuter un reset depuis la carte ou depuis le SD-Keeper.

## 3 BATTERIE

### 3.1 KIT BATTER.

#### **Off**

Kit batteries non installé.

#### **On**

Kit batteries installé.

### 3.2 FONC. AVEC BAT

#### **Standard**

En l'absence de tension, avec une fonction opérationnelle différente de "Nuit", la porte continue à fonctionner normalement tant que les batteries disposent d'une réserve de charge suffisante pour effectuer au moins un actionnement d'urgence.

Le dernier actionnement effectué est celui qui est sélectionné en fonction 3.3.

#### **No Standard**

En l'absence de tension, la porte exécute uniquement l'actionnement sélectionné en fonction 3.3.

### 3.3 DERN. CYCLE

#### **Ouverture**

Durant le fonctionnement à batterie, le dernier actionnement est une ouverture (voir également fonction 3.2).

#### **Fermeture**

Durant le fonctionnement à batterie, le dernier actionnement est une fermeture (voir également fonction 3.2).

### 3.4 BATT. NUIT

#### **Standard**

En l'absence de tension en fonction opérationnelle "Nuit", la carte se dispose immédiatement en fonctionnement à faible consommation; l'ouverture peut être effectuée uniquement en activant l'ouverture d'urgence ou, pendant 3 secondes, la commande clé (entrée Key).

#### **No Standard**

En l'absence de tension en fonction opérationnelle "Nuit", la porte fonctionne normalement tant que les batteries disposent d'une réserve de charge suffisante pour effectuer au moins un actionnement d'urgence.

## 4 VERROU

### 4.1 KIT VERROU

#### **On**

Verrou installé.

#### **Nuit**

Le verrou verrouille les vantaux uniquement en fonction opérationnelle "Nuit".

#### **Monodir+Nuit**

Le verrou verrouille les vantaux en fonction opérationnelle "Nuit" et "monodirectionnel".

#### **Toujours**

Le verrou verrouille les vantaux dès que les vantaux se ferment, indépendamment de la fonction opérationnelle sélectionnée.

Note: En fonctionnement à batterie, le verrou verrouille les vantaux uniquement en fonction opérationnelle "Nuit" indépendamment de la sélection effectuée.

#### **Off**

Verrou non installé.

### 4.2 VERR. NUIT

#### **Standard**

En fonction opérationnelle "Nuit" lorsque les batteries sont déchargées, le verrou maintient les vantaux verrouillés.

#### **No Standard**

En fonction opérationnelle "Nuit", avant que les batteries ne se déchargent complètement, le verrou est déverrouillé.

### 4.3 SURVEILLANCE

#### **Off**

Dispositif de surveillance sur le verrou non installé.

#### **On**

Dispositif de surveillance sur le verrou installé.

## 5 DIAGNOSTIC

### 5.1 940SDM











Affichage du modèle matériel de la porte et du niveau du logiciel de la carte 940SDM à laquelle le SD-Keeper est relié.

### 5.2 N° CYCLES

Affichage du comptage (qui ne peut être remis à zéro) des cycles exécutés par la porte.

### 5.3 ALARME N° (description alarme)

Affichage du numéro et de la description de l'alarme en cours.

N°	DESCRIPTION	SIGNIFICATION
	ECON. ENERGIE	Fonctionnement à batterie à faible consommation
1	VAR. VITESSE	Vitesse modifiée, nouveau reset nécessaire
2	FONC. A BAT.	La porte fonctionne à batterie
3	OUVERT. FORCEE	Tentative d'ouverture forcée de la porte en cours
4	BAT. DECHARGE	Batterie déchargée: actionnement d'urgence non garanti
6	EMERG 2 ACTIVE	Entrée d'Urgence 2 active
7	EMERG 1 ACTIVE	Entrée d'Urgence 1 active
8	OBSTACLE OUVER	Obstacle en ouverture détectée 3 fois de suite; Reset nécessaire pour le rétablissement du fonctionnement
9	OBSTACLE FERM	Obstacle en fermeture détecté 3 fois de suite; Reset nécessaire pour le rétablissement du fonctionnement
10		Verrou verrouillé fermé
11		Verrou verrouillé ouvert (seulement avec kit surveillance)
12		Alimentation moteur pas correcte (VMOT absent)
13		Photocellule 2 en panne (entrée PSW2)
14		Photocellule 1 en panne (entrée PSW1)
15		Setup empêché
18		Processus d'initialisation sur le moteur pas possible: course du vantail trop élevée
20		Processus d'initialisation sur le moteur pas possible: course du vantail insuffisante
22		Processus d'initialisation sur le moteur pas possible: frottement trop important
24		Moteur en panne
25		Carte 940SDM en panne

### RESET

Exécute la procédure de reset.

## 6 MENU AVANCE

### PASSWORD

Pour accéder au menu avancé, il est nécessaire d'introduire le password composé de 4 chiffres (par défaut 0000).

### 1 PARAMETRES DE MOUVEMENT

#### 1.1 VIT. DE FERM.

Règle le niveau de vitesse de la porte en fermeture. Lorsqu'on modifie la vitesse par rapport à la valeur programmée, une alarme est signalée sur la carte (la led "Error" clignote lentement) et sur le SD-Keeper (ALARME 1: variation vitesses); il est recommandé d'exécuter un nouveau setup.

Valeur standard: niveau 3.

Réglage: de 0 à 10

#### 1.2 VIT. D'OUVERT.

Règle le niveau de vitesse de la porte en ouverture.

Valeur standard: niveau 10 (vitesse maximale).

Réglage: de 0 à 10

#### 1.3 ESPACE DE RAL.

##### Ouverture:

Sélectionne l'avance sur le point de ralentissement standard à proximité de la butée d'ouverture.

Valeur standard: 0 cm

Réglage: de 0 à 120 cm

##### Fermeture:

Sélectionne l'avance sur le point de ralentissement standard à proximité de la butée de fermeture.

Valeur standard: 0 cm

Réglage: de 0 à 120 cm

#### 1.4 VIT. DE RAL.

##### Vitesse:

Sélectionne le niveau de vitesse durant le ralentissement.

Valeur standard: basse

Réglage: haute/moyenne/basse

## 2 IN/OUT SETUP

### 2.1 Emerg 1

### 2.2 Emerg 2

Sélectionne l'effet des commandes d'urgence (entrées Emerg1 et Emerg2 sur la carte 940SDM).

Réglage standard EMERG 1:

Stop/No mémoire/NO

Réglage standard EMERG 2:

Ouvre/Vitesse standard/No mémoire/NO

#### Ouvre

L'activation de la commande ouvre la porte.

#### Ferme

L'activation de la commande ferme la porte.

#### Stop

L'activation de la commande arrête la porte.

#### Vitesse: Standard

La porte s'ouvre et se ferme (suivant le réglage effectué) à une vitesse normale.

#### Vitesse: No Standard

La porte s'ouvre et se ferme (suivant le réglage effectué) à une vitesse ralentie.

#### No mémoire

Pour maintenir l'urgence opérationnelle, il est nécessaire de maintenir la commande active (au relâchement, la porte revient au fonctionnement normal).

#### Avec mémoire

Une impulsion maintient l'urgence opérationnelle;

Pour rétablir le fonctionnement, il est nécessaire d'effectuer un reset depuis la carte ou depuis le SD-Keeper.

#### No

Définit l'entrée normale ouverte.

#### Nf

Définit l'entrée normale fermée.

### 2.3 Photocell.

#### Quantité

Définit le nombre de photocellules reliées.

N° standard: 2

N° programmable: 0, 1, 2

Lorsqu'on ne configure aucune photocellule et que l'état sélectionné est NF (voir ci-après), il n'est pas nécessaire de ponter les entrées non utilisées.

Lorsqu'on configure 1 photocellule, l'entrée de la carte 940SDM à laquelle il faut la relier est PSW1.

#### Failsafe Off

Le test failsafe n'est pas exécuté sur les photocellules.

#### Failsafe On

Le test failsafe est exécuté sur les photocellules avant chaque mouvement.

#### Nf

Définit l'entrée normale fermée.

#### No

Définit l'entrée normale ouverte.

### 2.4 DETECT.

Sélectionne l'état des commandes "radar externe" et "radar interne" (entrées E-Det et I-Det sur la carte 940SDM).

#### No

Définit l'entrée normale ouverte.

#### Nf

Définit l'entrée normale fermée.

### 2.5 CLE

Sélectionne l'état de la commande "clé" (entrée Key sur la carte 940SDM).

#### No

Définit l'entrée normale ouverte.

#### Nf

Définit l'entrée normale fermée.

**2.6 OUT 1**  
**2.7 OUT 2**  
**2.8 OUT 3**

Sélectionne la fonction ou l'état associé à chaque sortie de la carte 940SDM.

- Réglage standard OUT 1: Gong/NO
- Réglage standard OUT 2: Feu/NO
- Réglage standard OUT 3: Non fermée/NO

**Fonction/Etat**

Suivant la sélection, la sortie est activée:

SELECTION	ACTIVATION SORTIE
OUVERTE	Tant que la porte est ouverte
EN MOUVEM.	Tant que la porte est en mouvement
NE FERME	Tant que la porte n'est pas fermée
ALARME	Tant que la porte est en alarme
GONG	L'intervention des photocellules active la sortie pendant 1 s à des intervalles de 0,5 s jusqu'au désengagement
FEU	En fonction opérationnelle "nuit", lorsque l'ouverture de la porte est commandée, la sortie est activée pendant 60 s
INTERVERROU. (*)	La sortie est activée pour l'interverrouillage entre les deux portes

(\*) La fonction "interverrouillage" n'est pas sélectionnable mais elle est programmée automatiquement sur la sortie OUT1 lorsqu'on active l'interverrouillage (voir Divers/Interverrou.).

- No**  
Définit la sortie normale ouverte
- Nf**  
Définit la sortie normale fermée.

**3 DIVERS**

**3.1 Stand. Setup**

Permet de vérifier si une programmation quelconque hors standard a été effectuée.

- Standard**  
Si aucune fonction n'a été modifiée par rapport à la programmation standard, un astérisque apparaît.
- En l'absence d'astérisque, en appuyant sur la touche "OK" toutes les sélections de la programmation standard sont rétablies.

- No Standard**  
Si une fonction au moins a été modifiée par rapport à la programmation standard, un astérisque apparaît.

**3.2 Interverrou.**

La fonction d'interverrouillage permet de gérer deux portes coulissantes (master et slave) de manière à ce que l'ouverture d'une porte soit subordonnée à la fermeture de l'autre et vice versa.

- Off**  
Fonction interverrouillage non active.
- On**  
Active la fonction interverrouillage.
- Master**  
Définit la porte master (normalement la porte interne).
- Slave**  
Définit la porte slave.

- No Mémoire**  
En fonctionnement à interverrouillage, il est nécessaire d'attendre la refermeture d'une porte pour commander l'ouverture de l'autre: les impulsions d'ouverture envoyées durant le cycle de fonctionnement de la première porte n'ont aucun effet.

- Avec Mémoire**  
En fonctionnement à interverrouillage, il n'est pas nécessaire d'attendre la refermeture d'une porte pour commander l'ouverture de l'autre: les impulsions d'ouverture envoyées durant le cycle de fonctionnement de la première porte sont mémorisées et la deuxième porte s'ouvre automatiquement dès que la première porte s'est refermée.

**3.3 Kit élastiq.**

Le kit élastique est un accessoire mécanique qui, une fois installé, permet l'ouverture anti-panique des vantaux en cas de coupure de courant.

- Off**  
Kit élastique pas installé.
- On**  
kit élastique installé.

**Standard**

Au retour du courant après une coupure, la porte reste programmée en fonction opérationnelle "manuel" (sans possibilité de modification) tant qu'on ne réarme pas le dispositif en fermant manuellement les vantaux.

- ☛ Pour un fonctionnement correct, l'installation permanente du SD-Keeper est nécessaire.

**No standard**

Au retour du courant après une coupure, la porte exécute automatiquement l'actionnement nécessaire pour réarmer le dispositif.

**Attention!**: durant le réarmement automatique du système l'anti-écrasement est invalidé.

**4 CHANGE PASSWORD**

Détermine la nouvelle password d'accès au menu avancé (4 chiffres).

**7 HORLOGE**

Programmer le jour, l'heure et la date courants.

**8 TIMER**

- Off**  
Timer non activé.
- On**  
Timer activé: les tranches horaires de fonctionnement programmées en "9 - Timer Programmation" sont validées.

Quand le timer est actif, un "T" apparaît à côté de l'heure affichée et le SD-Keeper ne permet aucune sélection opérationnelle. La pile à l'intérieur du SD-Keeper maintient l'horloge en fonction même en l'absence de courant; en cas de perte de l'heure (par ex. coupure de courant et pile déchargée), un astérisque clignotant apparaît à la place du "T" et le timer est invalidé.

**9 TIMER PROGRAMMATION**

Permet de créer jusqu'à 5 tranches horaires distinctes pour chaque jour de la semaine (en programmant l'heure de début de la tranche) et d'attribuer à chaque tranche horaire une fonction opérationnelle.

Au moment où l'horloge à l'intérieur du SD-Keeper atteint l'heure de début d'une tranche, la fonction opérationnelle associée est automatiquement programmée et la porte reste dans cette condition jusqu'à l'intervention de la tranche suivante.

Pour gérer correctement les tranches horaires, la connexion permanente du SD-Keeper+Afficheur est nécessaire.

**Sélection du jour**

- Sélectionner le jour de la semaine pour la création des tranches horaires.
- En sélectionnant "Tout le jour", les tranches horaires définies successivement sont reportées pour tous les jours de la semaine.

**Fonction**

Programmer la fonction opérationnelle à associer à la tranche horaire en se reportant au tableau suivant:

FUN	SIGNIFICATION
0	AUCUNE FONCTION
1	AUTOMATIQUE BIDIRECTIONNEL TOTAL
2	AUTOMATIQUE MONODIRECTIONNEL TOTAL
3	AUTOMATIQUE BIDIRECTIONNEL PARTIEL
4	AUTOMATIQUE MONODIRECTIONNEL PARTIEL
5	PORTE OUVERTE TOTALE
6	PORTE OUVERTE PARTIELLE
7	MANUEL
8	NUIT

**Heure de début d'une tranche horaire**

Programmer l'heure d'activation de la tranche horaire. Il n'est pas nécessaire que les tranches horaires soient ordonnées chronologiquement.

**-EXEMPLE DE PROGRAMMATION DU TIMER-**

- Il faut programmer une porte qui fonctionne:
  - du LUN au VEN:
    - à partir de 8h00 en AUTOMATIQUE BIDIRECTIONNEL TOTAL
    - à partir de 18h00 en AUTOMATIQUE MONODIRECTIONNEL TOTAL
    - à partir de 19h00 en NUIT
  - SAM et DIM: NUIT toute la journée

Procéder comme suit:  
sélectionner TOUT LE JOUR et programmer:  
TRANCHE H.1 : FUN. 1 08:00  
TRANCHE H.2 : FUN. 2 18:00

TRANCHE H.3 : FUN. 8 19:00

TRANCHE H.4 : FUN. 0

TRANCHE H.5 : FUN. 0

sélectionner SAM et programmer:

TRANCHE H.1 : FUN. 0

TRANCHE H.2 : FUN. 0

TRANCHE H.3 : FUN. 0

TRANCHE H.4 : FUN. 0

TRANCHE H.5 : FUN. 0

sélectionner DIM et programmer:

TRANCHE H.1 : FUN. 0

TRANCHE H.2 : FUN. 0

TRANCHE H.3 : FUN. 0

TRANCHE H.4 : FUN. 0

TRANCHE H.5 : FUN. 0

## ACCESSOIRES

### VERROU

Pour installer la carte verrou procéder comme suit:

- couper le courant;
- loger la carte verrou dans un des connecteurs J11, J12, J13 de la carte 940SDM;
- réaliser les connexions électriques;
- rétablir le courant.

**Note:** pour ne pas endommager la carte verrou, toujours la loger/retirer après avoir coupé le courant.

En configuration standard:

- le verrou verrouille les vantaux uniquement en fonction opérationnelle Nuit;
- en cas de fonctionnement à batterie en modalité Nuit, si les batteries se déchargent, le verrou continue à verrouiller les vantaux.

Par l'intermédiaire du SD-Keeper+Afficheur, il est possible de modifier le fonctionnement du verrou.

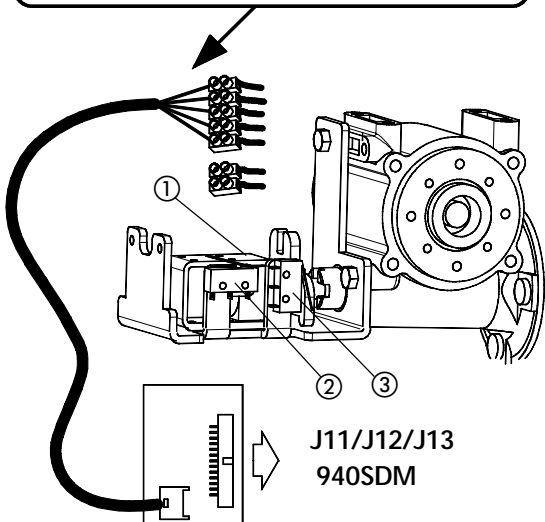
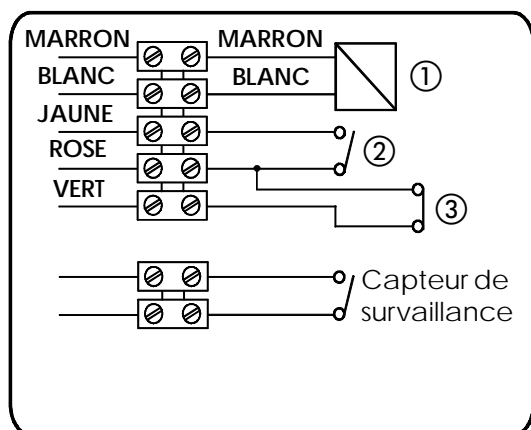

② Micro-interrupteur de déverrouillage

③ Micro-interrupteur de surveillance verrou

### SURVEILLANCE VERROU

Cet accessoire permet de vérifier le fonctionnement correct du verrou et, en cas d'erreur, de la signaler par l'intermédiaire du SD-Keeper.

Pour activer la surveillance sur le verrou, programmer la fonction avec SD-Keeper+Afficheur.

### ANTI-PANIQUE A ELASTIQUE

L'accessoire "Kit élastique" est un dispositif mécanique qui permet l'ouverture des vantaux en cas de coupure de courant.

Pour un fonctionnement correct du système, l'installation permanente du SD-Keeper est nécessaire.

Pour le montage du kit élastique, procéder comme suit:

- alimenter la porte en donnant du courant;
- effectuer le Setup;
- activer le kit élastique par l'intermédiaire du SD-Keeper+Afficheur;
- monter l'accessoire du point de vue mécanique.

Une fois installé, les vantaux s'ouvrent en cas de coupure de courant; au retour du courant, "réarmer" l'élastique.

L'opération de réarmement peut être effectuée de deux façons (sélectionnables par l'intermédiaire du SD-Keeper+Afficheur):

- manuellement (STANDARD),
- automatiquement (NO STANDARD).

L'opération de réarmement consiste à refermer les vantaux de manière à tendre l'élastique et à le raccrocher à l'électroaimant (le rattachage a lieu avec les vantaux complètement fermés et la carte 940SDM alimentée).

Si on a sélectionné le réarmement manuel, au retour du courant la porte se trouve en fonction opérationnelle Manuel, et il n'est pas possible de sortir de cette fonction tant qu'on n'a pas effectué manuellement la refermeture complète des vantaux.

Si on sélectionne le réarmement automatique, au retour du courant la carte active une procédure pour fermer les vantaux en utilisant une force bien supérieure à celle qui est normalement nécessaire pour l'actionnement; en outre, durant cette procédure, la fonction ANTI-ÉCRASEMENT N'EST PAS ACTIVE.

Durant la procédure automatique de réarmement de l'élastique:

- si les photocellules interviennent, la porte se rouvre et la procédure recommence au désengagement;
- les détecteurs sont inhibés;
- les demandes éventuelles de Setup sont ignorées.

**ATTENTION:**

- ne JAMAIS exécuter une procédure de Setup avec l'élastique non réarmé,
- ne pas installer les batteries avec cet accessoire.

### ANTI-PANIQUE A DEFONCEMENT

Cet accessoire permet l'ouverture par pression des vantaux; pour l'installation, se reporter aux instructions spécifiques.

En cas d'installation de l'anti-panique à défoncement, prévoir un détecteur (d'après les Normes prEN12650-1 et prEN12650-2) à connecter à l'entrée EMERG1 configurée (par l'intermédiaire du SD-Keeper+Afficheur) pour commander un arrêt immédiat du mouvement).

## KIT BATTERIES

Pour installer la carte batteries procéder comme suit:

- couper le courant;
  - loger la carte batteries dans le connecteur J11 ou J12 ou J13 de la carte 940SDM;
  - rétablir le courant;
  - par l'intermédiaire du SD-Keeper+Afficheur activer le "Kit Batteries" et programmer les paramètres de fonctionnement souhaités (la configuration standard est décrite par la suite);
  - connecter les batteries à la carte batteries sur le connecteur J2.
- IMPORTANT POUR NE PAS ENDOMMAGER LA CARTE BATTERIES:**
- le logement et le retrait de la carte batteries doivent **TOUJOURS** être effectués après avoir coupé le courant,
  - connecter les batteries (connecteur J2) uniquement lorsque la carte batteries a été logée.

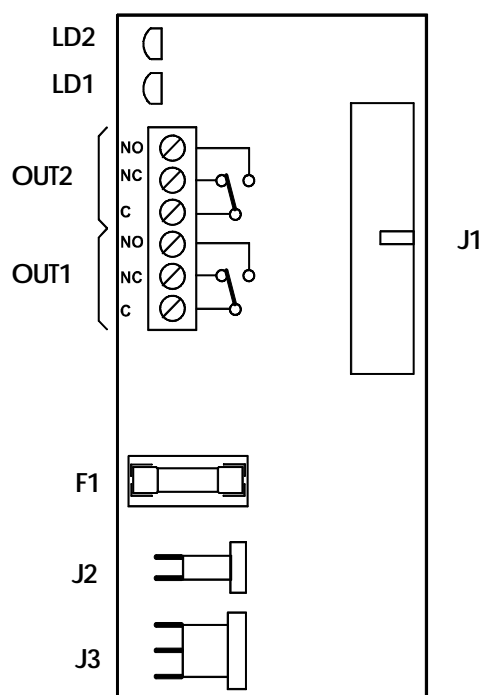

F1	Fusible 5x20 T5A/250V (protection batteries)
J1	Connexion à carte 940SDM
J2	Connexion batteries
J3	Connexion à J10 de la platine 940SDM
OUT 1	Sortie relais (Com/NF/NO)
OUT 2	Sortie relais (Com/NF/NO)
LD1 (vert)	Modalité d'alimentation porte
LD2 (rouge)	Etat de charge batteries

Par l'intermédiaire du SD-Keeper+Afficheur il est possible de sélectionner le comportement de la porte en fonctionnement à batterie de manière à ce qu'en cas de coupure de courant avec:

FONCT. OPERATIONNELLE différente de NUIT et programmation FONCTION BATTERIE STANDARD:

- la carte continue à fonctionner normalement tant que la batterie dispose de la seule réserve de charge pour effectuer au moins un actionnement d'urgence, après quoi
- le dernier actionnement programmé est effectué (ouverture ou fermeture), enfin
- la carte 940SDM se dispose en ECONOMIE D'ENERGIE.

FONCT. OPERATIONNELLE différente de NUIT et programmation FONCTION BATTERIE NON STANDARD:

- le dernier actionnement programmé est immédiatement effectué (ouverture ou fermeture), après quoi
- la carte 940SDM se dispose en ECONOMIE D'ENERGIE.

FONCT. OPERATIONNELLE NUIT et programmation FONCTION BATTERIE NUIT STANDARD:

- la carte 940SDM se place en ECONOMIE D'ENERGIE NUIT.

FONCT. OPERATIONNELLE NUIT et programmation FONCTION BATTERIE NUIT NON STANDARD:

- la carte continue à fonctionner normalement tant que la batterie dispose de la seule réserve de charge pour effectuer au moins un actionnement d'urgence, après quoi
- la carte 940SDM se dispose en ECONOMIE D'ENERGIE NUIT.

**ECONOMIE D'ENERGIE (fonct. opérationnelle différente de Nuit)**

- +Vacc est désactivée;
- SD-Keeper affiche ECON. D'ENERGIE et une alarme est signalée, le rétro-éclairage s'éteint, il n'est pas possible de faire défiler les menus et seules les touches pour modifier la fonction opérationnelle restent actives.

**ECONOMIE D'ENERGIE NUIT (fonct. opérationnelle Nuit)**

- +Vacc est désactivée;
- SD-Keeper complètement arrêté.

Il est possible de sortir de ces états avec:

**PROCEDURE DE WAKE-UP (ENTREE KEY PENDANT 3 S)**

Si le dernier actionnement sélectionné est une ouverture, le SD-Keeper se remet en marche pendant le temps de pause nuit puis revient à l'état ECONOMIE D'ENERGIE.

Si le dernier actionnement sélectionné est une fermeture, l'ouverture est effectuée; quand la porte est ouverte, le SD-Keeper se remet en marche pendant le temps de pause nuit, après quoi +Vacc est à nouveau activée (pour permettre le fonctionnement des photocellules) et la porte se referme (le SD-Keeper revient à l'état ECONOMIE D'ENERGIE).

**EN ACTIVANT UNE ENTREE D'URGENCE (EMERG1 ou EMERG2)**

Si on l'a programmé, l'actionnement d'urgence est effectué; pendant le temps durant lequel l'état d'urgence reste actif, le SD-Keeper reste en marche. +Vacc est à nouveau activée si un actionnement de fermeture est demandé.

**EN AGISSANT SUR LA POIGNEE DU VERROU**

Voir la fonction WAKE-UP

NOTE: par l'intermédiaire du SD-Keeper+Afficheur il est possible de configurer le fonctionnement du verrou en modalité Nuit avec l'alimentation à batterie.

	LED VERTE ALLUMEE	LED VERTE ETEINTE
<b>LED ROUGE ALLUMEE</b>	- la porte est alimentée avec du courant - la batterie est fortement déchargée (1) - OUT1 non actif - OUT2 actif	- la porte est alimentée à batterie - la batterie est complètement déchargée (3) - OUT1 non actif - OUT2 non actif
<b>LED ROUGE CLIGNOT.</b>	- la porte est alimentée avec du courant - la batterie est en train de se recharger; en cas de coupure de courant, aucune manœuvre d'urgence n'est garantie (2) - OUT1 non actif - OUT2 actif	- la porte est alimentée à batterie - la batterie est en train de se décharger; une manœuvre d'urgence au moins est garantie (2) - OUT1 non actif - OUT2 non actif
<b>LED ROUGE ETEINTE</b>	- la porte est alimentée avec du courant - la batterie est chargée; en cas de coupure de courant, l'actionnement de la porte est garanti - OUT1 actif - OUT2 actif	- la porte est alimentée à batterie - la batterie est chargée et peut actionner la porte - OUT1 actif - OUT2 non actif

(1) Si dans un délai de ~30 mn la led rouge ne commence pas à clignoter, les causes peuvent être:

- connexion batteries erronée ou absente;
- fusible F1 interrompu;
- batteries ou carte batteries endommagées.

(2) Le temps de recharge des batteries complètement déchargées est de ~14 heures.

(3) Aucun actionnement d'urgence n'est possible; les accessoires connectés à +Vacc et au SD-Keeper sont mis hors tension et la fonction Manuel est programmée.



# INTERVERROUILLAGE

## INTERVERROUILLAGE AVEC DETECTEURS INTERNES

Cette application est indiquée quand la distance entre les deux portes est suffisante pour éviter les perturbations dans les champs de détection des deux détecteurs internes

- Réaliser les connexions entre les borniers J6 des deux cartes 940SDM, et des détecteurs d'après la fig. 8 .
- Programmer les fonctions suivantes:
  - "interverrouillage" actif sur les deux portes,
  - sélectionner sur la porte interne l'option "master" et sur la porte externe "slave",
  - sélectionner sur les deux portes l'option "interverrouillage no mémoire" ou bien "interverrouillage avec mémoire" (Se reporter aux explications du flow-chart de programmation).

### Important:

- Les détecteurs doivent être connectés exclusivement à l'entrée KEY des armoires;
- L'interverrouillage fonctionne seulement si les deux portes sont programmées en fonction opérationnelle NUIT ou MONODIRECTIONNEL.

### Fonctionnement

Les phases du fonctionnement d'interverrouillage sont les suivantes:

- 1) La personne qui se trouve à l'extérieur active le détecteur S1 de la porte A;
- 2) La porte A s'ouvre;
- 3) La personne entre dans l'espace interne entre les deux portes;
- 4) La porte A se ferme au bout du temps de pause nuit;
- 5) La personne active le détecteur S3 de la porte B (Si on a sélectionné l'option "interverrouillage avec mémoire", il n'est pas nécessaire d'attendre la fermeture complète de la première porte pour activer le détecteur de la deuxième porte);
- 6) La porte B s'ouvre;
- 7) La personne sort;
- 8) La porte B se ferme au bout du temps de pause nuit.

Le fonctionnement est analogue si on provient de la direction opposée.

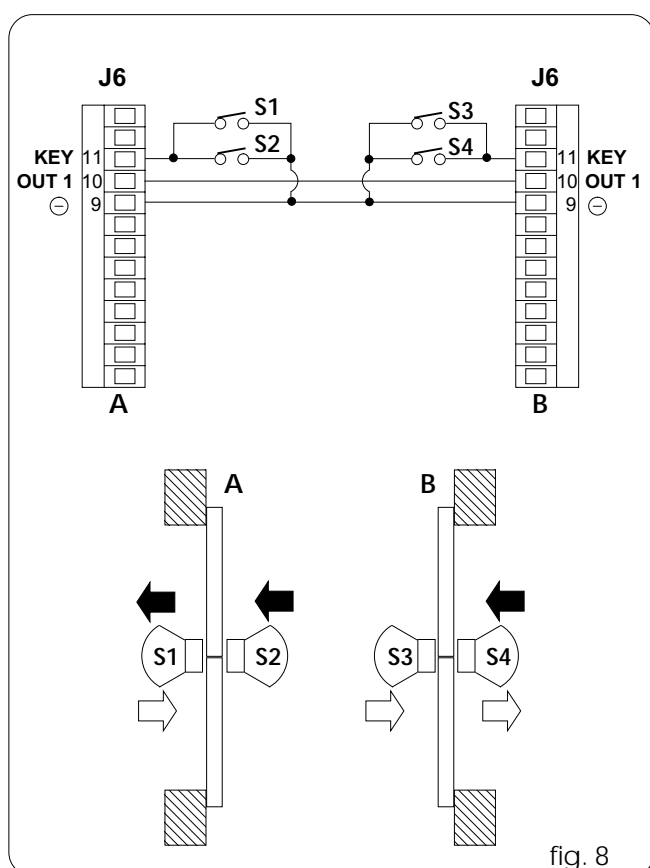

## INTERVERROUILLAGE SANS DETECTEURS INTERNES

Cette application est indiquée quand la distance réduite entre les deux portes ne permet pas l'utilisation de deux détecteurs internes; on a prévu deux poussoirs pour l'actionnement externe des portes.

- Réaliser les connexions entre les borniers J6 des deux cartes 940SDM, des poussoirs et des composants électroniques supplémentaires d'après la fig. 9 .
- Programmer les fonctions suivantes:
  - "interverrouillage" actif sur les deux portes,
  - sélectionner sur la porte interne l'option "master" et sur la porte externe "slave",
  - sélectionner sur les deux portes l'option "interverrouillage avec mémoire" (Se reporter aux explications du flow-chart de programmation).

### Important:

- Les poussoirs doivent être connectés exclusivement à l'entrée KEY des armoires;
- L'interverrouillage fonctionne seulement si les deux portes sont programmées en fonction opérationnelle NUIT ou MONODIRECTIONNEL.

### Fonctionnement

Les phases du fonctionnement d'interverrouillage sont les suivantes:

- 1) La personne qui se trouve à l'extérieur active le poussoir P1 de la porte A;
- 2) La porte A s'ouvre;
- 3) La personne entre dans l'espace interne entre les deux portes;
- 4) La porte A se ferme au bout du temps de pause nuit;
- 5) La porte B s'ouvre automatiquement;
- 7) La personne sort;
- 8) La porte B se ferme au bout du temps de pause nuit.

Le fonctionnement est analogue si on provient de la direction opposée.

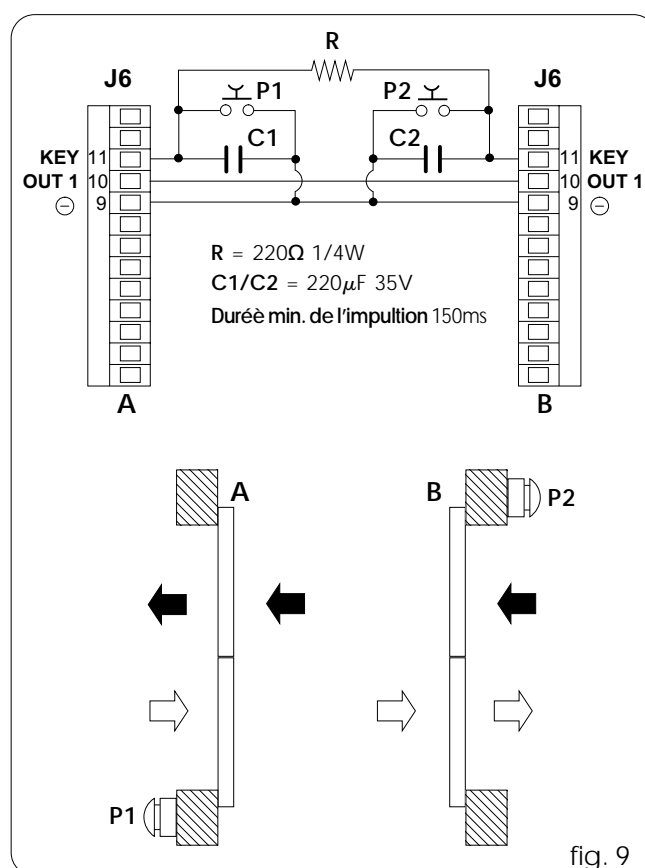

## GUIDE DE DIAGNOSTIC

On reporte ci-après la liste des alarmes prévues avec l'explication/résolution correspondante.

Le SD-Keeper+Afficheur affiche dans le menu Diagnostic le numéro de l'alarme et la description.

Le SD-Keeper seul montre le type d'alarme au moyen de la combinaison de leds clignotantes (en se reportant à la figure ci-contre).

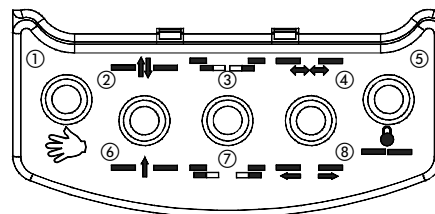

DESCRIPTION	CAUSE	NOTES	ACTIONS	LED
<b>ECON. ENERGIE</b>	La carte 940SDM fonctionne à batterie en modalité faible consommation	Dans cette modalité le rétro-éclairage du SD-Keeper est éteint et il n'est pas possible de faire défiler les menus sur l'Afficheur	(voir instructions kit batteries) Les poussoirs pour modifier la fonction opérationnelle sont quoi qu'il en soit actifs	2
<b>1 VAR. VITESSE</b>	La vitesse de fermeture a été modifiée		Exécuter un nouveau SETUP	7
<b>2 FONC. A BAT.</b>	La carte 940SDM fonctionne à batterie	La led VERTE sur la carte batterie est éteinte	En cas de coupure de courant, il s'agit de la signalisation normale du fonctionnement à batterie. Si en revanche le courant est disponible, vérifier: • que le fusible 5x20 T1A du transformateur dans l'unité d'alimentation n'est pas interrompu • que le fusible F2 5x20 T1A sur la carte 940SDM n'est pas interrompu • la connexion correcte au 220V- du réseau • le branchement correct du connecteur J1 sur la carte 940SDM Si l'alarme persiste, remplacer la carte 940SDM. Si l'alarme persiste, remplacer le transformateur.	3
<b>3 OUVERT.FORCEE</b>	Tentative d'ouverture forcée de la porte en cours	Cette signalisation est reportée seulement si on a programmé ANTI-INTRUSION comme STANDARD		3 7
<b>4 BATT. DÉCHARGÉE</b>	La batterie est déchargée: en cas de passage de l'alimentation de réseau au fonctionnement à batterie, l'actionnement d'urgence n'est pas garanti	La led ROUGE sur la carte batterie est allumée fixe	Si l'alarme persiste pendant plus d'une heure, vérifier: • les connexions à la batterie • le logement correct de la carte batterie • que le fusible 5x20 T5A sur la carte batterie n'est pas interrompu • l'efficacité des batteries Si l'alarme persiste, remplacer la carte batterie. Si l'alarme persiste, remplacer les batteries.	4
<b>6 EMERG2 ACTIVE</b>	Entrée d'urgence 2 active	Cette signalisation est reportée dès que le contact d'urgence EMERG2 est actif: si pour cette entrée on a sélectionné la fonction AVEC MEMOIRE, la signalisation persiste même quand le contact n'est plus actif	Si on a sélectionné la fonction AVEC MEMOIRE pour l'entrée EMERG2, une fois le contact rétabli, exécuter un RESET pour effacer la signalisation	3 4
<b>7 EMERG1 ACTIVE</b>	Entrée d'urgence 1 actif	Cette signalisation est reportée dès que le contact d'urgence EMERG1 est actif: si pour cette entrée on a sélectionné la fonction AVEC MEMOIRE, la signalisation persiste même quand le contact n'est plus actif	Si on a sélectionné la fonction AVEC MEMOIRE pour l'entrée EMERG1, une fois le contact rétabli, exécuter un RESET pour effacer la signalisation	3 4 7
<b>8 OBSTACLE OUVER</b>	On a détecté un obstacle durant l'actionnement d'ouverture 3 fois de suite	Cette signalisation est reportée seulement si on a sélectionné la fonction DETECTION OBSTACLE - OUVERTURE ->NO STANDARD	Enlever l'obstacle et exécuter un RESET pour le rétablissement du fonctionnement	8
<b>9 OBSTACLE FERM</b>	On a détecté un obstacle durant l'actionnement de fermeture 3 fois de suite	Cette signalisation est reportée seulement si on a sélectionné la fonction DETECTION OBSTACLE - FERMETURE->NO STANDARD	Enlever l'obstacle et exécuter un RESET pour le rétablissement du fonctionnement	7 8
<b>10</b>	Le verrou est verrouillé fermé	Cette signalisation est reportée seulement si le verrou a été installé: • sans surveillance: la porte exécute 3 tentatives de déverrouillage du verrou puis s'arrête dans une condition dont on peut sortir par l'intermédiaire d'un RESET ou en agissant sur la poignée de déverrouillage d'urgence • avec surveillance: la porte s'arrête immédiatement dans une condition dont on peut sortir par l'intermédiaire d'un RESET ou en agissant sur la poignée de déverrouillage d'urgence	Vérifier: • le logement correct de la carte verrou • les connexions du verrou • le fonctionnement correct du verrou • le montage et la connexion corrects du kit surveillance sur verrou éventuel Si l'alarme persiste même après le RESET, remplacer la carte verrou et/ou le verrou	3 8
<b>11</b>	Le verrou non se ferme	Cette signalisation est reportée seulement si on a installé et programmé le KIT SURVEILLANCE SUR LE VERROU	Vérifier: • le logement correct de la carte verrou • les connexions du verrou • le fonctionnement correct du verrou • le montage et la connexion corrects du kit surveillance sur verrou	3 7 8
<b>12</b>	La tension d'alimentation du moteur n'est pas correcte	La led verte +VMOT est éteinte	Vérifier: • que le fusible F1 5x20 T6.3A sur la carte 940SDM n'est pas interrompu • le branchement correct du connecteur J1	4 8
<b>13</b>	Photocellule 2 en panne	Cette signalisation est reportée seulement si la fonction FAILSAFE est active et si on a configuré 2 photocellules	Vérifier: • l'alignement correct de la photocellule 2 • les connexions de la photocellule 2 • le bon état et le fonctionnement de la photocellule 2	4 7 8

14	Photocellule 1 en panne	Cette signalisation est reportée seulement si la fonction FAILSAFE est active et si on a configuré au moins 1 photocellule	Vérifier: •l'alignement correct de la photocellule 1 •les connexions de la photocellule 1 •le bon état et le fonctionnement de la photocellule 1	3 4 8
15	Il existe un empêchement pour l'exécution du SETUP	Une fois l'empêchement éliminé, le SETUP démarre automatiquement	Vérifier que: •la fonction opérationnelle programmée n'est pas MANUEL, NUIT, PORTE OUVERTE •le fonctionnement n'est pas à batterie •les photocellules ne sont pas engagées •aucune entrée d'urgence n'est active •la tension d'alimentation du moteur n'est pas coupée (led +VMOT éteinte)	3 4 7 8
18	La procédure de SETUP ne peut pas être complétée, car on a détecté un espace de passage trop important (supérieur à 3m)	Avec cette signalisation la led ERROR sur la carte 940SDM est allumée fixe et la porte est verrouillée	Réduire la course des vantaux et exécuter un nouveau SETUP	2 3
20	La procédure de SETUP ne peut pas être complétée car on a détecté un espace de passage insuffisant (inférieur à 70cm)	Avec cette signalisation la led ERROR sur la carte 940SDM est allumée fixe et la porte est verrouillée	Augmenter la course des vantaux ed exécuter un nouveau SETUP	2 4
22	La procédure de SETUP ne peut pas être complétée car on a détecté un frottement ou un poids des vantaux trop importants	Avec cette signalisation la led ERROR sur la carte 940SDM est allumée fixe et la porte est verrouillée	•couper le courant ou programmer la fonction opérationnelle MANUEL, après quoi vérifier manuellement l'actionnement correct des vantaux •vérifier le poids des vantaux	2 3 4
24	Durant le fonctionnement on a relevé une anomalie sur le moteur	Avec cette signalisation la led ERROR sur la carte 940SDM est allumée fixe et la porte est verrouillée	Vérifier : •le branchement correct du connecteur J3 •le fonctionnement du moteur Si la led ERROR est clignotante, une fois la cause d'erreur éliminée, la porte se remet à fonctionner normalement; si en revanche la led ERROR est allumée fixe, une fois la cause d'erreur éliminée, exécuter un SETUP. Si l'alarme persiste, remplacer la carte 940SDM. Si l'alarme persiste, remplacer le moteur.	2 8
25	Carte 940SDM en panne		Remplacer la carte 940SDM	2 7 8
<b>Toutes les leds des fonctions opérationnelles clignotantes</b>	Absence de communication entre le SD-Keeper et la carte 940SDM		Vérifier que: •la longueur de la connexion n'est pas supérieure à 50m •chaque câble utilisé pour la connexion a une section minimale de 0,5mm <sup>2</sup> Si l'alarme persiste, remplacer le SD-Keeper. Si l'alarme persiste, remplacer la carte 940SDM.	

## RECHERCHE DES PANNES

On reporte ci-après une aide pour la détermination et la résolution de conditions particulières.

	CONDITION	SUGGESTION
A	SD-KEEPER arrêté	<ul style="list-style-type: none"> <li>le courant est coupé et la carte 940SDM fonctionne à batterie avec fonction opérationnelle NUIT et on se trouve dans un état d'économie d'énergie</li> <li>la connexion à la carte 940SDM est interrompue: vérifier les câbles de connexion et le câblage du SD-Keeper avec la carte 940SDM</li> <li>la carte 940SDM ne fonctionne pas correctement: remplacer la carte 940SDM</li> </ul>
B	led MAIN, V <sub>ACC</sub> , VMOT et +24V éteintes	<ul style="list-style-type: none"> <li>vérifier que le fusible F2 5x20 T1A sur la carte 940SDM n'est pas interrompu</li> <li>vérifier que le fusible 5x20 T1A à l'intérieur de l'unité d'alimentation n'est pas interrompu</li> <li>vérifier le branchement correct du connecteur J2 sur la carte 940SDM</li> <li>vérifier la connexion à l'unité d'alimentation</li> <li>la carte 940SDM ne fonctionne pas correctement: remplacer la carte 940SDM</li> </ul>
C	led MAIN éteinte; led V <sub>ACC</sub> , VMOT et +24V allumées	<ul style="list-style-type: none"> <li>le courant est coupé et la carte 940SDM fonctionne à batterie</li> <li>en présence de courant, voir point B</li> </ul>
D	led MAIN et V <sub>ACC</sub> éteintes; led VMOT et +24V allumées	<ul style="list-style-type: none"> <li>le courant est coupé, la carte 940SDM fonctionne à batterie et on se trouve en état d'économie d'énergie</li> <li>en présence de courant, voir point B</li> </ul>
E	led VMOT éteinte; led MAIN, V <sub>ACC</sub> et +24V allumées	<ul style="list-style-type: none"> <li>vérifier que le fusible F1 5x20 T6.3A sur la carte 940SDM n'est pas interrompu</li> <li>vérifier le branchement correct du connecteur J3 sur la carte 940SDM</li> <li>vérifier la connexion de la carte et de l'unité d'alimentation</li> <li>la carte 940SDM ne fonctionne pas correctement: remplacer la carte 940SDM</li> </ul>
F	led VMOT et V <sub>ACC</sub> éteintes; led MAIN et +24V allumées	<ul style="list-style-type: none"> <li>condition qui se vérifie durant la mise à jour du logiciel de la carte</li> <li>présence possible de condensation sur la carte; couper le courant et assécher l'humidité</li> <li>la carte 940SDM ne fonctionne pas correctement: remplacer la carte 940SDM</li> </ul>
G	led ERROR clignote lentement	<ul style="list-style-type: none"> <li>alarme en cours: connecter le SD-Keeper pour déterminer l'alarme et agir en conséquence (voir le guide du diagnostic)</li> </ul>
H	porte bloquée et led ERROR allumée	<ul style="list-style-type: none"> <li>exécution SETUP nécessaire</li> <li>alarme en cours: connecter le SD-Keeper pour déterminer l'alarme et agir en conséquence (voir le guide de diagnostic)</li> <li>vérifier la connexion du moteur</li> <li>vérifier la connexion de l'encodeur du moteur</li> <li>vérifier le bon état du câble plat de connexion de l'encodeur</li> </ul>
I	la porte N'exécute PAS le SETUP et la led ERROR clignote lentement	<ul style="list-style-type: none"> <li>il existe un empêchement pour l'exécution du setup (voir instructions carte 940SDM)</li> </ul>
L	la porte NE SE FERME PAS et led ERROR éteinte	<ul style="list-style-type: none"> <li>la(les) photocellule(s) sont engagées</li> <li>vérifier que la fonction opérationnelle sélectionnée n'est pas PORTE OUVERTE (en l'absence du SD-Keeper vérifier que l'entrée 8 du bornier J6 n'est pas pontée avec le négatif)</li> <li>vérifier que la fonction opérationnelle sélectionnée n'est pas MANUEL</li> <li>vérifier la connexion du moteur</li> <li>vérifier la présence de la tension d'alimentation du moteur (led VMOT allumée)</li> </ul>
M	la porte NE S'OUVRE PAS et led ERROR éteinte	<ul style="list-style-type: none"> <li>vérifier que la fonction opérationnelle sélectionnée n'est pas MANUEL</li> <li>vérifier que la fonction opérationnelle sélectionnée n'est pas NUIT (en l'absence du SD-Keeper vérifier que l'entrée 7 du bornier J6 n'est pas pontée avec le négatif)</li> <li>vérifier la connexion du moteur</li> <li>vérifier que le verrou n'est pas verrouillé</li> <li>vérifier la présence de la tension d'alimentation du moteur (led VMOT allumée)</li> </ul>
N	la porte SE FERME au lieu de S'OUVRIR et VICE VERSA	<ul style="list-style-type: none"> <li>inverser la position du commutateur DIP 1 sur la carte 940SDM et exécuter un SETUP</li> </ul>
O	la porte s'actionne seulement sur de courtes distances	<ul style="list-style-type: none"> <li>vérifier le branchement correct du connecteur J4 de l'encodeur</li> <li>vérifier le bon état de l'encodeur</li> <li>vérifier le bon état du câble plat de connexion de l'encodeur</li> </ul>
P	la porte exécute des actionnements à très faible vitesse	<ul style="list-style-type: none"> <li>vérifier avec SD-Keeper+Afficheur que les niveaux de vitesse sélectionnés sont les niveaux souhaités</li> <li>vérifier avec SD-Keeper+Afficheur que les espaces de ralentissement sélectionnés sont les espaces souhaités</li> </ul>
Q	led ERROR clignote rapidement	<ul style="list-style-type: none"> <li>la porte exécute un SETUP: attendre la fin de la procédure</li> <li>la porte exécute un RESET: attendre la fin de la procédure</li> <li>avec le KIT ELASTIQUE programmé, la porte effectue le réarmement de l'élastique: attendre la fin de la procédure</li> </ul>

Le descrizioni e le illustrazioni del presente manuale non sono impegnative. La FAAC si riserva il diritto, lasciando inalterate le caratteristiche essenziali dell'apparecchiatura, di apportare in qualunque momento e senza impegnarsi ad aggiornare la presente pubblicazione, le modifiche che essa ritiene convenienti per miglioramenti tecnici o per qualsiasi altra esigenza di carattere costruttivo o commerciale.

The descriptions and illustrations contained in the present manual are not binding. FAAC reserves the right, whilst leaving the main features of the equipments unaltered, to undertake any modifications it holds necessary for either technical or commercial reasons, at any time and without revising the present publication.

Les descriptions et les illustrations du présent manuel sont fournies à titre indicatif. FAAC se réserve le droit d'apporter à tout moment les modifications qu'elle jugera utiles sur ce produit tout en conservant les caractéristiques essentielles, sans devoir pour autant mettre à jour cette publication.

Die Beschreibungen und Abbildungen in vorliegendem Handbuch sind unverbindlich. FAAC behält sich das Recht vor, ohne die wesentlichen Eigenschaften dieses Gerätes zu verändern und ohne Verbindlichkeiten in Bezug auf die Neufassung der vorliegenden Anleitungen, technisch bzw. konstruktiv/kommerziell bedingte Verbesserungen vorzunehmen.

Las descripciones y las ilustraciones de este manual no comportan compromiso alguno. FAAC se reserva el derecho, dejando inmutadas las características esenciales de los aparatos, de aportar, en cualquier momento y sin comprometerse a poner al día la presente publicación, todas las modificaciones que considere oportunas para el perfeccionamiento técnico o para cualquier otro tipo de exigencia de carácter constructivo o comercial.

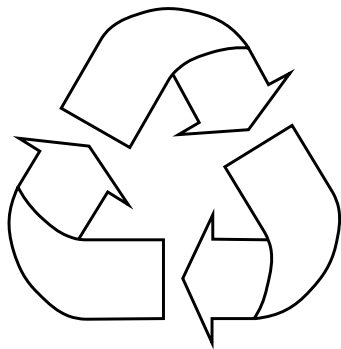

#### FAAC per la natura

- La presente istruzione è realizzata al 100% in carta riciclata.
- Non disperdete nell'ambiente gli imballaggi dei componenti dell'automazione bensì selezionate i vari materiali (es. cartone, polistirolo) secondo prescrizioni locali per lo smaltimento rifiuti e le norme vigenti.

#### FAAC for the environment

- The present manual is produced in 100% recycled paper
- Respect the environment. Dispose of each type of product packaging material (card, polystyrene) in accordance with the provisions for waste disposal as specified in the country of installation.

#### FAAC der Umwelt zuliebe

- Vorliegende Anleitungen sind auf 100% Altpapier gedruckt.
- Verpackungstoffe der Antriebskomponenten (z.B. Pappe, Styropor) nach den einschlägigen Normen der Abfallwirtschaft sortenrein sammeln.

#### FAAC écologique

- La présente notice a été réalisée 100% avec du papier recyclé.
- Ne pas jeter dans la nature les emballages des composants de l'automatisme, mais sélectionner les différents matériaux (ex.: carton, polystyrène) selon la législation locale pour l'élimination des déchets et les normes en vigueur.

#### FAAC por la naturaleza.

- El presente manual de instrucciones se ha realizado, al 100%, en papel reciclado.
- Los materiales utilizados para el embalaje de las distintas partes del sistema automático (cartón, poliestireno) no deben tirarse al medio ambiente, sino seleccionarse conforme a las prescripciones locales y las normas vigentes para el desecho de residuos sólidos.

# FAAC

FAAC S.p.A.

Via Benini, 1

40069 Zola Predosa (BO) - ITALIA

Tel.: 051/61724 - Fax: 051/758518

www.faacgroup.com



Timbro del Rivenditore:/Distributor's Stamp:/Timbre de l'Agent:/ Fachhändlerstempel:/Sello del Revendedor:



FAAC para la naturaleza  
100% papel reciclado



FAAC ist umweltfreundlich  
100% Altpapier



FAAC pour la nature  
papier recyclé 100%



FAAC for nature  
recycled paper 100%



FAAC per la natura  
carta riciclata 100%

