

1 DE BLINDEN CONTROLEREN

In de eerste plaats dient men te controleren of de loop van beide blinden correct is. De scharnieren indien nodig smeren en losser maken. De blindenstoppers verwijderen. De sluitstang op het blind op 60 mm van de bovenkant afsnijden.

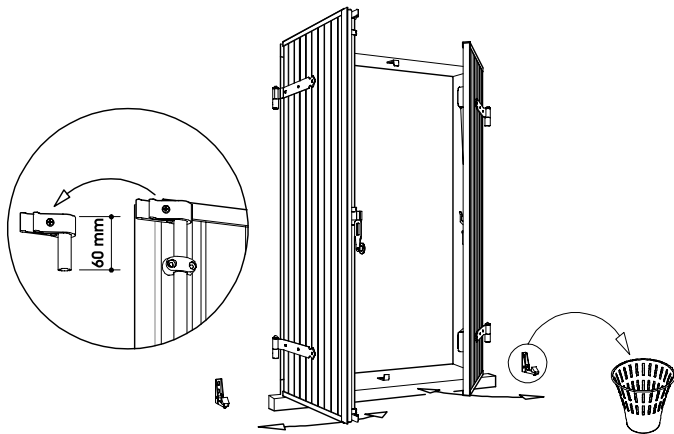

2 DE MONTAGELIJN BEPALEN

Onder de bovendorpel een parallelle lijn met de muur tekenen die gelijk loopt met de aanslag van de blinden; dit is de sluitlijn van de blinden. De middelste stopper demonteren.

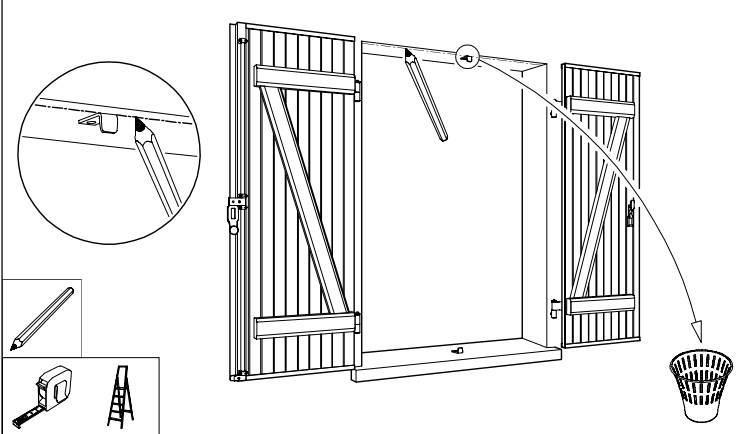

3 DE BOXEN GEREED MAKEN

1 - De overbrengingsstang HELEMAAL in de overbrengingsbox duwen.
2 - De overbrengingsstang op maat L snijden en afbramen.

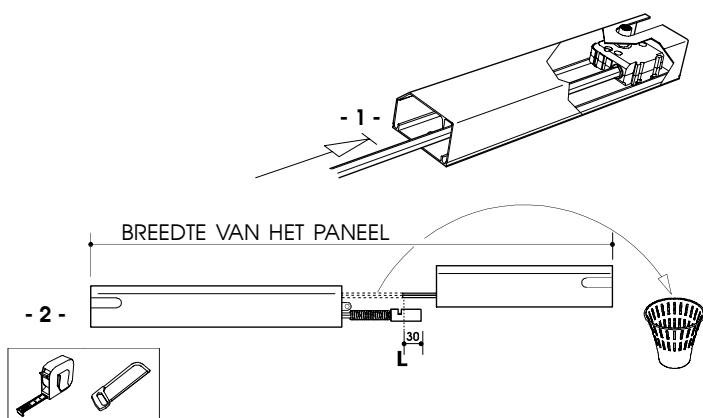

Opmerking: Voor ramen die minder dan 1000 mm breed zijn, dient de overbrengingsbehuizing op maat te worden gesneden.

4 DE BEVESTIGINGSGATEN BEPALEN

1 - De afgeronde buitenkant van de geassembleerde motorbox + overbrengingsbox onder de bovendorpel tegen de getekende maatlijn houden.
2 - De boorpunten aanduiden in de 3 openingen in de motorbox en de overbrengingsbox
3 - Gepaste pluggen en boorpunten kiezen en de gaten boren.
4 - De pluggen in de boorgaten duwen (*)

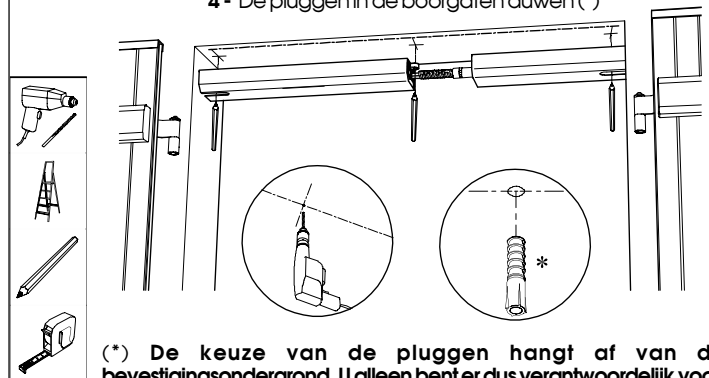

(* De keuze van de pluggen hangt af van de bevestigingsondergrond. U alleen bent er dus verantwoordelijk voor.

5 DE MOTORBOX en de OVERBRENGINGSBOX MONTEREN

- 1 - De 2 boxen assembleren: de overbrengingsstang past in de ronde bus.
- 2 - De motorbox en de overbrengingsbox onder de bovendorpel houden en bevestigen (zonder vast te schroeven) met de houtschroeven 8x80 en de houtschroeven 6x50.

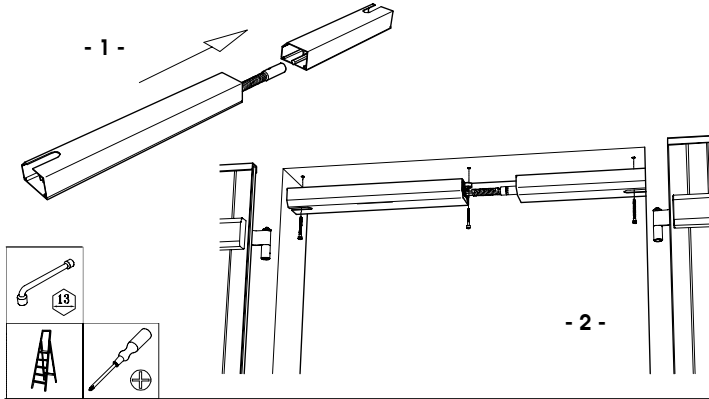

6 DE MOTORBOX en de OVERBRENGINGSBOX RECHT HANGEN EN VASTMAKEN

- Controleren met een meetlat of de twee boxen perfect recht hangen. Controleer dit in beide twee richtingen en corrigeer eventueel. De 3 houtschroeven aandraaien.

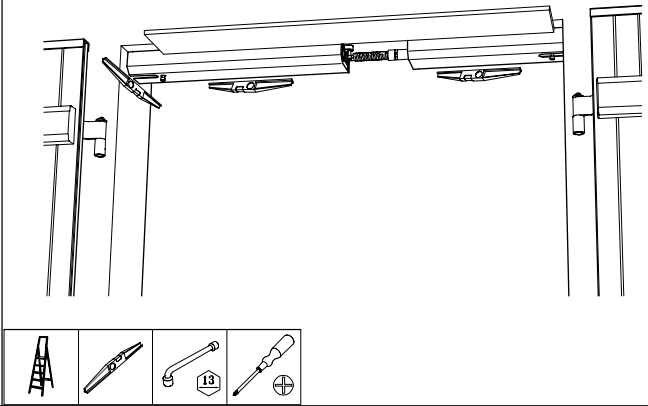

7 DE DRAAIARMEN PLAATSEN

- Achtereenvolgens monteren: Rechter draaiarm (=) + sluitringetje (#) + schroef. Aanhaken ZONDER TE BLOKKEREN. De handeling herhalen voor de linker draaiarm.

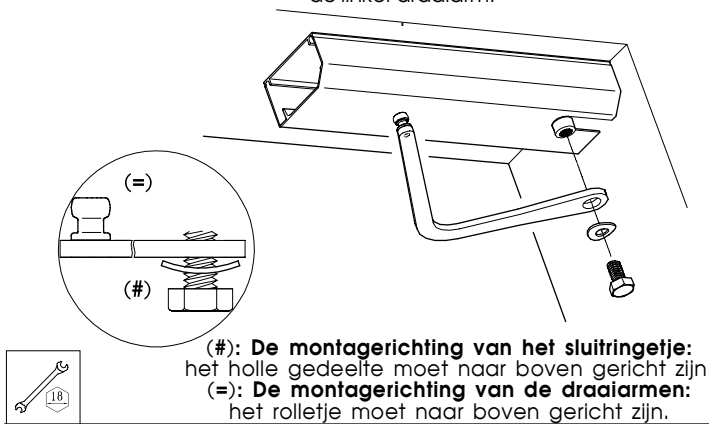

8 DE LOOP van de DRAAIARMEN BEPALEN

- De as bepalen waarop het rolletje draait: -1- blind open en -2- blind dicht.

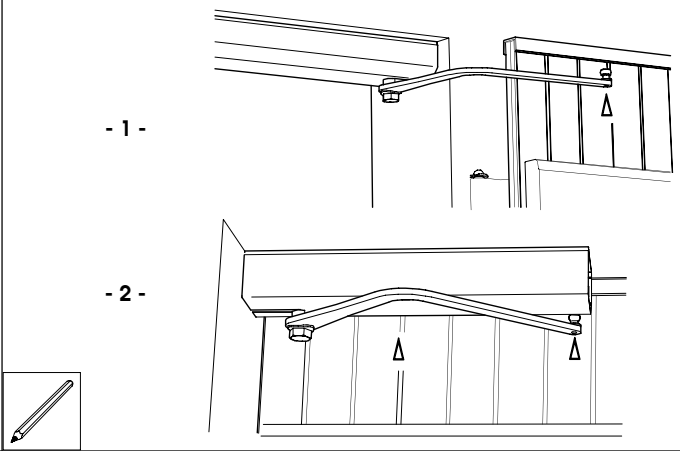

9 DE GLIJRAILS VASTMAKEN

- De glijrail op het rolletje steken en op het blind plaatsen. De rail recht op de referentiepunten zetten en controleren of alles recht zit. De railaanhechtingen monteren en de 4 schroeven aandraaien.

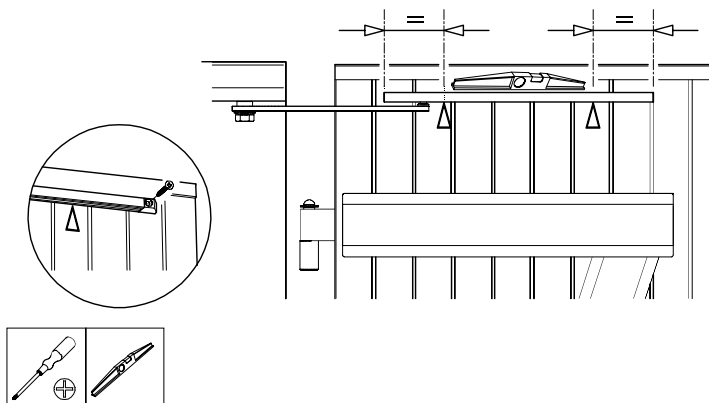

10 DE DRAAIARMEN BLOKKEREN

- De blinden helemaal openen. De schroeven van de draaiarmen vastdraaien en BLOKKEREN. De afdekmoer op de schroefkop steken.

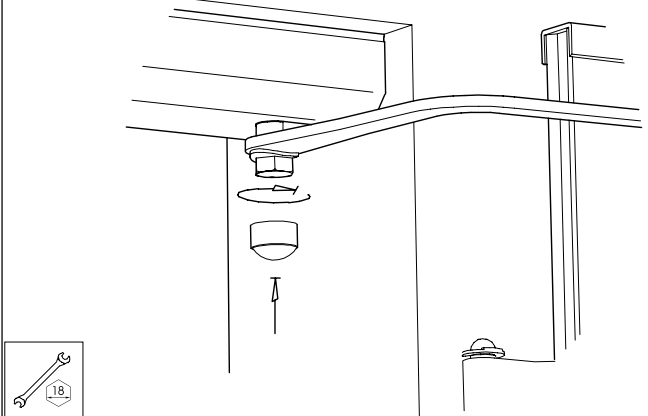

11 DE MIDDELSTE BEHUIZING MONTEREN

- De behuizing midden t.o.v. de bovendorpellengte op de gemonteerde boxen steken en naar boven duwen tot u een klik hoort.

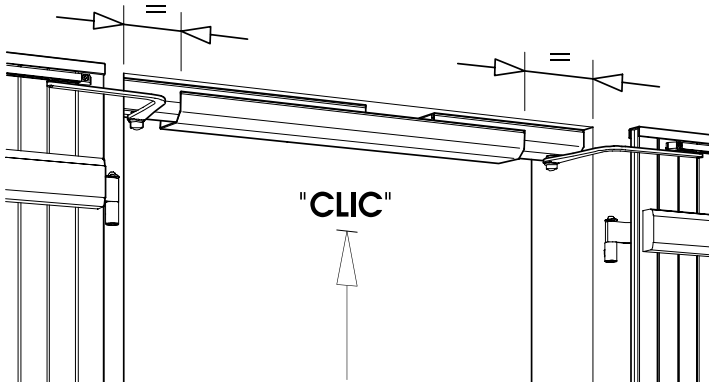

12 DE BEDIENINGENBOX ELEKTRISCH AANSLUITEN

