

EG VERKLARING VAN OVEREENSTEMMING VOOR MACHINES (RICHTLIJN 98/37/EG)

Fabrikant: FAAC S.p.A.

Adres: Via Benini, 1 - 40069 Zola Predosa BOLOGNA - ITALIE

verklaart dat: de aandrijving mod. DOMOGLIDE-B,

- is gebouwd voor opname in een machine of voor assemblage met andere machines, met het doel een machine te vormen in de zin van de Richtlijn 98/37/EG;
- in overeenstemming is met de fundamentele veiligheidseisen van de volgende EEG-richtlijnen:

73/23/EEG en latere wijziging 93/68/EEG,
89/336/EEG en latere wijziging 92/31/EEG en 93/68/EEG

en verklaart bovendien dat het niet is toegestaan de machine in bedrijf te stellen voordat de machine waarin zij wordt opgenomen of waarvan zij onderdeel wordt, geïdentificeerd is, en de overeenkomstigheid ervan verklaard is volgens de voorwaarden van de Richtlijn 98/37/EG.

Bologna, 01 januari 2004

De President-directeur
A. Bassi



WAARSCHUWINGEN VOOR DE INSTALLATEUR

ALGEMENE VEILIGHEIDSVOORSCHRIFTEN

- 1) **LET OP! Het is belangrijk voor de veiligheid dat deze hele instructie zorgvuldig wordt opgevolgd. Een onjuiste installatie of foutief gebruik van het product kunnen ernstig persoonlijk letsel veroorzaken.**
- 2) Lees de instructies aandachtig door alvorens te beginnen met de installatie van het product.
- 3) De verpakkingsmaterialen (plastic, polystyreen, enz.) mogen niet binnen het bereik van kinderen worden gelaten, want zij vormen een mogelijke bron van gevaar.
- 4) Bewaar de instructies voor raadpleging in de toekomst.
- 5) Dit product is uitsluitend ontworpen en gebouwd voor het doel dat in deze documentatie wordt aangegeven. Elk ander gebruik, dat niet uitdrukkelijk wordt vermeld, zou het product kunnen beschadigen en/of een bron van gevaar kunnen vormen.
- 6) FAAC aanvaardt geen enkele aansprakelijkheid voor schade die ontstaat uit oneigenlijk gebruik of ander gebruik dan waarvoor het automatische systeem is bedoeld.
- 7) Installeer het apparaat niet in een explosiegevaarlijke omgeving; de aanwezigheid van ontvlambare gassen of dampen vormt een ernstig gevaar voor de veiligheid.
- 8) De mechanische bouwelementen moeten in overeenstemming zijn met de bepalingen van de normen EN 12604 en EN 12605.
Voor niet-EEG landen moeten, om een goed veiligheidsniveau te bereiken, behalve de nationale voorschriften ook de bovenstaande normen in acht worden genomen.
- 9) FAAC is niet aansprakelijk als de regels der goede techniek niet in acht genomen zijn bij de bouw van het sluitwerk dat gemotoriseerd moet worden, noch voor vervormingen die zouden kunnen ontstaan bij het gebruik.
- 10) De installatie dient te geschieden in overeenstemming met de normen EN 12453 en EN 12445.
Voor niet-EEG landen moeten, om een goed veiligheidsniveau te bereiken, behalve de nationale voorschriften ook de bovenstaande normen in acht worden genomen.
- 11) Alvorens ingrepen te gaan verrichten op de installatie moet de elektrische voeding worden weggenomen en moeten de batterijen worden afgekoppeld.
- 12) Zorg op het voedingsnet van het automatische systeem voor een meerpolige schakelaar met een opening tussen de contacten van 3 mm of meer. Het wordt geadviseerd een magnetothermische schakelaar van 6A te gebruiken met meerpolige onderbreking.
- 13) Controleer of er bovenstrooms van de installatie een differentieel-schakelaar is geplaatst met een limiet van 0,03 A.
- 14) Controleer of de aardingsinstallatie vakkundig is aangelegd en sluit er de metalen delen van het sluitsysteem op aan.
- 15) Het automatische systeem beschikt over een intrinsieke beveiliging tegen inklemming, bestaande uit een controle van het koppel. De inschakellimiet hiervan dient echter te worden gecontroleerd volgens de bepalingen van de normen die worden vermeld onder punt 10.
- 16) De veiligheidsvoorzieningen (norm EN 12978) maken het mogelijk eventuele gevaarlijke gebieden te beschermen tegen **Mechanische gevaren door beweging**, zoals bijvoorbeeld inklemming, meesleuren of amputatie.
- 17) Het wordt voor elke installatie geadviseerd minstens één lichtsignaal te gebruiken (b.v. FAACLIGHT 12 VDC) alsook een waarschuwingsbord dat goed op de constructie van het hang- en sluitwerk dient te worden bevestigd, afgezien nog van de voorzieningen die genoemd zijn onder punt "16".
- 18) FAAC aanvaardt geen enkele aansprakelijkheid voor wat betreft de veiligheid en de goede werking van het automatische systeem, als er in de installatie gebruik gemaakt wordt van componenten die niet door FAAC zijn geproduceerd.
- 19) Gebruik voor het onderhoud uitsluitend originele FAAC-onderdelen.
- 20) Verricht geen wijzigingen op componenten die deel uitmaken van het automatische systeem.
- 21) De installateur dient alle informatie te verstrekken over de handbediening van het systeem in noodgevallen, en moet de gebruiker van de installatie het bij het product geleverde boekje met aanwijzingen overhandigen.
- 22) Sta het niet toe dat kinderen of volwassenen zich ophouden in de buurt van het product terwijl dit in werking is.
- 23) Houd radio-afstandsbedieningen of alle andere impulsgevers buiten het bereik van kinderen, om te voorkomen dat het automatische systeem onopzettelijk kan worden aangedreven.
- 24) Men mag alleen passeren wanneer het automatische systeem helemaal stilstaat
- 25) De gebruiker mag geen pogingen tot reparatie doen of directe ingrepen plegen, en dient zich uitsluitend te wenden tot gekwalificeerd personeel.
- 26) Veroorzaak nooit kortsluiting in de batterijpolen en probeer hen niet op te laden met andere voedders dan de apparatuur zelf.
- 27) Gooi lege batterijen niet weg bij het gewone afval, maar maak gebruik van de speciale verzamelbakken om recycling mogelijk te maken. De kosten voor afvalverwerking zijn al betaald door de fabrikant.
- 28) Onderhoud: de werking van de installatie dient minstens eenmaal per half jaar te worden gecontroleerd. Hierbij dient bijzondere aandacht te worden besteed aan de veiligheidsvoorzieningen (inclusief, waar voorzien, de duwkracht van de aandrijving) en de ontgrendelmechanismen.
- 29) **Alles wat niet uitdrukkelijk in deze instructies wordt aangegeven, is niet toegestaan.**

Opmerkingen m.b.t. de werkbatterijen van de DOMOGLIDE-B

De bij de DOMOGLIDE-B aandrijving geleverde batterij is een **WERKBATTERIJ** die het automatische systeem rechtstreeks voedt. **Het is geen back-up batterij.**

Het opladen van de batterij wordt verzekerd door de elektronische kaart waarmee hij verbonden is, via een transformator en een speciaal hiervoor bestemd, geïntegreerd circuit. Houd er rekening mee dat er een oplaadtijd van circa 10 tot 20 minuten nodig is om de gedurende een openings/sluitingscyclus gebruikte energie te recupereren (deze waarde kan variëren op grond van de omgevingstemperatuur, de bedrijfsduur van de batterijen en het soort systeem).

Op het moment van installatie kan het gebeuren dat de batterijen, als gevolg van het verblijf in het magazijn, niet volledig zijn opgeladen, waardoor slechts enkele manoeuvres met de poort kunnen worden uitgevoerd, waarna de batterijen volledig leeg zijn. Om deze reden wordt aangeraden om, alvorens met de installatie van een nieuw systeem te beginnen, de bijgeleverde batterijen volledig op te laden of tenminste twee identieke, reeds opgeladen batterijen bij de hand te hebben. Op deze manier kunnen de manoeuvres die nodig zijn voor de programmering van het systeem en de controles van de werking ervan in elk geval worden uitgevoerd.

DE BATTERIJEN VOOR DE EERSTE KEER OPLADEN

Het opladen kan rechtstreeks op de werkbank gebeuren, voordat het systeem geïnstalleerd wordt. Volg de aanwijzingen en houd de figuur hieronder aan als referentie:

- 1) verbind de secundaire van de transformator 12V ac (apart geleverd) met de connector J2 van de kaart, en de primaire met de netvoeding;

Opmerking: als u een andere dan de door de FAAC geleverde transformator gebruikt, verzeker u er van dat de secundair 12Vac - 16VA is.

- 2) sluit de batterij aan op de hiervoor bestemde connector J4 op de kaart, en laat hem ongeveer 12 uur opladen.

OPMERKING: Tijdens het opladen van de batterijen kan de led P van de kaart (zie fig. 19 en par. 8.2) overgaan van snel knipperend (ongeveer één knippering per 250 msec, batterij leeg) naar permanent brandend licht (batterij opgeladen). Ook als de led reeds korte tijd na het begin van het opladen permanent gaat branden, de batterijen toch voor de gehele aangegeven tijdsduur aangesloten laten.

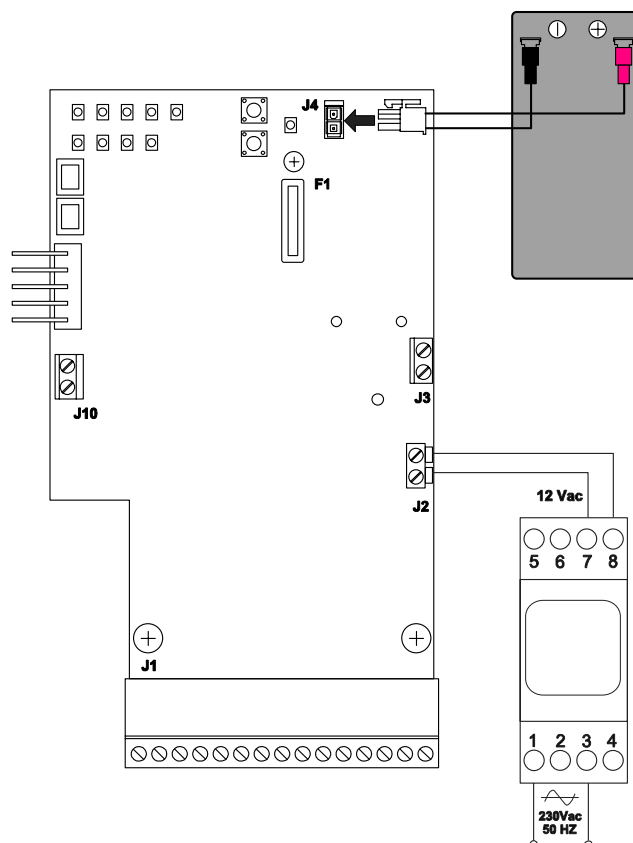

Automatisch systeem **DOMOGLIDE-B**

Deze instructies zijn geldig voor het volgende model:

FAAC DOMOGLIDE-B

Met het automatische systeem DOMOGLIDE-B kunnen schuifpoorten bij woonhuizen met vleugels met een lengte van max. 5 m. en een gewicht van max. 300 kg worden geautomatiseerd.

Het systeem bestaat uit een onomkeerbare elektromechanische motorvertraging die via een werkbatterij gevoed wordt met 12V dc, en gecombineerd is met elektronische apparatuur die voor oplading daarvan zorgt. De kaart is programmeerbaar en maakt het mogelijk de bedrijfslogica's, de werktijden (met zelfleren) en de pauzetijden, de snelheid van de vleugels, de gevoeligheid van de beveiliging tegen inklemming en de omvang van de gedeeltelijke opening in te stellen.

Het onomkeerbare systeem waarborgt de mechanische blokkering van de poort wanneer de motor niet in werking is. Dankzij de handbediende ontgrendeling kan de poort ook worden ontgrendeld als het systeem niet goed werkt.

Het automatische systeem DOMOGLIDE-B is ontworpen en gebouwd om de toegang van voertuigen te controleren. Leder ander gebruik moet worden vermeden.

1. BESCHRIJVING EN TECHNISCHE EIGENSCHAPPEN

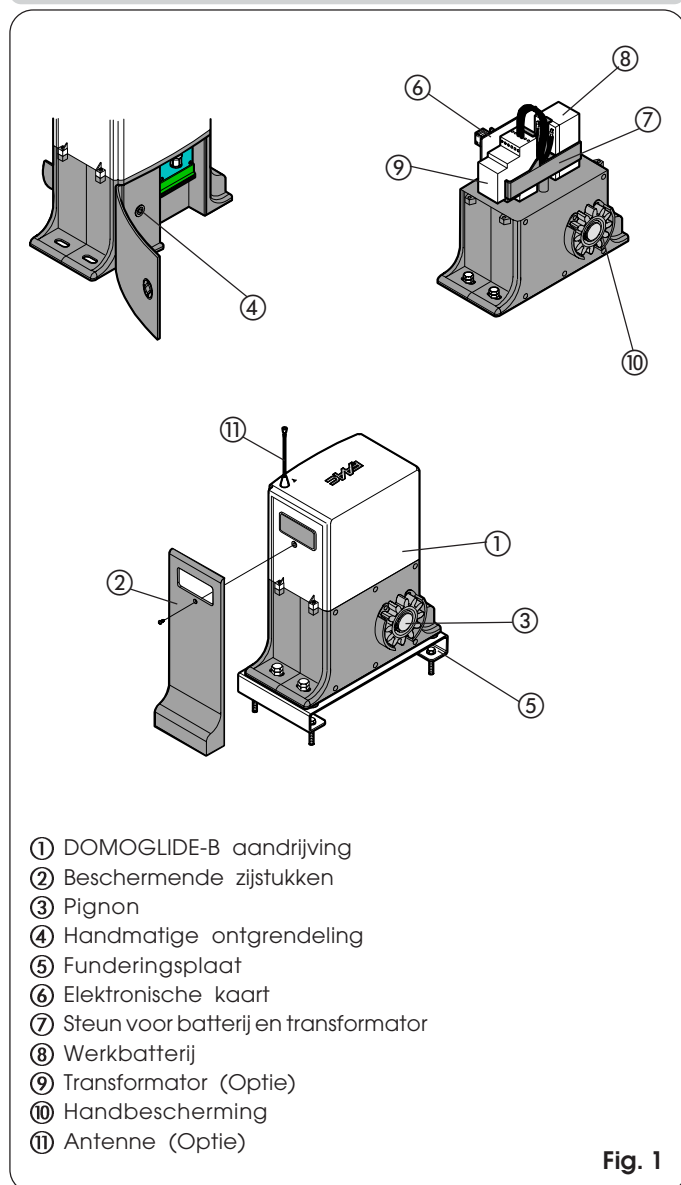

Fig. 1

Tab. 1 - Technische eigenschappen DOMOGLIDE-B aandrijving

MODEL	DOMOGLIDE-B
Voeding	12Vdc (batterij)
Nominale stroomopname (W)	48
Max. lineaire snelheid onbelast (m/min.)	15
Statische kracht (N)	150
Gebruiksfrequentie (%)	20 (1)
Achtereenvolgende cycli	-10
Hersteltijd	~10' voor iedere uitgevoerde cyclus
Omgevingstemperatuur (°C)	-20 ÷ +55
Gewicht aandrijving (Kg)	5,3
Beschermingsgraad	IP 44
Max. vleugellengte (m)	5
Max. vleugelgewicht (Kg)	300
Ruimtebeslag aandrijving LxHxD(mm)	zie fig. 2

(1) Referentiewaarde voor complete efficiëntie van de batterijen. Met een volledig opgeladen batterij kunnen gemiddeld 10 cycli achtereenvolgend worden uitgevoerd. De hersteltijd (heropladen batterij) bedraagt ongeveer 10' voor elke uitgevoerde cyclus. Bij lage temperaturen (< 0°C) kan het aantal achtereenvolgende cycli met meer dan 50% dalen.

2. AFMETINGEN

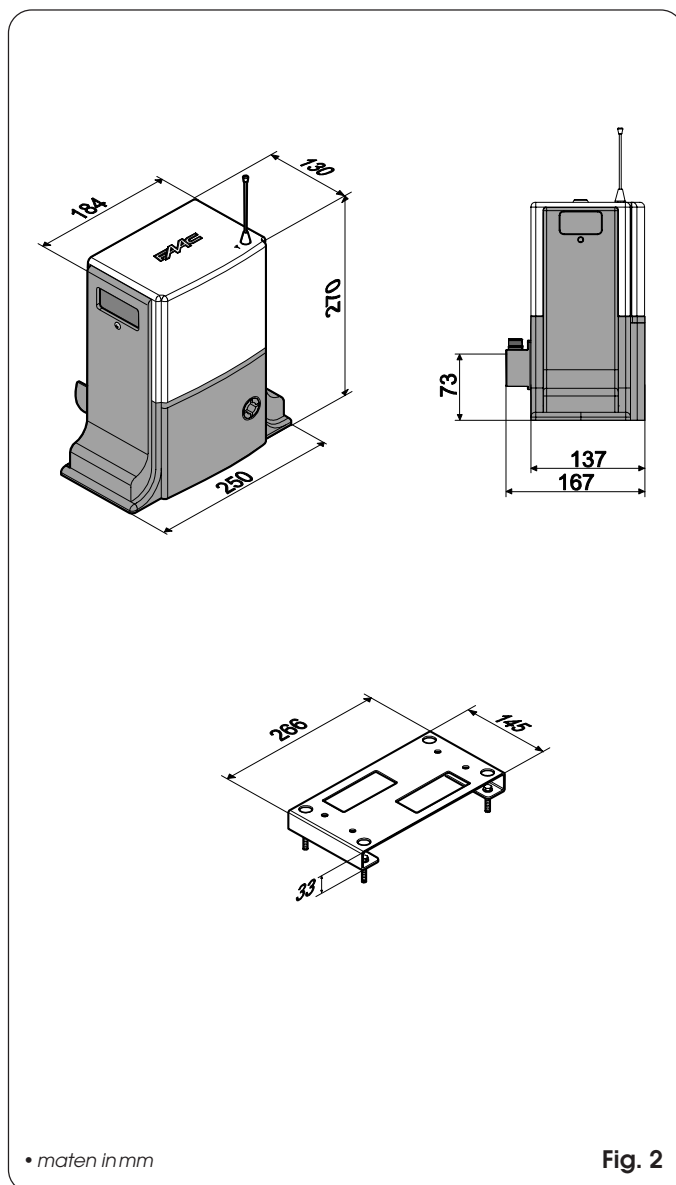

Fig. 2

3. BESCHRIJVING VAN HET SYSTEEM -
ELEKTRISCHE AANSLUITINGEN (standaard
systeem)

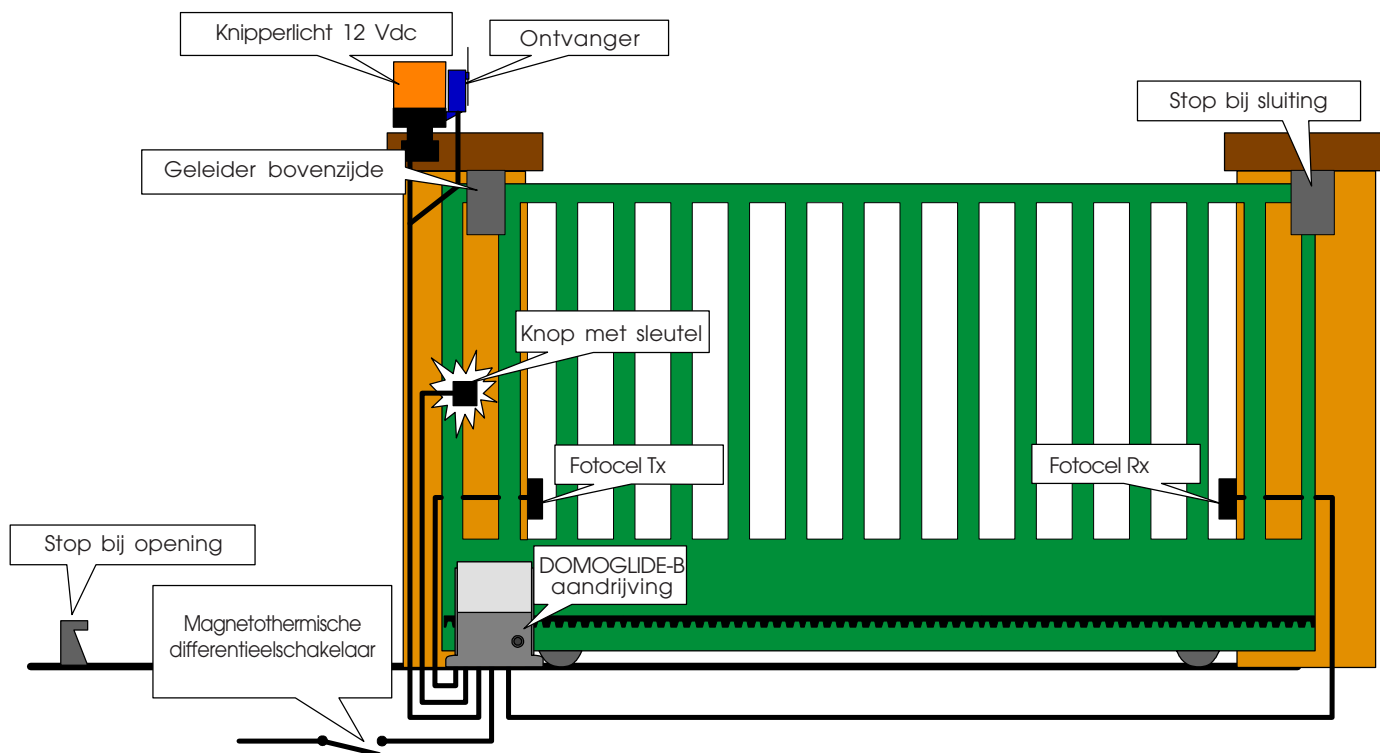
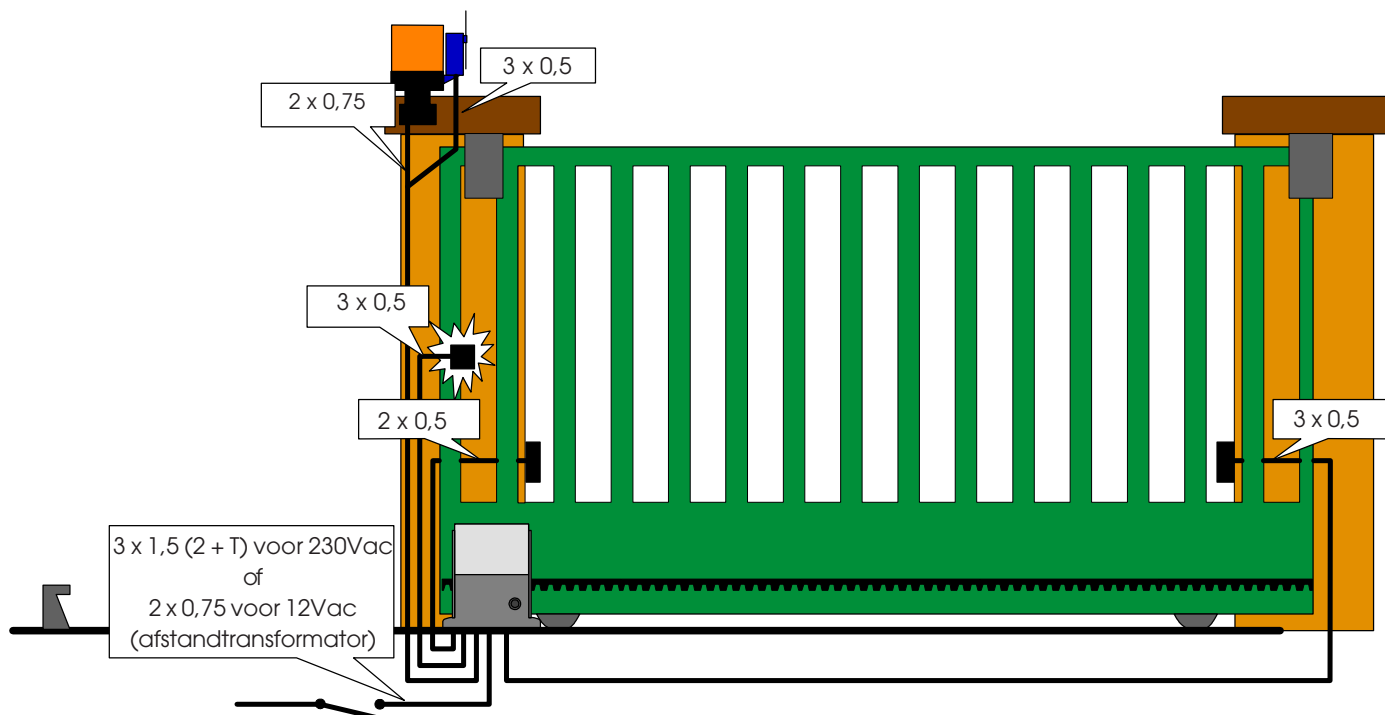

Fig. 3



Opmerkingen:

- 1) Gebruik voor de plaatsing van de elektriciteitskabels geschikte starre en/of buigzame leidingen.
- 2) Om interferentie te voorkomen **altijd** de laagspanningskabels **scheiden** van de 230 Vac voedingskabel.
- 3) De transformator kan tot op een afstand van 100m van de apparatuur worden gemonteerd.

Fig. 4

4. INSTALLATIE VAN HET AUTOMATISCHE SYSTEEM

4.1. Voorbereidende controles

Uit het oogpunt van de veiligheid en om een goede werking van het automatische systeem te verzekeren, dient aan de volgende vereisten te worden voldaan:

- De constructie van de poort moet geschikt zijn voor automatisering. Controleer met name of de poort voldoende stevig en rigide is en of de afmetingen en het gewicht in overeenstemming zijn met hetgeen vermeld wordt onder de technische eigenschappen.
- Controleer of de poort niet tegen een helling moet schuiven.
- Controleer of de poort soepel, gelijkmatig verschuift, zonder onregelmatige wrijvingen over zijn hele beweging.
- De eigenschappen van de ondergrond moeten waarborgen dat de verankeringspluggen van de funderingsplaat goed houden.
- Controleer of er een bovenrail en mechanische eindaanslagen aanwezig zijn.
- Verwijder eventuele sluitingen en grendels.

Het wordt geadviseerd eventuele smeedwerkzaamheden te laten verrichten vóór installatie van het automatische systeem.

4.2. Voorbereiding funderingsplaat

- Steek de 4 bijgeleverde kooimoeren in de 4 vierkante gaten van de plaat, zoals op fig. 5.

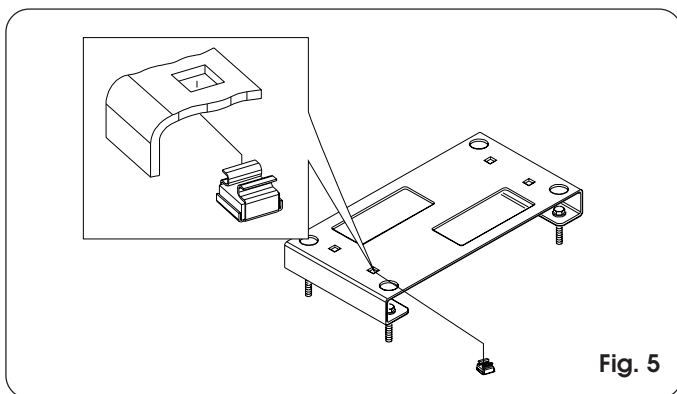

4.3. Bevestiging funderingsplaat

- 1) De funderingsplaat moet worden geplaatst zoals op fig. 6 (sluiting naar rechts) of fig. 7 (sluiting naar links) om te verzekeren dat pignon en tandheugel goed in elkaar grijpen.
- 2) Bevestig de funderingsplaat aan de grond met daarvoor bestemde pluggen (fig. 8), en breng hierbij één of meer hulzen aan om de elektriciteitskabels door de plaat te leiden (fig. 6-7, ref. ①). Controleer met een waterpas of de plaat perfect horizontaal is.

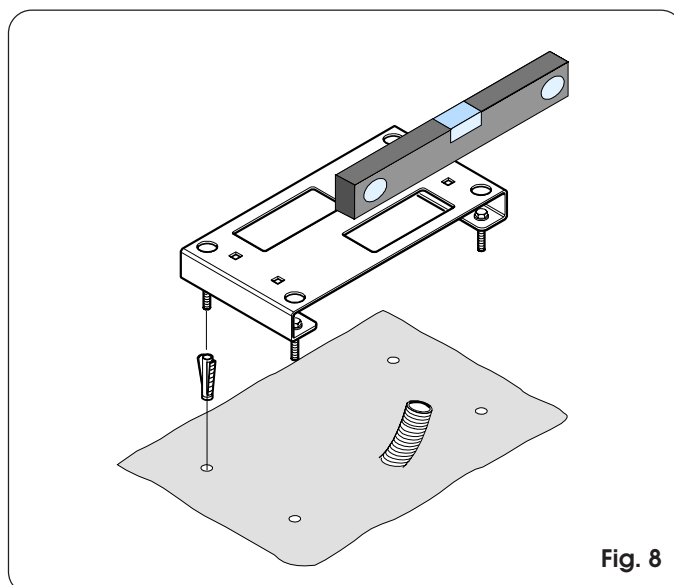
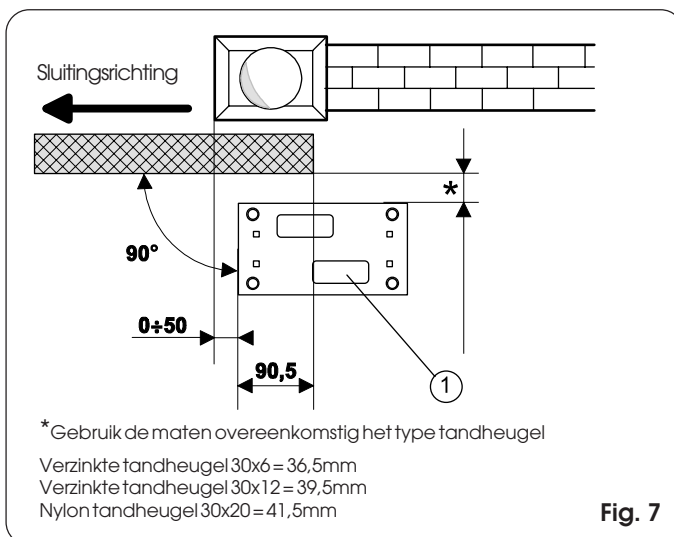
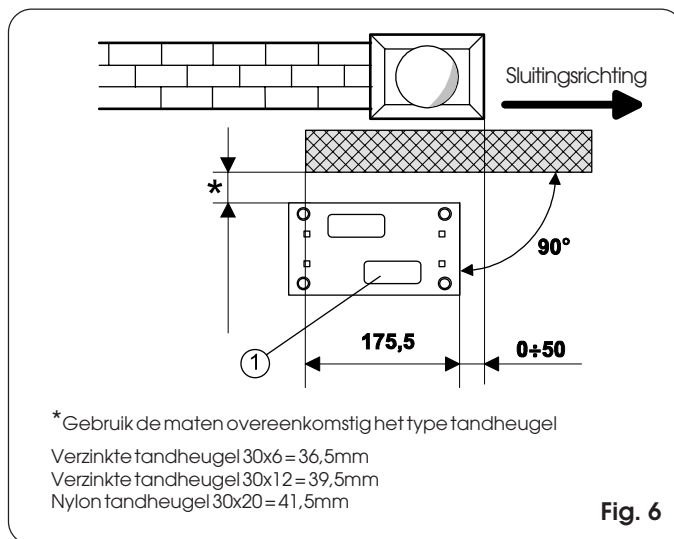

4.4. Plaatsing aandrijving

- Leg de elektriciteitskabels aan voor verbinding met de accessoires en voor de elektrische voeding, zoals op fig. 4. Om de aansluitingen gemakkelijk tot stand te kunnen brengen, moeten de kabels met de nodige lengte uitsteken, om hen te kunnen aansluiten op het klemmenbord, de transformator en de decodeerkaart (indien aanwezig).
- Plaats de aandrijving met de bijgeleverde schroeven op de plaat, zoals op fig. 9.

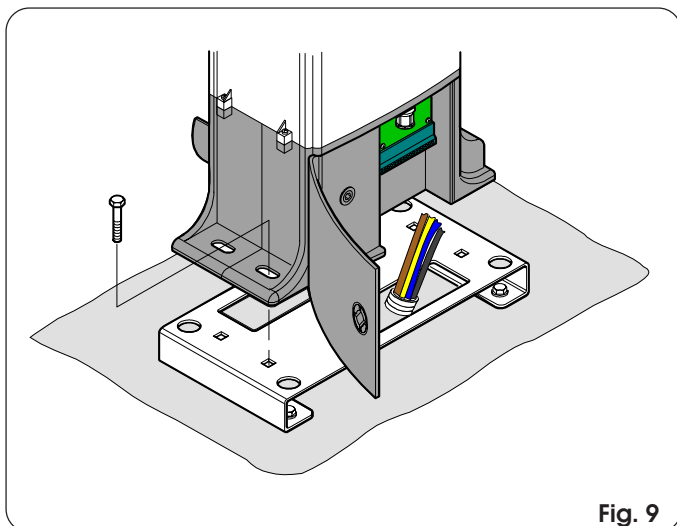

Fig. 9

4.5. Regeling aandrijving

- Stel de afstand van de aandrijving tot de poort af aan de hand van fig. 10.

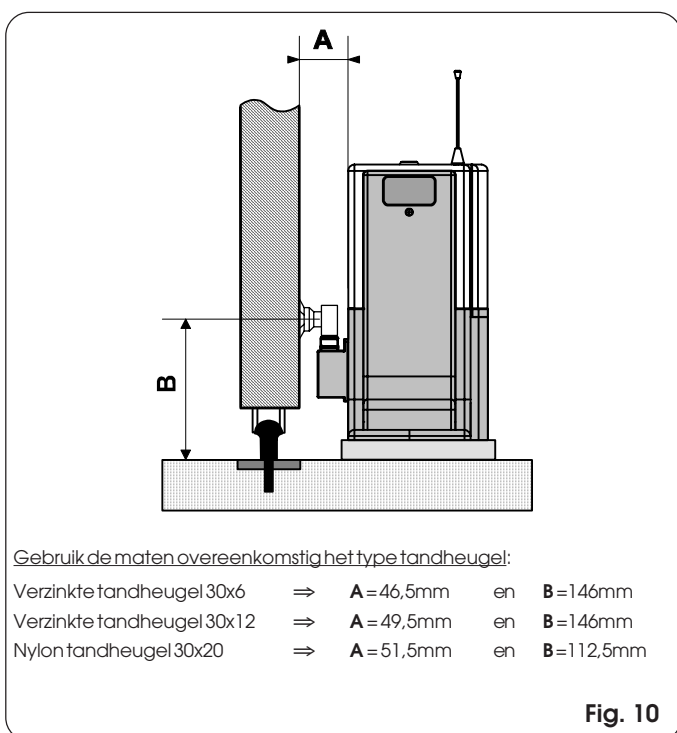

Fig. 10

4.6. Bevestiging aandrijving

- Zet de aandrijving voorlopig vast met de schroeven, zoals op fig. 11.

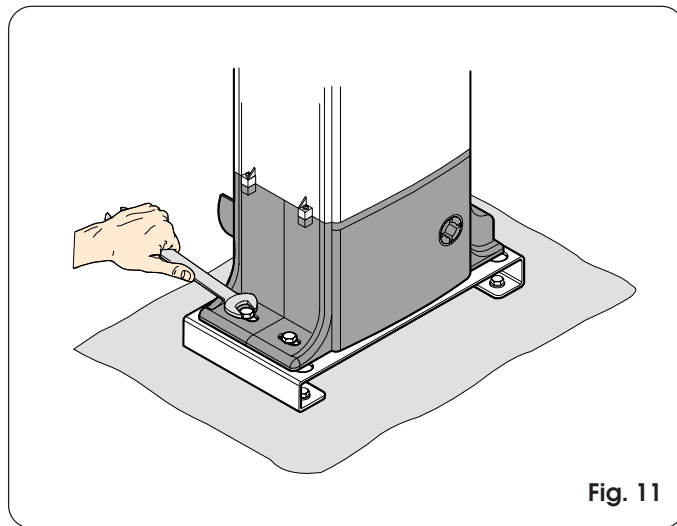

Fig. 11

4.7. Ontgrendeling van de aandrijving

Stel de aandrijving in op handbediening, zoals hieronder wordt aangegeven:

- Open het beschermluikje met een munt.
- Haal de bijgeleverde sleutel die achter het luikje zit weg; steek deze in het ontgrendelsysteem en draai hem met de klok mee tot de mechanische aanslag (fig. 12).

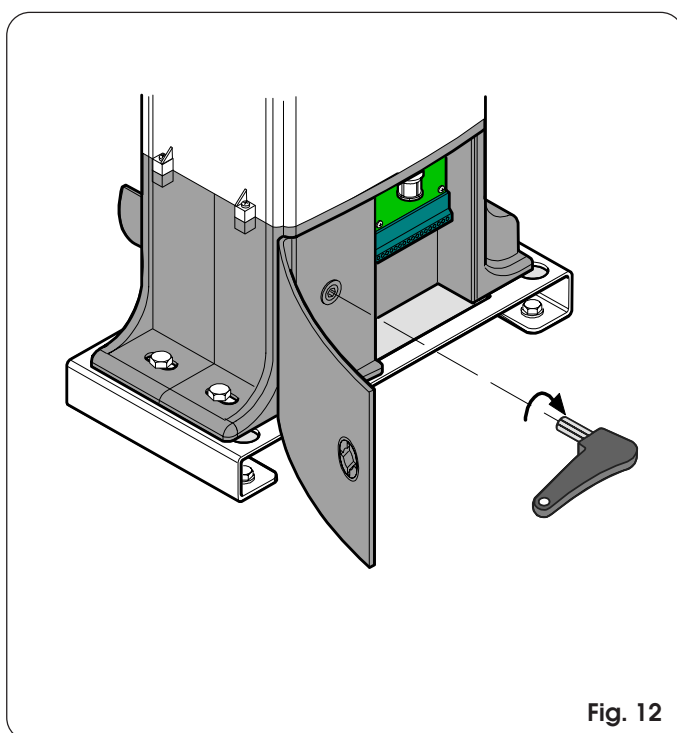

Fig. 12

4.8 Montage van de tandheugel

4.8.1. Stalen tandheugel - lassen (fig. 13)

- 1) Monteer drie palletjes met schroefdraad op het element van de tandheugel door hen boven in de uitsparing te plaatsen. Op deze manier zal de speling van de uitsparing in de loop der tijd eventuele bijstellingen mogelijk maken.
- 2) Breng de poort met de hand terug in gesloten positie.
- 3) Leg het eerste stuk van de tandheugel vlak op de pignon, en las de pal met schroefdraad op de poort zoals aangegeven op fig. 16.
- 4) Beweeg de poort met de hand, controleer of de tandheugel zich tegen de pignon bevindt, en las de tweede en derde pal.
- 5) Plaats een ander tandheugелеlement tegen het vorige, en gebruik een stuk tandheugel om de vertanding van de twee elementen in fase te brengen, zoals op fig. 17.
- 6) Beweeg de poort met de hand en las de drie pallen met schroefdraad, en ga zo verder totdat de hele poort is gedekt.

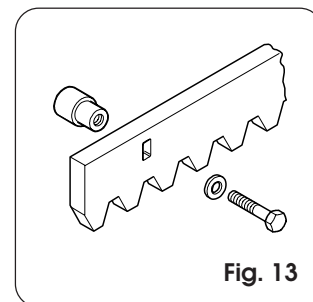

Fig. 13

4.8.2. Stalen tandheugel - vastschroeven (fig. 14)

- 1) Breng de poort met de hand terug in gesloten positie.
- 2) Leg het eerste stuk van de tandheugel vlak op de pignon en plaats het afstandstuk tussen tandheugel en poort, boven in de uitsparing.
- 3) Teken het punt dat geboord moet worden af op de poort. Boor een gat met $\varnothing 6,5$ mm en maak mannelijk schroefdraad $\varnothing 8$ mm. Schroef de bout vast.
- 4) Beweeg de poort met de hand, en ga na of de tandheugel tegen de pignon steunt; herhaal de handelingen van punt 3.
- 5) Plaats een ander tandheugелеlement tegen het vorige, en gebruik een stuk tandheugel om de vertanding van de twee elementen in fase te brengen, zoals op fig. 17.
- 6) Beweeg de poort met de hand en ga verder met de bevestiging zoals bij het eerste element; ga door tot de hele poort gedekt is.

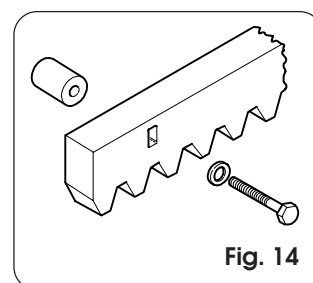

Fig. 14

4.8.3. Nylon tandheugel - vastschroeven (fig. 15)

- 1) Breng de poort met de hand terug in gesloten positie.
- 2) Plaats het eerste stuk tandheugel tegen de pignon en teken het punt dat geboord moet worden af op de poort; boor een gat met een boorpunt $\varnothing 4$ mm en schroef de zelftappende schroef 6×20 mm vast met het bijbehorende verstevigingsplaatje.
- 3) Beweeg de poort met de hand, en ga na of de tandheugel tegen de pignon steunt; herhaal de handelingen van punt 2.
- 4) Plaats een ander tandheugелеlement tegen het vorige, en gebruik een stuk tandheugel om de vertanding van de twee elementen in fase te brengen, zoals op fig. 17.
- 5) Beweeg de poort met de hand en ga verder met de bevestiging zoals bij het eerste element; ga door tot de hele poort gedekt is.

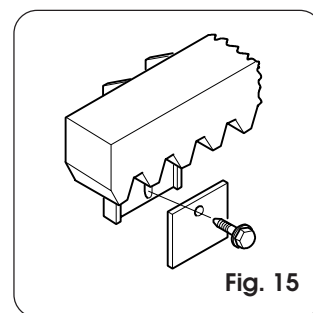

Fig. 15

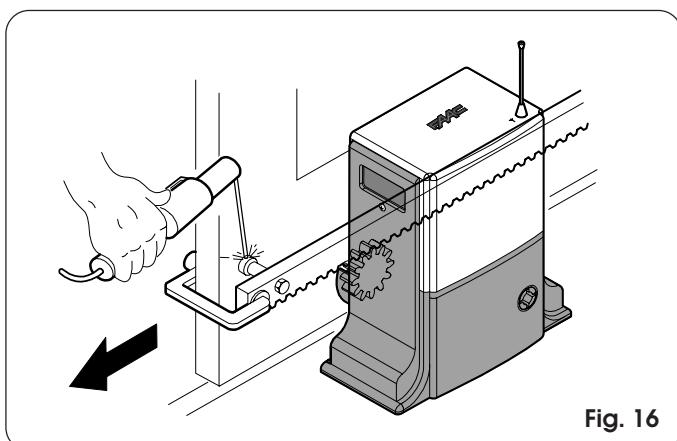

Fig. 16

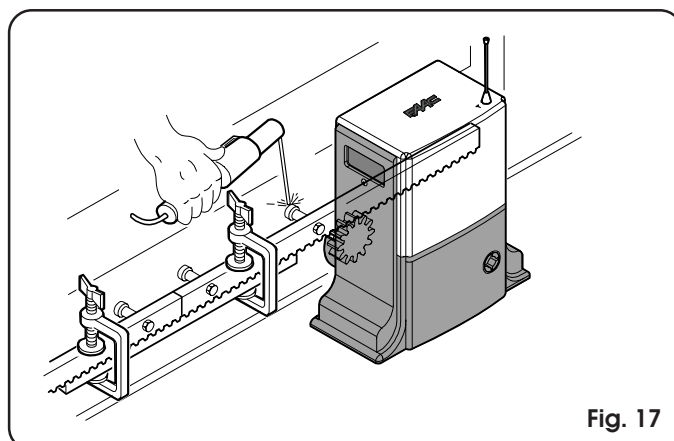

Fig. 17

Opmerkingen over de installatie van de tandheugel

- Controleer of alle elementen van de tandheugel over de hele beweging van de poort goed in de pignon grijpen.
- Las beslist geen tandheugelementen aan de afstandstukken of aan elkaar.
- Nadat de tandheugel geïnstalleerd is, moet de afstand tussen de tanden van de pignon en de groef van de tandheugel worden geregeld, waarbij gecontroleerd moet worden of de afstand 2,5 mm bedraagt (fig. 18) over de hele beweging, door de uitsparingen in de tandheugel te benutten.
- Controleer met de hand of de poort de mechanische eindaanslagen soepel bereikt, en of er geen sprake is van wrijving tijdens de beweging.
- Gebruik geen vet of andere smeermiddelen tussen pignon en tandheugel.

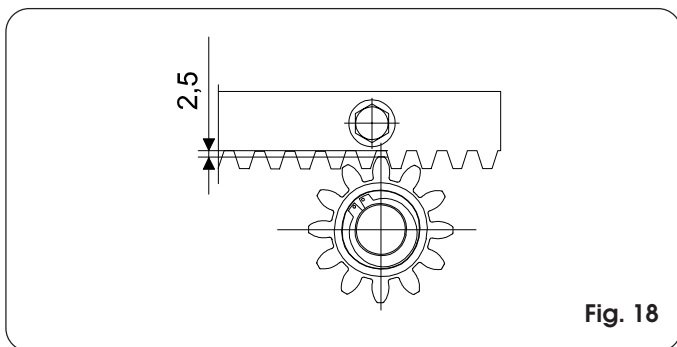

Fig. 18

ELEKTRONISCHE APPARATUUR

WAARSCHUWINGEN

Let op : alvorens werkzaamheden op de apparatuur te verrichten (verbindingen, onderhoud) moeten altijd eerst de elektrische voeding en de batterij worden losgekoppeld.

-Brenge vóór installatie een magnetothermische differentieelchakelaar met een geschikte inschakellimiet aan.

-Scheid de 230VAC voedingskabel altijd van de bedienings- en veiligheidskabel (drukknoppen, ontvanger, fotocellen etc.). Om elektrische storingen te vermijden dienen gescheiden hulzen of afgeschermd kabels te worden gebruikt (met de afscherming verbonden met de aarde).

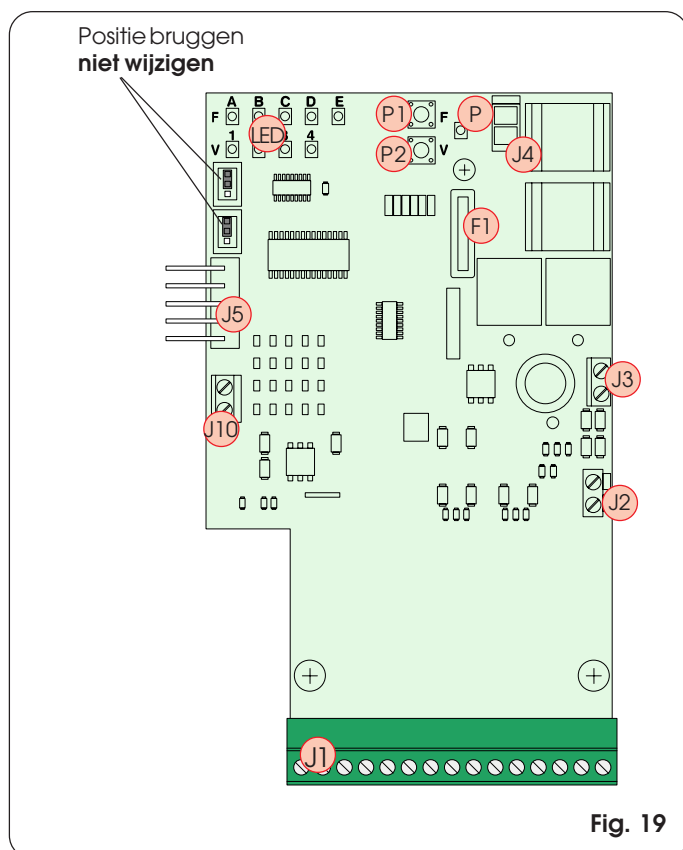

Fig. 19

5. LAY-OUT KAART

LED	Programmeerled's
P	Led aanwezigheid spanning en diagnostiek
P1	"Functie" programmeerknop
P2	"Waarde" programmeerknop
F1	Zekering batterij en motor - F20A
J1	Klemmenbord accessoires
J2	Klemmenbord transformator
J3	Klemmenbord motoraansluiting
J4	Connector aansluiting batterij
J5	Connector Minidec/Ontvanger RP
J10	Klemmenbord magneetsensor

6. TECHNISCHE EIGENSCHAPPEN ELEKTRONISCHE KAART

Tab. 2 - Technische eigenschappen

Voeding	12Vac
Batterijen	hermetisch gesloten loodbatterij 12Vdc 1,2Ah - afmetingen 96x46x50
Eigenschappen transformator	Primaire 230 Vac~50-60HZ - Secundaire 12 Vac - 16VA
Max. motorstroom	15A
Omgevingstemperatuur	-20°C ÷ +55°C
Veiligheidszekeringen	1 - 20A
Beveiliging tegen inklemming	Encoder / Stroomcontrole
Max. belasting accessoires op 24 Vdc	150mA
Max. belasting snelkoppeling	50mA
Bedrijfslogica's	Automatisch / Automatisch "stap voor stap" / Veiligheid / Halfautomatisch
Open-/sluittijd	doorzelfleren
Pausetijd	Programmeerbaar 5, 10, 20, 30 sec.
Omvang van de gedeeltelijke opening	90, 120, 150, 180 cm.
Snelheid	Instelbaar op 4 niveaus
Regeling statische kracht	Instelbaar op 4 niveaus
Verlangzaming	Elektronisch
Ingangen op klemmenbord	Open - Gedeeltelijk open - Veiligheden bij op. - Veiligheden bij sl. - Sensor
Uitgangen op klemmenbord	Motor - Waarschuwinglamp - Controlelampje - Voeding accessoires 24Vdc - 12Vdc
Connectors	Kaarten minidec / kaarten RP - Batterij
Programmeerbare functies	Logica - pausetijd - omvang gedeeltelijke opening - kracht tegen inklemming - snelheid aandrijving

7. ELEKTRISCHE AANSLUITINGEN

Voer de bekabelingen uit zoals is aangegeven op fig. 20

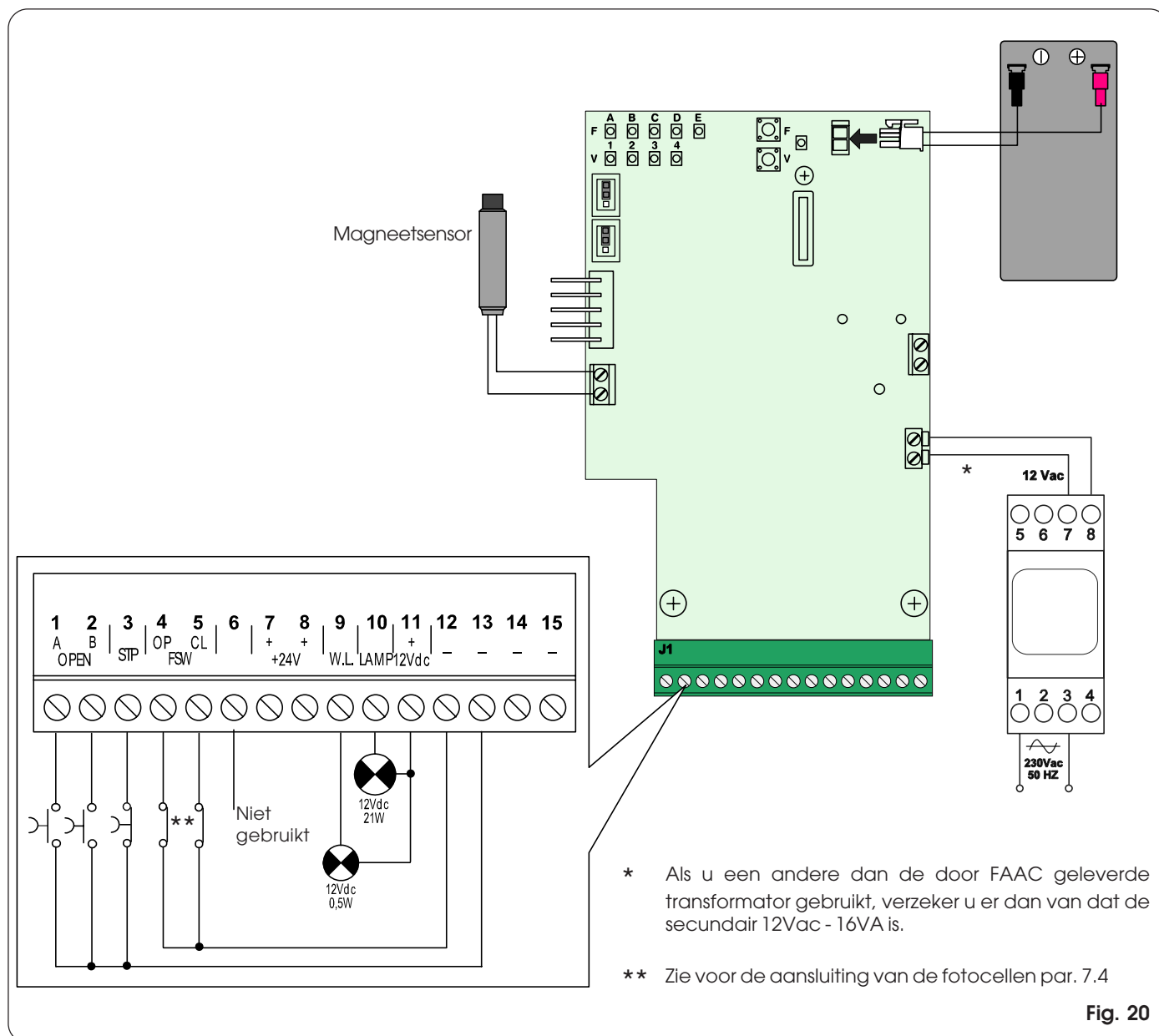

7.1 Beschrijving klemmenbord J1

Tab. 3 - Beschrijving aansluiting accessoires

Klem	Beschrijving	Aangesloten accessoire
1	OPEN A (commando volledige opening)	Voorziening met normaal geopend contact (Bijv. sleutelknop)
2	OPEN B (commando gedeeltelijke opening)	Voorziening met normaal geopend contact (Bijv. sleutelknop)
3	STOP (commando blokkering poort)	Voorziening met normaal gesloten contact (1)
4	FSW OP (contact veiligheden voor opening)	Fotocellen (Bijv. SAFEBEAM) (1)
5	FSW CL (contact veiligheden voor sluiting)	Fotocellen (Bijv. SAFEBEAM) (1)
6	NIET GEBRUIKT	/
7 - 8	+ (positief voeding 24V)	MAX totale opname accessoires 150mA
9 - 11	W.L. (voeding controlelampje)	Lampje van 12V - 0,5W
10 - 11	LAMP (voeding knipperlicht)	Knipperlicht FAACLIGHT 12V
12 ÷ 15	- (negatief voeding 24Vdc)	/

(1) Als geen accessoires worden gemonteerd, dienen deze klemmen met massa te worden verbonden (klemmen 12 ÷ 15).

Opmerking: bij stilstand automatisch systeem is de voeding van de accessoires (+24V) gedeactiveerd.

7.2 Bekabeling van de motor

Bekabel de motor van de DOMOGLIDE-B zoals aangegeven op onderstaande figuur, al naargelang de richting waarin de poort sluit.

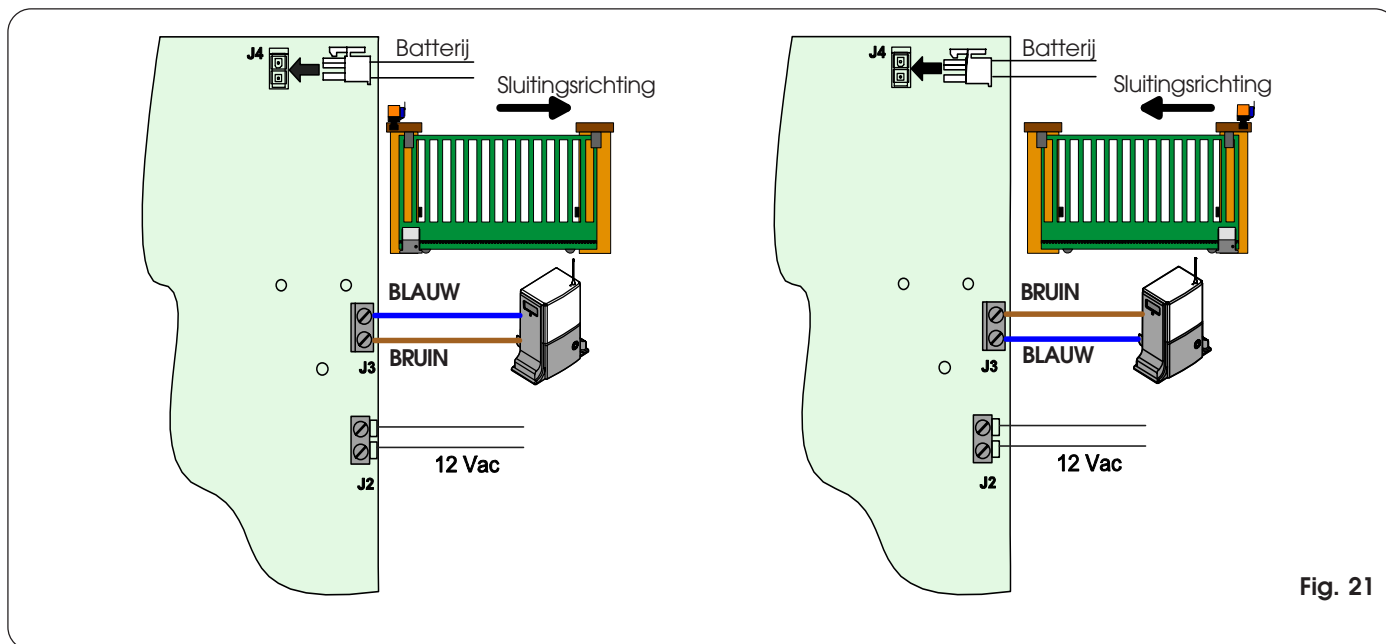

Fig. 21

7.3 Aansluiting transformator (optie)

Monteer de steun van de transformator zoals aangegeven op fig. 22. Plaats de transformator in de daarvoor bestemde behuizing zoals op fig. 23 en maak de aansluiting zoals op fig. 20.

Anders is het mogelijk de transformator op afstand te plaatsen (max. 100 m van de apparatuur) met behulp van een kabel met een doorsnede van 2 x 0,75 mm².

Als u een andere dan de door FAAC geleverde transformator gebruikt, verzeker u er dan van dat de secundair 12Vac - 16VA is.

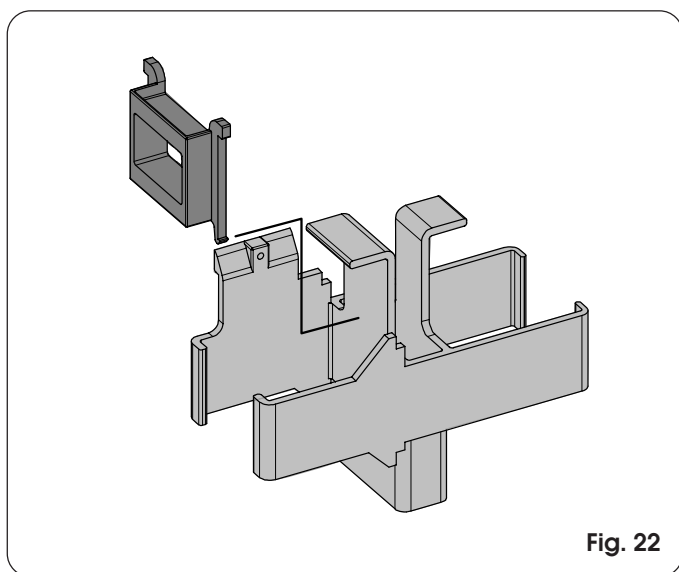

Fig. 22

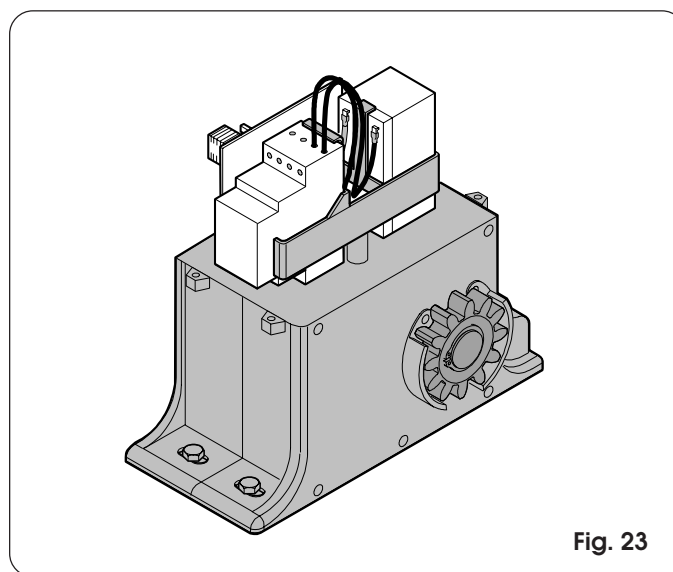
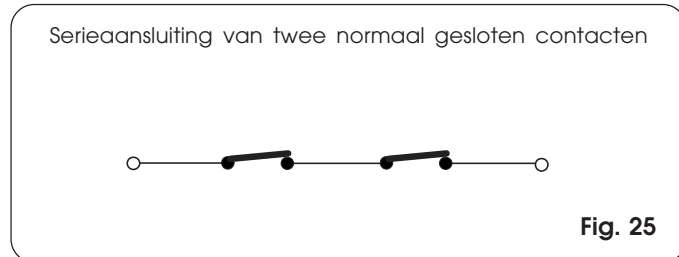
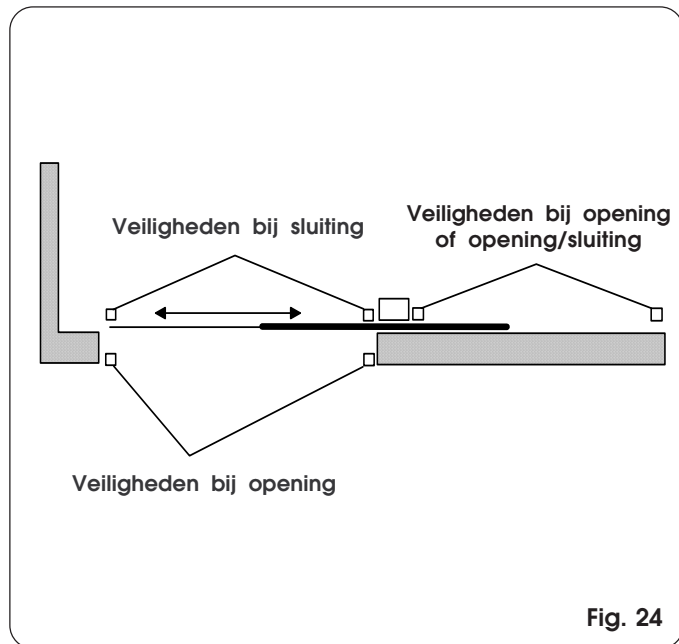

Fig. 23

7.4 Aansluiting fotocellen en veiligheidsvoorzieningen

Alvorens de fotocellen (of andere voorzieningen) aan te sluiten, is het goed het bedrijfstype ervan te kiezen op basis van de bewegingszone die beschermd moet worden (zie fig. 24).

Opmerking: als twee veiligheidsvoorzieningen met normaal gesloten contact dezelfde functie hebben, moeten ze onderling in serie worden aangesloten (fig. 25).



Opmerking: als twee veiligheidsvoorzieningen met normaal geopend contact dezelfde functie hebben, moeten ze onderling parallel worden aangesloten (fig. 26).

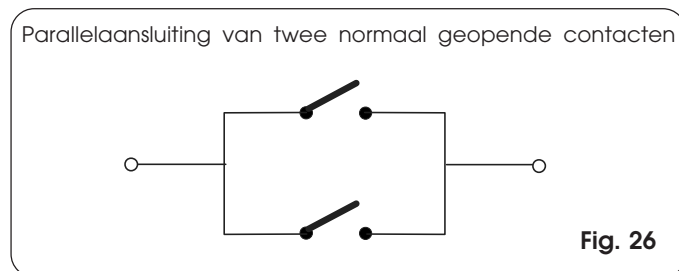

Let op: er kunnen maximaal 2 paar fotocellen van het type SAFEBEAM worden aangesloten op de elektronische kaart

Aansluitvoorbeelden van fotocellen

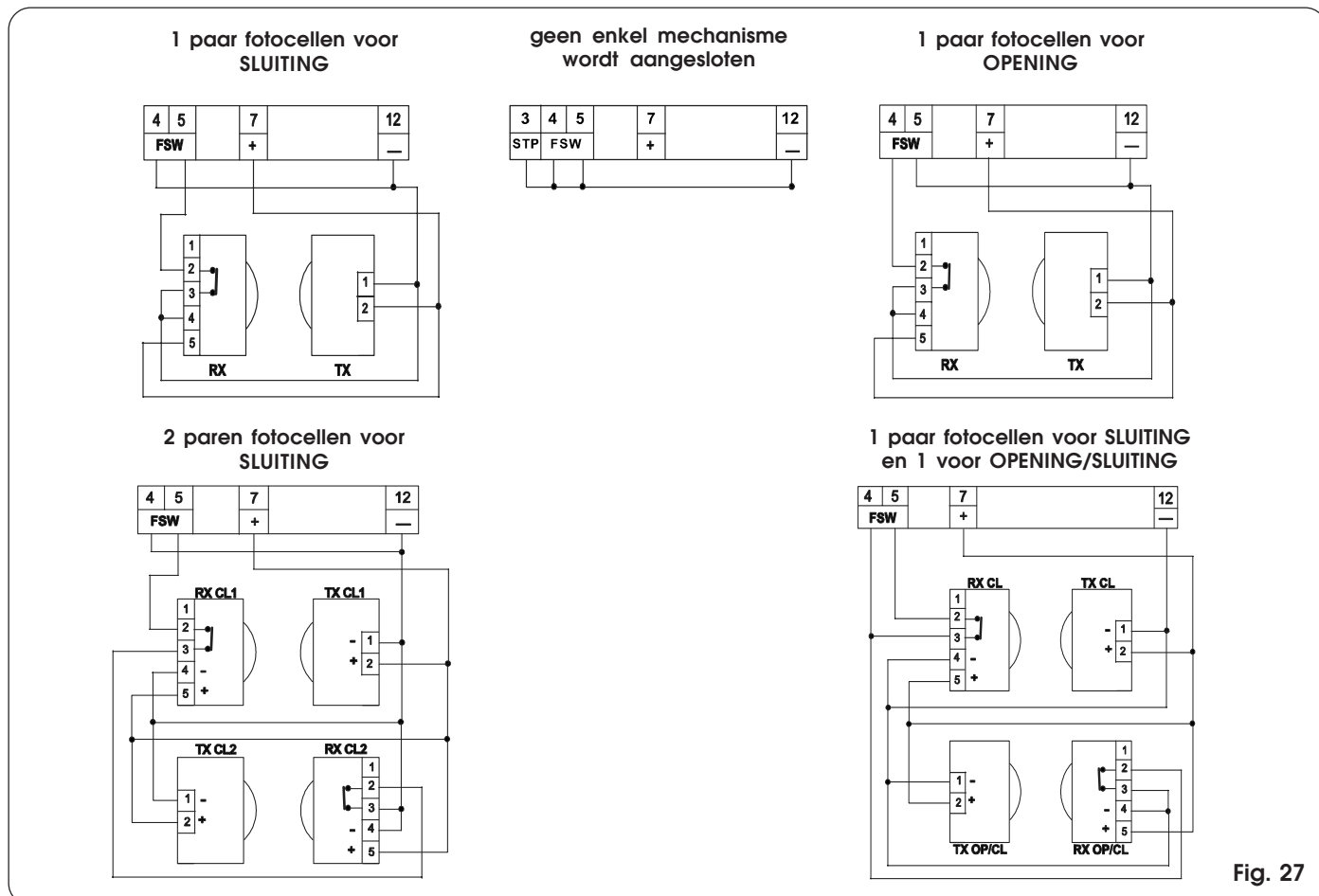

7.5 Aansluiting kaarten MINIDEC, RP

Steek de decodeerkaart MINIDEC of RP in de kamconnector J5 (fig. 19) zoals aangegeven op fig. 28, waar de aansluiting van een MINIDEC wordt afgebeeld.

Voor de programmering van de decodeerkaarten volgt u de afzonderlijke instructies.

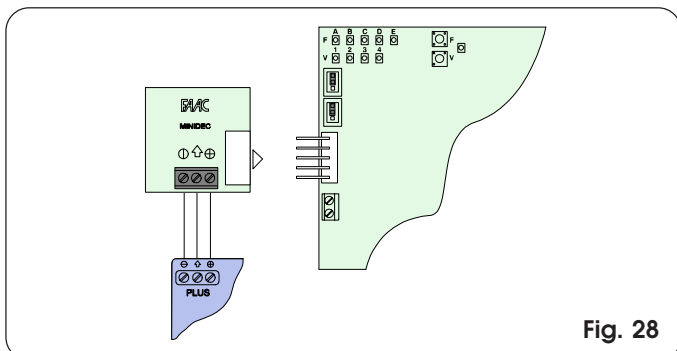

Fig. 28

8. INBEDRIJFSTELLING

8.1 Inschakeling van het systeem

Nadat alle eerder beschreven bekabelingen zijn aangebracht, moet de installatie worden gevoed om de diagnostiek te kunnen verrichten, de eindaanslagmagneten te plaatsen, de status van de ingangen te verifiëren en de aandrijving te programmeren.

8.2 Diagnostiek

De led "P" (zie fig. 19), alleen zichtbaar vanaf de binnenzijde van de houder, heeft de diagnostiekfunctie. De led kent 4 statussen, zoals blijkt uit onderstaande tabel.

Tab. 4 - Beschrijving status led P

Permanent aan	Duidt op de aanwezigheid van netspanning en opgeladen batterij.
Langzaam knipperen (eens per seconde)	Geeft aan dat de netspanning sinds minder dan 5 minuten is uitgevallen, en dat de batterij is opgeladen. Wanneer de stroom weer terugkeert, blijft de led vast branden. Als de netspanning niet terugkomt, gaat de led uit (SLEEP modus).
Snel knipperen (eens per 250 msec.)	Geeft aan dat er netspanning is en dat de batterij leeg is (<i>poort geblokkeerd</i>). De led blijft snel knipperen tot de batterij weer voldoende is opgeladen. Als de netspanning uitvalt, gaat de led uit (SLEEP modus).
Uit	Geeft aan dat er geen netspanning is (SLEEP modus).

Opmerking: in de SLEEP modus voldoet een OPEN impuls om de poort te laten bewegen (met lege batterij).

8.3 Plaatsing van de eindaanslagmagneten

8.3.1 Voorbereiding

De DOMOGLIDE-B aandrijving is voorzien van een sensor, die de poort in geopende of gesloten positie laat stoppen wanneer hij de passage van twee magneten waarneemt, die bevestigd zijn aan de bovenkant van de tandheugel.

Ga als volgt te werk om de bijgeleverde magneten correct te plaatsen:

- Monteer de magneten afhankelijk van de tandheugel die gebruikt wordt:

- 1) Verzinkte tandheugel 30x6 module 4 (fig. 29 - ref. ①)
- 2) Verzinkte tandheugel 30x12 module 4 (fig. 29 - ref. ②)
- 3) Verstevigde nylon tandheugel 30x20 module 4 (fig. 29 - ref. ③)

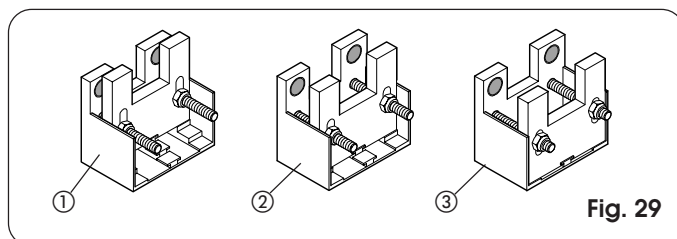

Fig. 29

8.3.2 Plaatsing

- Plaats de magneten op de tandheugel zoals aangegeven op fig. 30 ref. ①. Ga na of de afstand tussen de magneet en het huis van de aandrijving maximaal 5 mm bedraagt (fig. 30, ref. ②).

- Haal de bevestigingsschroeven van de aandrijving definitief aan (fig. 11).

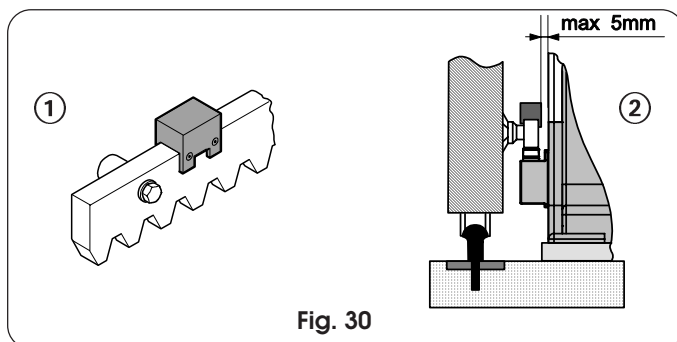

Fig. 30

8.3.3 Regeling en bevestiging

- Roep de functie Status van de ingangen op door op de knop P2 te drukken (fig. 31 en par. 8.4).

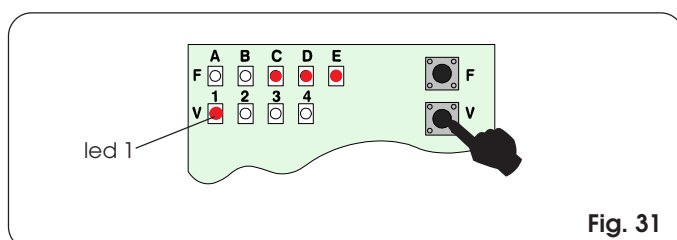

Fig. 31

- Breng de poort met de hand in geopende positie, op 2 cm afstand tot de mechanische eindaanslag.
- Verschuif de magneet over de tandheugel (fig. 32) totdat u ziet dat led 1 op de elektronische kaart uitgaat (fig. 31).
- Haal de bevestigingsschroeven van de magneet aan.

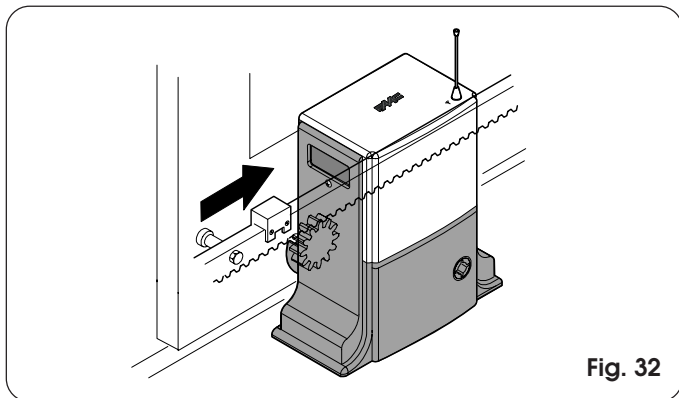

Fig. 32

- Breng de poort met de hand in gesloten positie, op 2 cm afstand tot de mechanische eindaanslag.
- Verschuif de magneet over de tandheugel (fig. 33) totdat u ziet dat led 1 op de elektronische kaart uitgaat (fig. 31).
- Haal de bevestigingsschroeven van de magneet aan.

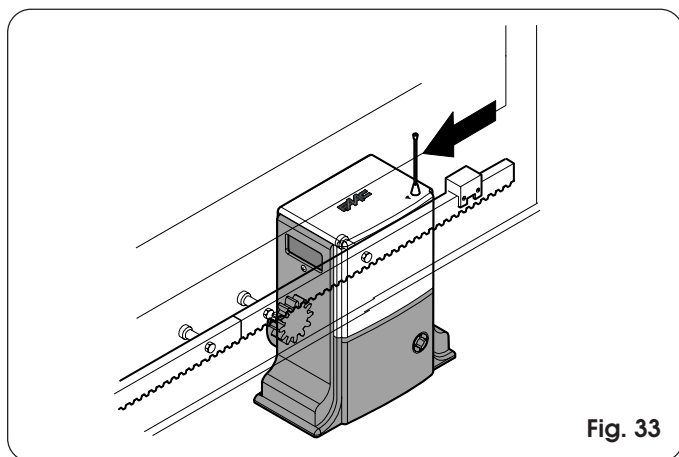

Fig. 33

8.3.4 Vergrendeling van de aandrijving

- Verzeker u ervan dat de poort gesloten is.
- Draai de ontgrendelsleutel tegen de klok in (fig. 34).
- Haal de ontgrendelsleutel weg en berg hem op zijn plaats op; sluit het beschermluikje weer.
- Beweeg de poort totdat de ontgrendeling aangrijpt.

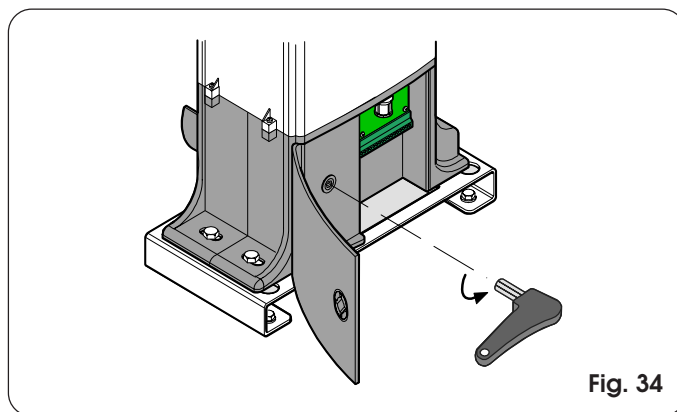
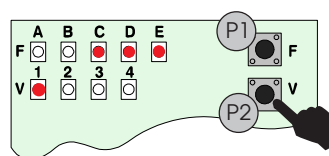

Fig. 34

8.4 Status van de ingangen

De kaart heeft een functie waarmee de status van de ingangen op het klemmenbord kan worden nagegaan. Bij de status met alle led's uit (zowel die met letters als die met cijfers) drukt u op de knop P2.



De inschakeling van de led's signaleert de status van de ingangen zoals beschreven in Tab. 5.

Tab. 5 - Beschrijving led's status ingangen

LED	Aan (gesloten contact)	Uit (geopend contact)
A = Open A	Commando actief	Commando niet actief
B = Open B	Commando actief	Commando niet actief
C = Stop	Commando niet actief	Commando actief
D = Fsw op	Veiligheids niet geactiveerd	Veiligheids geactiveerd
E = Fsw cl	Veiligheids niet geactiveerd	Veiligheids geactiveerd
1 = Sensor	Sensor niet geactiveerd	Sensor geactiveerd

Opmerkingen:

- **zwartgedrukt** zijn de condities van de led's met de poort gesloten in ruststand.
- In de functie status van de ingangen geeft de knop P1 het commando voor OPEN A.

Na afloop van de controles drukt u opnieuw op de knop P2 om de functie status van de ingangen te verlaten.

8.5 Programmering

De kaart heeft de volgende basisinstellingen:

Bedrijfslogica:	A4
Pauzetijden:	B1
Omvang gedeeltelijke opening:	C2
Statische kracht:	D3
Snelheid:	E3

Als men een op de individuele wensen afgestemd programma wil uitvoeren (zie par. 8.5.1 tot en met 8.5.5) en om de tijden te leren (zie par. 8.5.6), moeten de volgende stappen worden uitgevoerd.

8.5.1 Bedrijfslogica

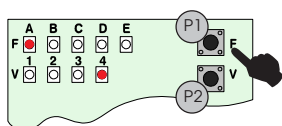

Status alle led's uit: druk op de knop P1.
De led **A** en de led **4** gaan branden.

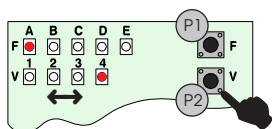

Door op de knop P2 te drukken kan gekozen worden uit 4 verschillende bedrijfslogica's.

- A1 automatisch
- A2 veiligheid
- A3 automatisch stap voor stap
- A4 halfautomatisch stap voor stap (default)

8.5.2 Pauzetijden

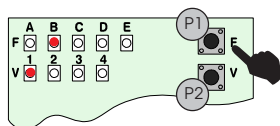

Wanneer u nogmaals op de knop P1 drukt, gaan de led **B** en de led **1** branden.

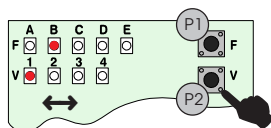

Door op de knop P2 te drukken kan gekozen worden uit 4 verschillende pauzetijden.

- B1 5 seconden (default)
- B2 10 seconden
- B3 20 seconden
- B4 30 seconden

8.5.3 Omvang van de gedeeltelijke opening

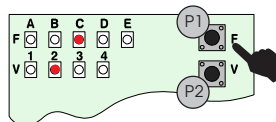

Wanneer u nogmaals op de knop P1 drukt, gaan de led **C** en de led **2** branden.

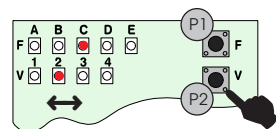

Door op de toets P2 te drukken kunnen 4 verschillende gedeeltelijke openingen worden gekozen.

- C1 90 cm
- C2 120 cm (default)
- C3 150 cm
- C4 180 cm

8.5.4 Statische kracht

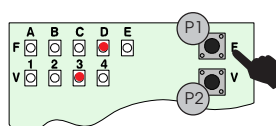

Wanneer u nogmaals op de knop P1 drukt, gaan de led **D** en de led **3** branden.

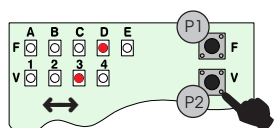

Door op de knop P2 te drukken kan gekozen worden uit 4 verschillende statische krachten.

- D1 laag
- D2 middellaag
- D3 middelhoog (default)
- D4 hoog

8.5.5 Snelheid

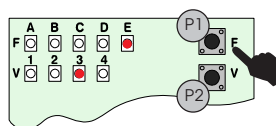

Wanneer u nogmaals op de knop P1 drukt, gaan de led **E** en de led **3** branden.

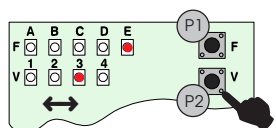

Door op de knop P2 te drukken kan gekozen worden uit 4 verschillende snelheden.

- E1 laag
- E2 middellaag
- E3 middelhoog (default)
- E4 hoog

8.5.6 Eenvoudige zelfleerprocedure

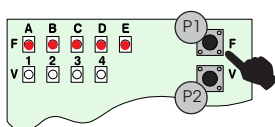

Wanneer u nogmaals op de knop P1 drukt, gaan alle 5 de led's, van A tot E branden.

(controleer of de poort gesloten is en de aandrijving vergrendeld).

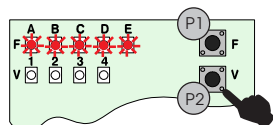

Door de toets P2 1 seconde ingedrukt te houden, begint de poort te bewegen totdat de magneet, die de eindaanslag bij opening geeft, de sensor op de aandrijving in werking stelt. Gedurende deze fase knipperen de 5 led's. Na afloop van de zelfleerprocedure blijven de 5 led's vast branden.

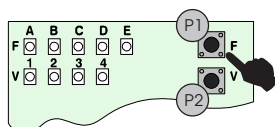

Druk nogmaals op de knop P1 om af te sluiten (alle led's uit). Geef een impuls OPEN A met de radio-afstandsbediening of met de sleutelschakelaar, om de poort weer te sluiten.

8.6 Status controlelamp

Voor een controlelamp van 12V-0,5W (klem 9 - 11 op J1, zie fig. 20) wordt in de volgende tabel de status van deze lamp beschreven naar gelang van de stand van de poort.

Tab. 6 - Status van de controlelamp

Status controlelamp	Status poort
Uit	Gesloten
Aan	Open - Open in pauze
Knippert	In sluiting
Aan	In opening
Aan	Geblokkeerd

8.7 Test der automatische systeem

Na afloop van de programmering moet de werking van het automatische systeem en van alle ermee verbonden accessoires, met name de veiligheidsvoorzieningen, nauwkeurig worden gecontroleerd.

9. HANDBEDIENDE WERKING

Als het nodig is de poort met de hand te bedienen omdat het automatische systeem niet goed werkt, dient u het ontgrendelsysteem als volgt te gebruiken:

- Open het beschermluikje met een munt.
- Haal de bijgeleverde sleutel die achter het luikje zit weg; steek deze in het ontgrendelsysteem en draai hem met de klok mee tot de mechanische aanslag (fig. 35).
- Voer de manoeuvre voor opening of sluiting met de hand uit.

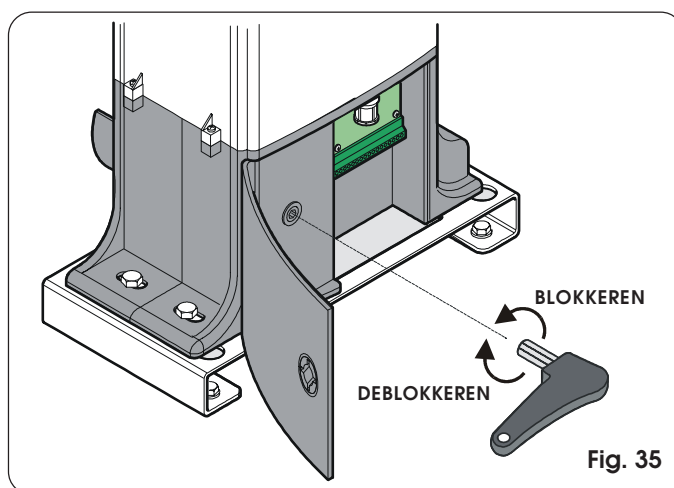

Fig. 35

10. HERSTEL VAN DE NORMALE WERKING

Als u de poort weer wenst te blokkeren, doet u dit als volgt:

- Breng de poort met de hand terug in gesloten positie.
- Draai de ontgrendelsleutel tegen de klok in tot aan de mechanische aanslag (fig. 35).
- Haal de ontgrendelsleutel weg en berg hem op zijn plaats op; sluit het beschermluikje weer.
- Beweeg de poort totdat de ontgrendeling aangrijpt.

11. ONDERHOUD

Verricht de volgende werkzaamheden minstens eenmaal per zes maanden:

- Controle van de juiste afstelling van de beveiliging tegen inklemming.
- Controle van de werking van het ontgrendelsysteem.
- Controle van de werking van de veiligheidsvoorzieningen en van de accessoires.

12. REPARATIES

Neem voor eventuele reparaties contact op met erkende reparatiecentra.

Tab. 7/a

LOGICA "A"		IMPULSEN			VEILIGHEDEN OP/SL	
STATUS HEK	OPEN-A	OPEN B	STOP	VEILIGHEDEN OPENING	VEILIGHEDEN SLUITING	VEILIGHEDEN OP/SL
GESLOTEN	Opent de vleugel(s) en sluit weer na de pauzetime		Geen effect	(Open onderdrukt)	Geen effect	Geen effect (Open onderdrukt)
OPEN in PAUZE	Herlaadt de pauzetime			Geen effect	Herlaadt de pauzetime	
BIJ SLUITING	Heropent de vleugel(s) onmiddellijk		Blokkeert de werking	Geen effect	Keert onmiddellijk om en gaat open	Blokkeert en keert om in opening bij deactivering
BIJ OPENING	Geen effect			Keert onmiddellijk om en sluit	Geen effect	Blokkeert en gaat door met openen bij deactivering
GEBLOKKEERD			Geen effect	Geen effect	Geen effect	Geen effect (Open onderdrukt)

Tab. 7/b

LOGICA "S"		IMPULSEN			VEILIGHEDEN OP/SL	
STATUS HEK	OPEN-A	OPEN B	STOP	VEILIGHEDEN OPENING	VEILIGHEDEN SLUITING	VEILIGHEDEN OP/SL
GESLOTEN	Opent de vleugel(s) en sluit weer na de pauzetime		Geen effect	(Open onderdrukt)	Geen effect	Geen effect (Open onderdrukt)
OPEN in PAUZE	Herluit de vleugel(s) onmiddellijk			Geen effect	Sluit na 5" (OPEN onderdrukt) bij deactivering	
BIJ SLUITING	Heropent de vleugel(s) onmiddellijk		Blokkeert de werking	Geen effect	Keert onmiddellijk om en gaat open	Blokkeert en keert om in opening bij deactivering
BIJ OPENING	Herluit de vleugel(s) onmiddellijk			Keert onmiddellijk om en sluit	Geen effect	Blokkeert en gaat door met openen bij deactivering
GEBLOKKEERD	Sluit de vleugel(s)		Geen effect	Geen effect	Geen effect	Geen effect (Open onderdrukt)

Tab. 7/c

LOGICA "AP"		IMPULSEN			VEILIGHEDEN OP/SL	
STATUS HEK	OPEN-A	OPEN B	STOP	VEILIGHEDEN OPENING	VEILIGHEDEN SLUITING	VEILIGHEDEN OP/SL
GESLOTEN	Opent de vleugel(s) en sluit weer na de pauzetime		Geen effect	(Open onderdrukt)	Geen effect	Geen effect (Open onderdrukt)
OPEN in PAUZE	Blokkeert de werking			Geen effect	Herlaadt de pauzetime	
BIJ SLUITING	Heropent de vleugel(s) onmiddellijk		Blokkeert de werking	Geen effect	Keert onmiddellijk om en gaat open	Blokkeert en keert om in opening bij deactivering
BIJ OPENING	Blokkeert de werking			Keert onmiddellijk om en sluit	Geen effect	Blokkeert en gaat door met openen bij deactivering
GEBLOKKEERD	Sluit de vleugel(s)		Geen effect	Geen effect	Geen effect	Geen effect (Open onderdrukt)

Tab. 7/d

LOGICA "EP"		IMPULSEN			VEILIGHEDEN OP/SL	
STATUS HEK	OPEN-A	OPEN B	STOP	VEILIGHEDEN OPENING	VEILIGHEDEN SLUITING	VEILIGHEDEN OP/SL
GESLOTEN	Opent de vleugel(s)		Geen effect	(Open onderdrukt)	Geen effect	Geen effect (Open onderdrukt)
OPEN	Herluit de vleugel(s) onmiddellijk			Geen effect	Geen effect (Open onderdrukt)	
BIJ SLUITING	Blokkeert de werking		Blokkeert de werking	Geen effect	Keert onmiddellijk om en gaat open	Blokkeert en keert om in opening bij deactivering
BIJ OPENING	Blokkeert de werking			Keert onmiddellijk om en sluit	Geen effect	Blokkeert en gaat door met openen bij deactivering
GEBLOKKEERD	Na OPEN: Hervat de beweging in omgekeerde richting Na STOP: Herluit de vleugel(s) onmiddellijk		Geen effect (Open onderdrukt)	Geen effect (als hij moet openen, verhindert hij OPEN)	Geen effect	Geen effect (Open onderdrukt)

RICHTSNOER VOOR HET OPLOSSEN VAN PROBLEMEN

Storing	Mogelijke oorzaken	Oplossing
Led P op de kaart uit.	De netspanning is langer dan 5 minuten geleden uitgevallen, met opgeladen batterij.	Een OPEN impuls volstaat om de poort te laten bewegen.
	Geen netspanning, met lege batterij	De poort zal geblokkeerd blijven tot de netspanning terugkeert en de batterij voldoende wordt opgeladen
Automatisch systeem geblokkeerd. Beweegt zich met geen enkel commando (afstandbediening of sleutelschakelaar)	Batterijen leeg.	Controleer of de led P van de kaart uit is of snel knippert. In dit geval de batterijen op laten laden.
	Klemmen voor STOP (3) en FSW (4 en 5) niet aangesloten.	Controleer de bekabelingen zoals aangegeven in de instructies en controleer of de led's C, D, E correct aangaan in de status van de ingangen.
	Zekering kaart kapot.	De zekering controleren en eventueel vervangen (F20A).
Automatisch systeem geblokkeerd. Beweegt zich alleen via sleutelbediening.	De netspanning is al langer dan 24 uur uitgevallen.	De radio-ontvanger wordt opnieuw geactiveerd wanneer de netspanning terugkeert of wanneer een impuls wordt gegeven met de sleutelschakelaar; in dit geval wordt de ontvanger, indien gedurende de daaropvolgende 24 uur de spanning niet terugkeert, gedeactiveerd.
	Afstandbediening defect.	Controleer met een andere afstandbediening of het systeem correct werkt en vervang eventueel de defecte afstandbediening.
	Ontvangerkaart defect.	Indien het automatische systeem geblokkeerd blijft en men zich ervan overtuigd heeft dat de afstandbediening niet defect is, de ontvangerkaart vervangen.
Automatisch systeem vergrendeld. De motor wordt ingeschakeld, maar de poort beweegt niet.	De motor heeft de mechanische eindaanslag bereikt.	Plaats de eindaanslagmagneten volgens de instructie.
Gedurende de beweging keert het automatische systeem de beweging zonder reden om.	Te lage kracht (ontmoeting met denkbeeldig obstakel).	Controleer of er geen obstakels, stenen of oneffen asfalt op de route van de poort zijn, en verhoog de statische kracht van de motor.
Het automatische systeem voert de hele beweging voor opening/sluiting vertraagd uit, of stopt op de eindaanslag zonder vertraging.	Zelfleren niet correct uitgevoerd.	Voer het zelfleren uit volgens de instructies.
	De positie van de eindaanslagmagneet is niet correct.	Controleer de positie van de eindaanslagen volgens de instructie, en voer het zelfleren opnieuw uit.
De poort komt met volle snelheid tegen de mechanische aanslag.	De positie van de eindaanslagmagneet is niet correct.	Controleer de positie van de eindaanslagen volgens de instructie, en voer het zelfleren opnieuw uit.

Gids voor de gebruiker

AUTOMATISCH SYSTEEM DOMOGLIDE

Lees deze instructies aandachtig door alvorens het product te gebruiken, en bewaar hen voor eventueel gebruik in de toekomst

ALGEMENE VEILIGHEIDSVOORSCHRIFTEN

Als het automatische systeem DOMOGLIDE correct geïnstalleerd en gebruikt wordt, garandeert het een hoge veiligheidsgraad. Enkele eenvoudige gedragsnormen kunnen verder ongewenste ongemakken vermijden:

- Passeer de poort niet wanneer deze in beweging is. Wacht tot de poort helemaal geopend is, alvorens te passeren.
- Blijf beslist niet stilstaan op de route waarover de poort zich verplaatst.
- Blijf niet in de buurt van het automatische systeem staan en sta het niet toe dat kinderen, volwassenen en voorwerpen in de buurt van het systeem blijven staan; dit geldt nog des te meer wanneer het systeem in werking is.
- Houd de radio-afstandsbediening of alle andere impulsgevers die de deur kunnen aandrijven buiten bereik van kinderen, om te voorkomen dat het automatische systeem ongewenst wordt aangedreven.
- Sta het kinderen niet toe met het automatische systeem te spelen.
- Houd de beweging van de poort niet opzettelijk tegen.
- Voorkom dat takken of struiken de beweging van de poort kunnen hinderen.
- Houd de lichtsignaleringsystemen efficiënt en goed zichtbaar.
- Probeer de poort niet met de hand te bewegen als deze niet eerst ontgrendeld is.
- Bij storingen moet de motorvertraging worden ontgrendeld om binnen te kunnen en moet een technische ingreep door gekwalificeerd personeel worden afgewacht.
- De batterijen moeten worden afgekoppeld voordat de handbediende ontgrendeling wordt gebruikt.
- Breng geen wijzigingen aan op componenten die deel uitmaken van het automatische systeem.
- Doe geen pogingen tot reparaties of directe ingrepen, en wendt u zich alleen tot gekwalificeerd personeel.
- Laat de werking van het automatische systeem, de veiligheidsvoorzieningen en de accessoires minstens eenmaal per half jaar controleren door gekwalificeerd personeel.

BESCHRIJVING

Deze aanwijzingen zijn geldig voor het volgende model:

FAAC DOMOGLIDE

Het automatische systeem FAAC DOMOGLIDE voor schuifpoorten bij woonhuizen bestaat uit een onomkeerbare elektromechanische aandrijving die wordt gevoed op 12 V dc, en gecombineerd is met elektronische apparatuur met een werkbatterij (dus geen back-up batterij), die de werking van het automatische systeem ook garandeert als de netspanning uitvalt. Het onomkeerbare systeem garandeert de mechanische blokkering van de poort wanneer de motor niet in werking is. Een handbediende deblokkering maakt het mogelijk de poort ook te manoeuvreren als het automatische systeem niet goed werkt. De werking van de motorvertraging wordt bestuurd door een elektronische besturingsunit die is ondergebracht in de motorvertraging, en voldoende beschermd is tegen weersinvloeden.

De poort bevindt zich gewoonlijk in gesloten positie.

Wanneer de elektronische unit een commando tot opening ontvangt via de radio-afstandsbediening of een willekeurige andere impulsgever, drijft hij de motorvertraging aan die de deur in geopende positie brengt waardoor toegang mogelijk wordt. Als het automatische bedrijf is ingesteld, gaan de vleugels na de

ingestelde pauzetijd weer uit zichzelf dicht.

Als de halfautomatische werking is ingesteld, moet een tweede impuls worden gegeven om de poort weer te sluiten.

Een stop-impuls (indien voorzien) laat de beweging altijd stoppen. Voor het gedetailleerde gedrag van het automatische systeem met de verschillende logica's, vraag de installatietechnicus.

Bij automatische systemen zijn veiligheidsvoorzieningen aanwezig die de beweging van de deur verhinderen wanneer er zich een obstakel in het door hun beschermde gebied bevindt.

Het automatische systeem DOMOGLIDE is voorzien van een regelbare beveiliging tegen inklemming, die de beweging van de poort omkeert indien hij in contact komt met een obstakel. De lichtsignalering geeft aan dat de poort een beweging aan het maken is.

HANDBEDIENDE WERKING

Als het nodig is de poort met de hand te bedienen omdat het automatische systeem buiten werking is, dient u als volgt de ontgrendeling te gebruiken:

- Open het beschermluikje met een munt.
- Haal de bijgeleverde sleutel die achter het luikje zit weg; steek deze in het ontgrendelsysteem en draai hem met de klok mee tot de mechanische aanslag (fig. 1).
- Voer de manoeuvre voor opening of sluiting met de hand uit.

HERVATTING VAN DE NORMALE WERKING

- Breng de poort met de hand terug in gesloten positie.
- Draai de ontgrendelsleutel tegen de klok in tot aan de mechanische aanslag (fig. 1).
- Haal de ontgrendelsleutel weg en berg hem op zijn plaats op; sluit het beschermluikje weer.
- Beweeg de poort totdat de ontgrendeling aangrijpt.

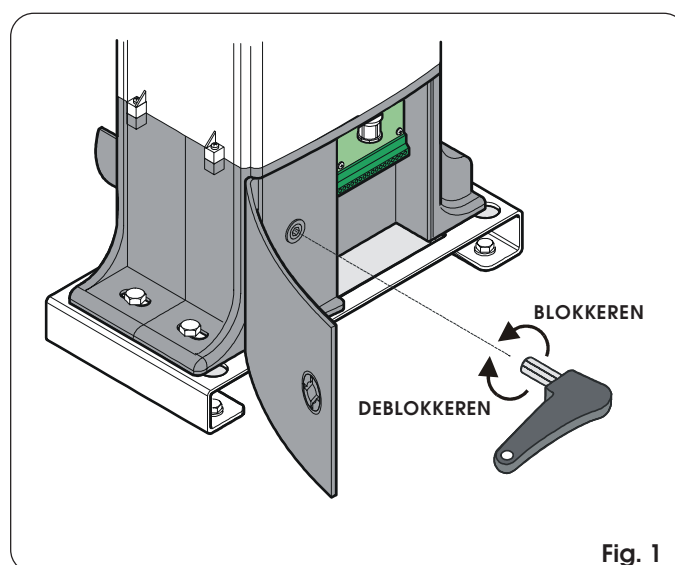

Fig. 1