

## EG-KONFORMITÄTSERKLÄRUNG ZU MASCHINEN

(gemäß EG-Richtlinie 89/392/EWG, Anhang II, Teil B)

**Hersteller:** FAAC S.p.A.

**Adresse:** Via Benini, 1  
40069 - Zola Predosa  
BOLOGNA - ITALIEN

**erklärt hiermit,  
daß:** der Antrieb Mod. 844 MC-R

- zum Einbau in eine Maschine oder mit anderen Maschinen zu einer Maschine im Sinne der Richtlinie 89/392 EWG und deren Änderungen 91/368 EWG, 93/44 EWG, 93/68 EWG vorgesehen ist.
- den wesentlichen Sicherheitsbestimmungen folgender anderer EG-Richtlinien entspricht:

73/23 EWG und nachträgliche Änderung 93/68 EWG  
89/336 EWG und nachträgliche Änderung 92/31 EWG sowie 93/68 EWG

und erklärt außerdem, daß die Inbetriebnahme solange untersagt ist, bis die Maschine, in welche diese Maschine eingebaut wird oder von der sie ein Bestandteil ist, den Bestimmungen der Richtlinie 89/392 EWG sowie deren nachträglichen Änderungen entspricht.

Bologna, den 01. Januar 1997

Der Geschäftsführer  
A. Bassi

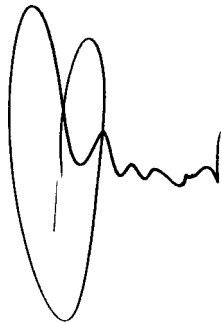

## HINWEISE FÜR DEN INSTALLATIONSTECHNIKER

### ALLGEMEINE SICHERHEITSVORSCHRIFTEN

- 1) **ACHTUNG! Zur persönlichen Sicherheit sollten die Anleitungen in allen Teilen befolgt werden. Eine fehlerhafte Installation bzw. Verwendung des Produkts kann zu schweren Verletzungen führen.**
- 2) Vor Installation des hierin beschriebenen Produktes die Anleitungen aufmerksam durchlesen und aufbewahren.
- 3) Verpackungsmaterial (Kunststoff, Styropor usw.) stellen eine Gefahrenquelle für Kinder dar und sind daher außerhalb ihrer Reichweite zu verwahren.
- 4) Die Installationsanleitungen für künftigen Bedarf aufbewahren.
- 5) Vorliegendes Produkt ist ausschließlich für den in dieser Dokumentation angegebenen Zweck entwickelt und gefertigt worden. Nicht ausdrücklich erwähnte Einsätze können die Fehlerfreiheit des Produktes beeinträchtigen bzw. eine Gefahrenquelle darstellen.
- 6) FAAC Spa lehnt jedwede Haftung bei unsachgemäßem und bestimmungsfremdem Gebrauch des Antriebs ab.
- 7) Das Produkt nicht in Ex-Bereichen anwenden: Brennbare Gase oder Rauchemissionen sind ein schwerwiegendes Sicherheitsrisiko.
- 8) Die mechanischen Bauelemente haben den Bestimmungen der Norm UNI8612, EN pr EN 12604 und CEN pr EN 12605 zu entsprechen. Im Hinblick auf das EG-Ausland müssen zur Gewährleistung eines angemessenen Sicherheitsstands außer den landeseigenen Bestimmungen ebenfalls die oben genannten Normen zur Anwendung kommen.
- 9) FAAC kann nicht für die Mißachtung des technischen Stands bei der Herstellung der anzutreibenden Tore haftbar gemacht werden, desto weniger für die während der Nutzung auftretenden Strukturverformungen.
- 10) Bei der Installation müssen die Normen UNI8612, CEN pr EN 12453 und CEN pr EN 12635 erfüllt werden. Der Sicherheitsstand des Antriebs soll C + D betragen.
- 11) Vor jeglichen Arbeiten an der Anlage unbedingt die Stromversorgung unterbrechen.
- 12) Das Versorgungsnetz des Antriebs ist durch einen allpoligen Schalter mit Kontaktöffnungsabstand von mindestens 3 mm zu schützen. Als Alternative kann ein 6A Schutzschalter mit allpoliger Unterbrechung verwendet werden.
- 13) Der elektrischen Anlage einen Fehlerstromschutzschalter mit 0,03A Auslöseschwelle vorschalten.
- 14) Den Erdschluß auf Wirksamkeit überprüfen und anschließend mit dem Tor verbinden. Grün/gelbes Antriebskabel ebenfalls erden.
- 15) Das eigensichere Einklemmschutz-System der Anlage mit Drehmomentüberwachung muß stets durch andere Sicherheitsvorrichtungen ergänzt werden.
- 16) Mit den Sicherheiten (z.B. Lichtschranken, pneumatische Kontaktleisten usw.) werden Gefahrenbereiche vor mechanischen Bewegungsrisiken wie Einklemmen, Mitreißen und Scheren geschützt.
- 17) Zu jeder Anlage gehört außerdem mindestens eine Leuchtmeldung (z.B. FAAC LAMP, MINILAMP usw.) sowie ein entsprechendes Warnschild an der Torkonstruktion und die unter 16) genannten Sicherheiten.
- 18) FAAC lehnt jegliche Haftung in punkto Sicherheit und korrekte Antriebsfunktion ab, falls die Anlage mit Fremdkomponenten ausgerüstet ist.
- 19) Zur Wartung ausschließlich FAAC-Originalteile verwenden.
- 20) Änderungen an Komponenten des Antriebssystems sind untersagt.
- 21) Der Installationstechniker soll sämtliche Informationen zur Notentriegelung des Systems erteilen und dem Anwender die dem Produkt beigegebene "Benutzerinformation" aushändigen.
- 22) Kinder oder Erwachsene sind während des Betriebs vom Produkt fernzuhalten.
- 23) Funksteuerungen oder andere Impulsgeber dürfen nicht von Kindern gehandhabt werden, damit keine unbeabsichtigte Bedienung des Antriebs erfolgt.
- 24) Der Anwender darf keine eigenmächtigen Reparaturen oder Eingriffe vornehmen, sondern damit ausschließlich Fachpersonal.
- 25) **Alle weiteren, nicht ausdrücklich in dieser Anleitung vorgesehenen Maßnahmen sind untersagt.**

## ANTRIEB 844 MC-R & 844 MPSR

Die vorliegenden Anleitungen beziehen sich auf folgende Modelle:

### 844 MC-R

Der elektromechanische Schiebetorantrieb FAAC Mod. 844 MC-R überträgt die Bewegung an den Torflügel über ein Zahnstangenritzel, das hierzu in geeigneter Weise mit dem Schiebtor verbunden ist.

Durch dieses System kann das Tor bei stehendem Motor manuell bewegt werden, so daß die Installation eines Elektroschlusses zur Verriegelung des Tors erforderlich ist.

Der Getriebemotor beinhaltet eine mechanische Sicherheitskupplung für einstellbaren Einklemmschutz.

Durch die manuelle Entriegelung läßt sich das Tor bei mechanischen Torstörungen bequem betätigen.

Das elektronische Steuergerät läßt sich je nach Modell im Antriebsgehäuse integrieren bzw. separat im eigenen Gehäuse installieren.

Der Antrieb 844 MC-R ist zur Durchfahrtsregelung entwickelt und hergestellt worden. Jede andere Anwendung ist daher unbedingt zu vermeiden.

### 1. BESCHREIBUNG UND TECHNISCHE EIGENSCHAFTEN

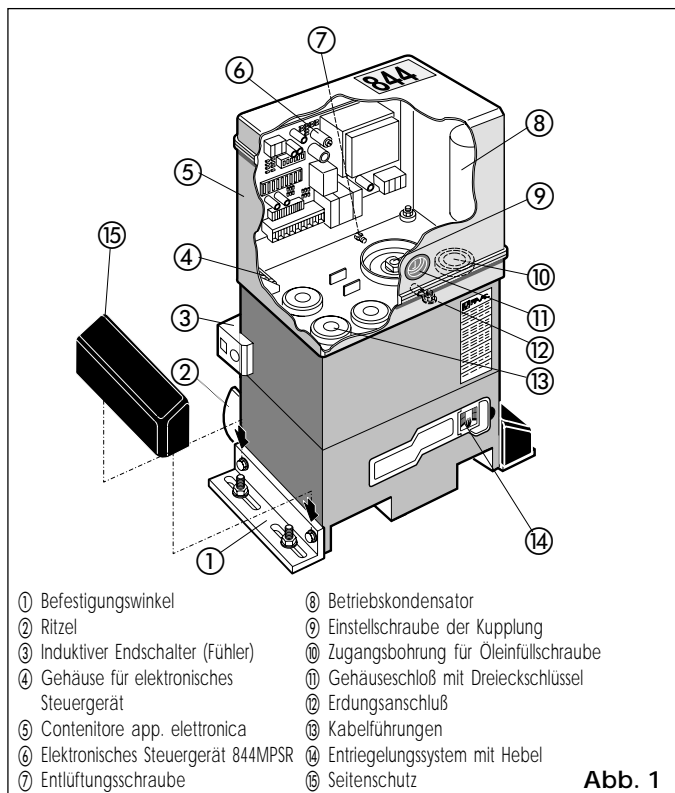

- |  |  |
|--|--|
| ① Befestigungswinkel                     | ⑧ Betriebskondensator                  |
| ② Ritzel                                 | ⑨ Einstellschraube der Kupplung        |
| ③ Induktiver Endschalter (Fühler)        | ⑩ Zugangsbohrung für Öleinfüllschraube |
| ④ Gehäuse für elektronisches Steuergerät | ⑪ Gehäuseschloß mit Dreieckschlüssel   |
| ⑤ Contenitore app. elettronica           | ⑫ Erdungsanschluß                      |
| ⑥ Elektronisches Steuergerät 844MPSR     | ⑬ Kabelführungen                       |
| ⑦ Entlüftungsschraube                    | ⑭ Entriegelungssystem mit Hebel        |
|  | ⑮ Seitenschutz                         |

#### 1.1. MAXIMALE BENUTZUNGSKURVE

Anhand dieser Kurve läßt sich die maximale Betriebszeit (T) je nach Benutzungsfrequenz (F) berechnen.

Bsp.: Der Antrieb 844 MC-R kann bei einer Benutzungsfrequenz von 30% im Dauerbetrieb eingesetzt werden.

Zur Gewährleistung eines störungsfreien Betriebs ist es erforderlich, im Arbeitsbereich unter der Kurve zu bleiben.

**Hinweis:** Die Kurve wurde bei einer Temperatur von 24 °C erzielt. Die direkte Sonneneinstrahlung kann zu einer Verringerung der Benutzungsfrequenz bis zu 20% führen.

#### Berechnung der Benutzungsfrequenz

Es handelt sich um den Prozentsatz der Ist-Arbeitszeit (Öffnen + Schließen) zur gesamten Zykluszeit (Öffnen + Schließen + Pausenzeiten).

Es gilt die Formel:

$$\%F = \frac{T_a + T_c}{T_a + T_c + T_p + T_i} \times 100$$

wobei,

T<sub>a</sub> = Öffnungszeit

T<sub>c</sub> = Schließzeit

T<sub>p</sub> = Pausenzeit

T<sub>i</sub> = Intervall zwischen zwei kompletten Zyklen.

Grafik der Benutzungsfrequenz

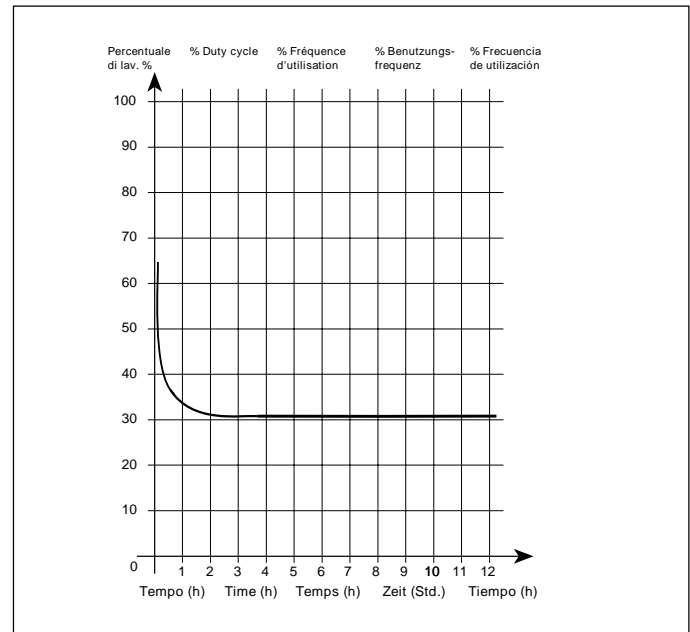

TAB. 1 TECHNISCHE EIGENSCHAFTEN ANTRIEB 844 MC-R

MODELL	844 MC-R
Versorgungsspannung	230V- (+ 6 % - 10 %) 50Hz
Aufgenommene Leistung (W)	550
Untersetzung	3 ÷ 29
Zähnezahl Ritzel	Z12
Zahnstange	Modul 4 - Teilung 12,566
Max. Schubkraft daN	83 (Z12)
Max. Drehmoment (Nm)	20
Wärmeschutz auf Motorwicklung	140 °C
Benutzungsfrequenz	30 % (s. Grafik)
Ölfüllung (l)	1,8
Ölsorte	FAAC XD 220
Außentemperatur	-20 ÷ +55 °C
Gewicht Getriebemotor (kg)	15
Schutzart	IP 55
Max. Torgewicht (kg)	1000 (Z12)
Torgeschwindigkeit (m/min)	11,6 (Z12)
Max. Torlänge (time-out)	49m (Z12)
Kupplung	Zweischeiben-Kupplung im Ölbad
Schutzbehandlung	Kataphorese
Endschalter	Induktivfühler mit Blech
Platzbedarf LxHxT (mm)	s. Abb. 2
Technische Daten Elektromotor	
Drehzahl U/min	750
Leistung (W)	550
Aufnahme (A)	2,5
Betriebskondensator	25µF
Versorgung	230Vac (+ 6 % - 10 %) 50Hz

2. PLATZBEDARF



Abb. 2

3. ELEKTRISCHE AUSLEGUNG (Standardanlage)

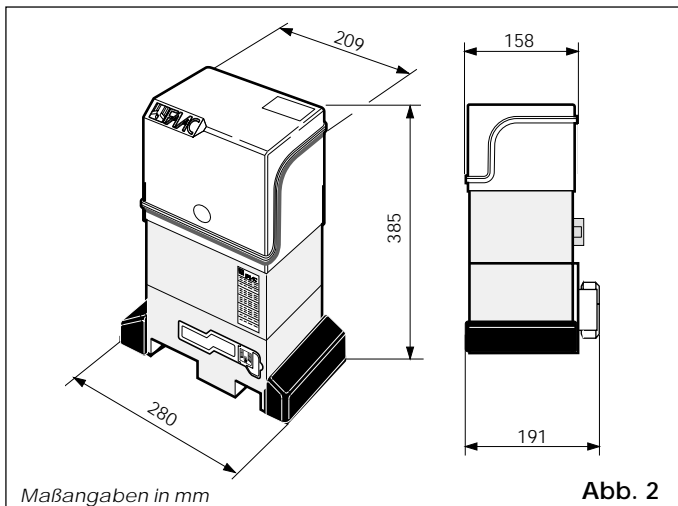

Abb. 3

4. INSTALLATION DES ANTRIEBS

4.1. VORABPRÜFUNGEN

Aus Sicherheitsgründen sowie für eine einwandfreie Antriebsfunktion müssen folgende Voraussetzungen erfüllt sein:

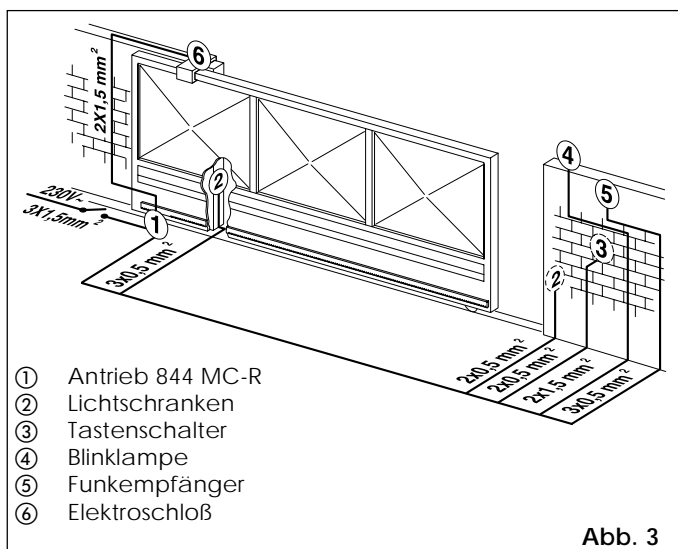
- Eignung der Torstruktur für die Automatisierung, insbesondere: zum Torgewicht abgestimmter Durchmesser der Laufräder, oberes Führungssystem sowie mechanische Sicherheitsanschlüsse gegen Auslaufgefahr des Tors.
- Ebenheit des unteren Führungssystems, da eine Schräglage (in Verbindung mit der beidseitigen Drehrichtung des Getriebemotors) selbständige Torbewegungen bewirken kann.
- Bodenbeschaffenheit für sichere Aufnahme des Fundamentes.
- Ausschachtbereich von Fundamentes ohne Leitungen bzw. elektrische Kabel
- Antrieb im direkten Durchfahrtsbereich vor Stößen usw. entsprechend schützen
- Wirksamer Erdschluß für den Getriebemotor.

4.2. EINMAUERN DER FUNDAMENTPLATTE

- 1) Die Fundamentplatte gem. Abb. 4 vorbereiten.
- 2) Die Anbringung der Fundamentplatte muß nach Angaben von Abb. 5 (Schließung rechts) bzw. Abb. 6 (Schließung links) erfolgen, damit Ritzel und Zahnstange vorschriftsmäßig eingreifen.

- 3) Fundament gem. Abb. 7 herstellen und beim Einmauern der Fundamentplatte ein bzw. mehrere Schutzrohre zum Verlegen der elektrischen Kabel einziehen. Mit einer Wasserwaage die Ebenheit der Fundamentplatte überprüfen. Solang warten, bis der Zement abgebunden hat.
- 4) Stromkabel und Anschlußkabel für das Zubehör vorbereiten (Abschnitt 3). Für einen mühelosen Anschluß am elektronischen Steuergerät sind die Kabel ca. 45 cm von der Bohrung auf der Fundamentplatte herauszuführen (Abb.5-6 Pos. ❶).



Abb. 4



Abb. 5

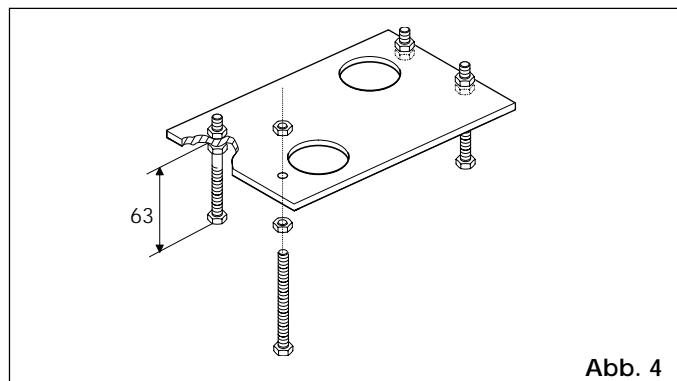

Abb. 6

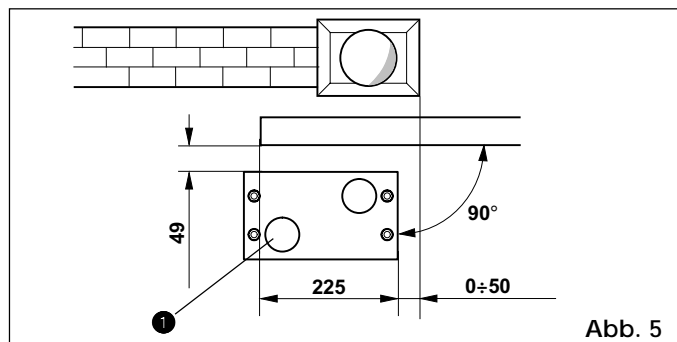

Abb. 7

**4.3. MECHANISCHE INSTALLATION**

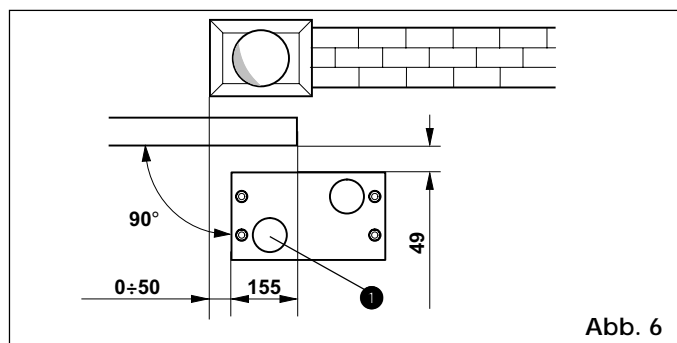
- 1) Die Befestigungswinkel mit Schwingenschutzplatten nach Abb. 8 an den Antrieb befestigen.
- 2) Den Deckel des Antriebs mit dem mitgelieferten Steckschlüssel gemäß Abb. 9 öffnen. Durch ein spezielles Rastsystem wird der Deckel in seiner Öffnungsstellung gehalten.
- 3) Den Antrieb gemäß Abb. 10 auf die Fundamentplatte setzen.  
Hierbei die Kabel durch die in der unteren Gehäusehälfte vorgesehene Führung in den Antrieb einziehen. Die Kabel durch die entsprechenden Führungen (Abb. 1-Pos. 13) zum elektronischen Steuergerät führen.
- 4) Höhe der Stellfüße sowie Abstand zum Tor gem. Abb. 11 einstellen.
- 5) Getriebemotor anhand Muttern gem. Abb. 12 auf der Fundamentplatte befestigen.
- 6) Die Entlüftungsschraube abnehmen und aufbewahren (s. Abb. 13).

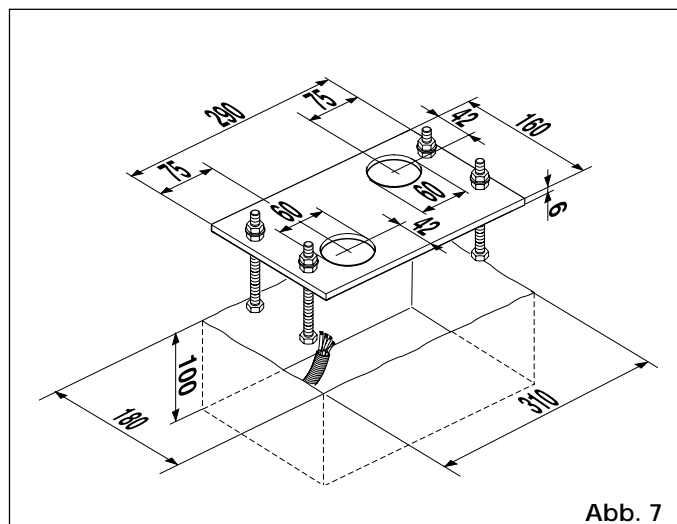

Abb. 8



Abb. 9

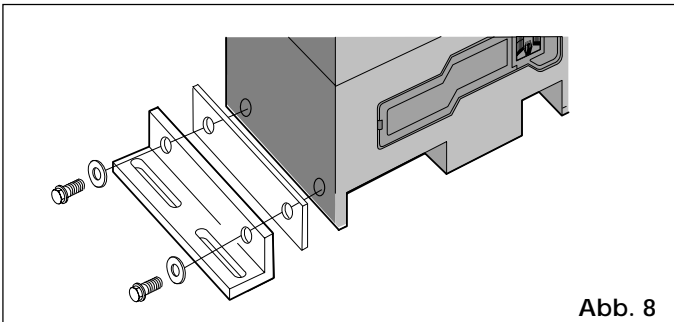

Abb. 10

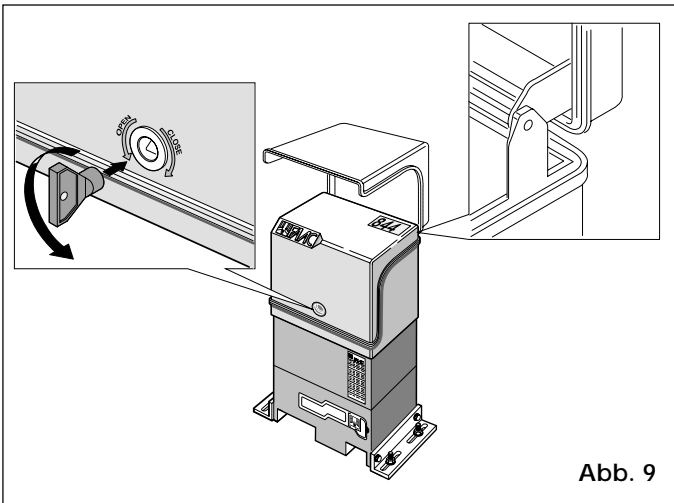

Abb. 11

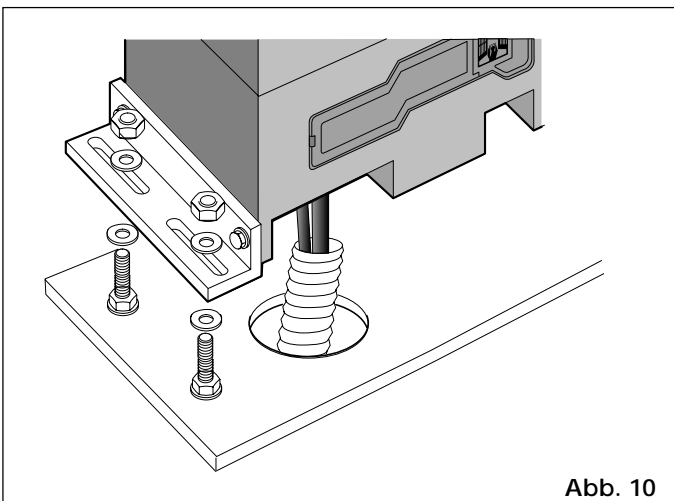

Abb. 12

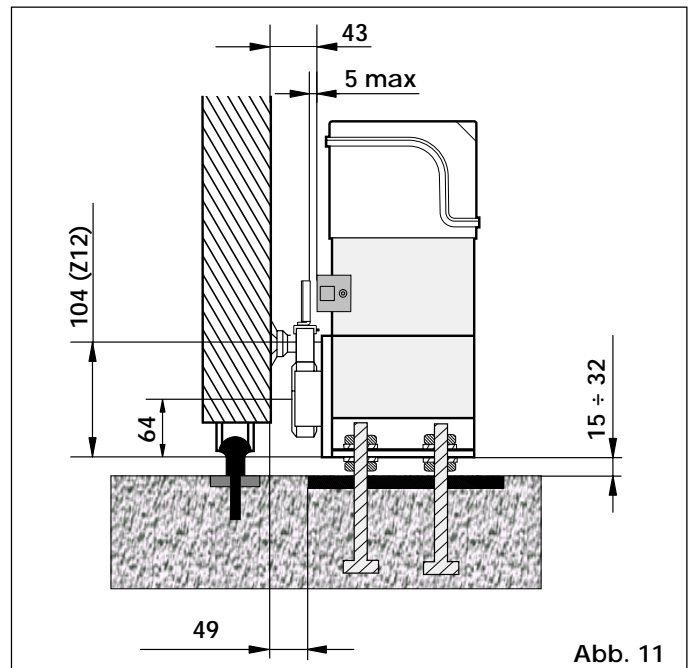

Abb. 13

**4.4. EINBAU DER ZAHNSTANGE**

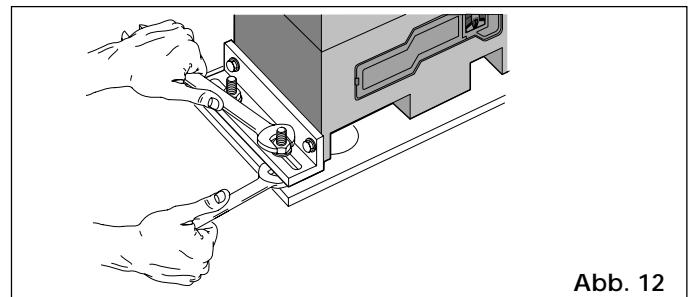
**4.4.1. VERSCHWEISSBARE STAHL-ZAHNSTANGE (Abb. 14)**

- 1) Die 3 Gewindebolzen oben im Langloch des Zahnstangenelements eindrehen, um das nachträgliche Setzen der Torstruktur auszugleichen.
- 2) Den Torflügel von Hand in Schließstellung bringen.
- 3) Das erste Zahnstangenelement bündig auf das Ritzel auflegen und den Bolzen gem. Abb. 16 am Tor verschweißen.
- 4) Das Tor manuell bewegen und hierbei die Auflage der Zahnstange auf dem Ritzel nachweisen, dann den 2. und 3. Gewindebolzen anschweißen.
- 5) Ein weiteres Zahnstangenelement an das vorhergehende Element ansetzen, wobei ein Zahnstangenabschnitt gem. Abb. 17 für die richtige Verzahnungsfolge der beiden Elemente zu verwenden ist.
- 6) Das Tor von Hand in Öffnungsstellung bringen, die 3 Gewindebolzen verschweißen und den Einbau sinngemäß auf der gesamten Torlänge vervollständigen.

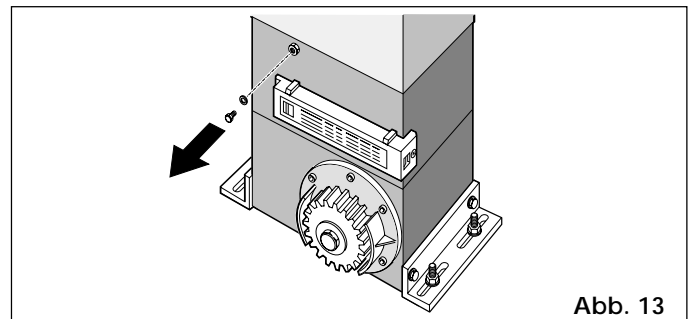

Abb. 14

**4.4.2. VERSCHRAUBBARE STAHL-ZAHNSTANGE (Abb. 15)**

- 1) Den Torflügel von Hand in Schließstellung bringen.
- 2) Das erste Zahnstangenelement bündig auf das Ritzel aufliegen und Distanzstück oben im Langloch zwischen Zahnstange und Tor einsetzen.
- 3) Bohrstelle am Tor anreißen: im Durchm. 6,5 mm bohren und im Durchm. 8mm gewindeschneiden. Die Schraube festdrehen.
- 4) Das Tor manuell bewegen, hierbei die Auflage der Zahnstange auf dem Ritzel nachweisen und Vorgang unter 3) wiederholen.
- 5) Ein weiteres Zahnstangenelement an das vorhergehende Element ansetzen, wobei ein Zahnstangenabschnitt gem. Abb. 17 für die richtige Verzahnungsfolge der beiden Elemente zu verwenden ist.
- 6) Das Tor von Hand bewegen und die Zahnstangenelemente nach den Angaben für das 1. Element befestigen. in Öffnungsstellung bringen. Den Einbau sinngemäß auf der gesamten Torlänge vervollständigen.

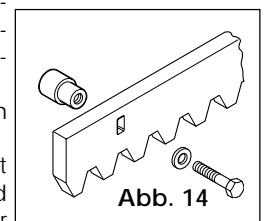
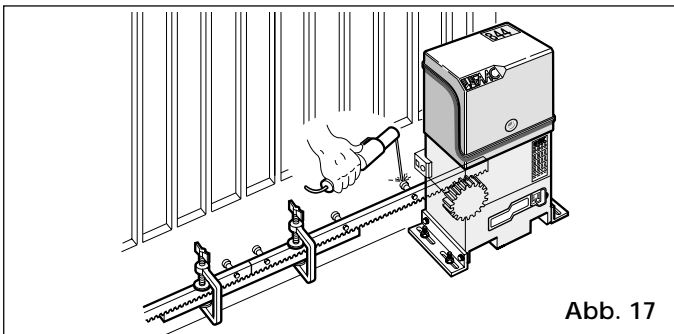
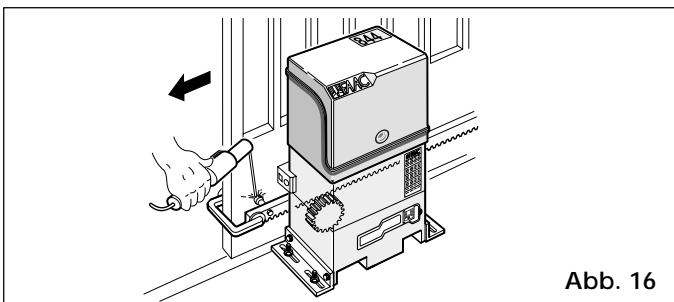
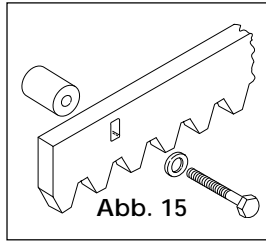

**Installationshinweise zur Zahnstange**

- Es dürfen keine Zahnstangenelemente bei der Torbewegung aus dem Ritzel auslaufen.
- Die Zahnstangenelemente dürfen auf keinen Fall mit den Distanzstücken bzw. untereinander verschweißt werden.
- Zur Einstellung des richtigen Verzahnungsspiels zwischen Ritzel und Zahnstange den Getriebemotor nach Einbau der Zahnstange mit den Stellfüßen (Abb. 18) um ca. 1,5 mm absenken.
- Das Tor von Hand bewegen und hierbei überprüfen, ob die mechanischen Endanschläge vorschriftsmäßig angefahren werden und eine leichtgängige Bewegung abläuft.
- Ritzel und Zahnstange unter keinen Umständen einfetten oder mit anderen Produkten schmieren.

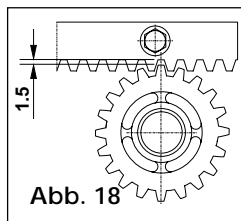

**5. INBETRIEBNAHME**

**5.1. ANSCHLUSS ELEKTRONIKPLATINE 844 MPSR**

➤ Vor jedweden Eingriffen an der Elektronikplatine (Anschließen, Programmieren, Warten) stets die Stromzufuhr unterbrechen.

**Achtung:** Bei Abtrennen des Steckverbinders J6 kann Hochspannung am Kondensatorausgang verbleiben.

Die Punkte 10, 11, 12, 13 und 14 der ALLGEMEINEN SICHERHEITSVORSCHRIFTEN befolgen. Nach Angaben von Abb.

3 die Kabelführungen vorbereiten und die Stromanschlüsse des elektronischen Steuergeräts 844 MPSR mit dem gewünschten Zubehör herstellen.

Versorgungs- und Steuer- sowie Sicherheitskabel (Taster, Lichtschranken, Empfänger usw.) zum Schutz vor Störungen stets in getrennten Hüllen führen.

Bei Installation des Steuergeräts 844 MPSR im Antriebsgehäuse kann die allein zum Einbau in separatem Gehäuse vorgesehene Elektronikkarte 844 INTERFACE entfallen.

**5.1.1. STEUERGERÄT 844MPSR**

**TAB.2 TECHNISCHE EIGENSCHAFTEN 844MPSR**

Versorgungsspannung	230V- (+6 -10 %) 50Hz
Max. Motorbelastung	650 W
Zubehöerversorgung	24Vdc/24V-
Max. Zubehöerbelastung	500 mA
Kontrollampen-Versorgung	24V- (5W max)
Außentemperatur	- 20°C + 55°C
Schutzsicherungen	Primärwicklung Trafo Motor Zubehöer
Steckverbinder	- Decoderkarten oder RP Empfänger - - Kondensator - Endschalter -
Eingänge	OPEN/STOP/SICHERHEITEN BEISCHLIESSEN/ENDSCHALTER
Ausgänge	Elektroschloß Blinklampe Motor Zubehöerversorgung 24Vdc/24V-
Programmierung	Pausenzeit (5-10-15-30-60-120-180 s) Betriebslogiken (Automatik A1/S1/S2 - Halbautomatik E1) Vorblinken
Bremselektronik	über Trimmer einstellbar
Sicherheitstaktung	255 s

**5.1.2. ÜBERSICHT DER KARTE 844MPSR**

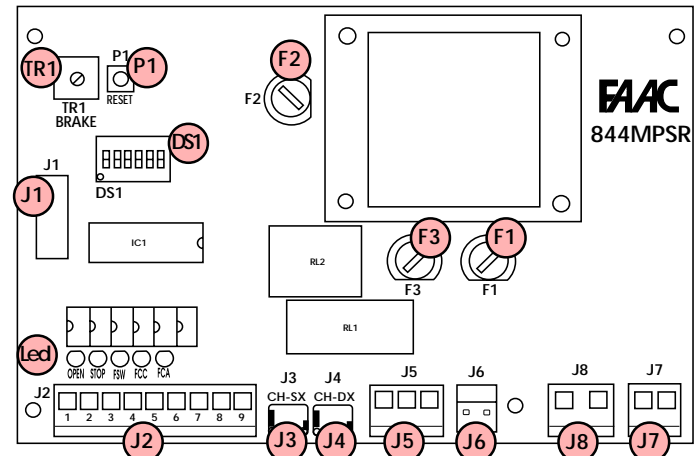

**TAB. 3 KOMPONENTEN DER KARTE 844MPSR**

**Abb. 19**

F1	Flinke Sicherung F1 5x20 F5A/250V (Motor)
F2	Verzögerte Sicherung F2 5x20 T1,6A/250V (Zubehöer)
F3	Verzögerte Sicherung F3 5x20 T250mA/250V (Trafo)
P1	RESET-Taste
TR1	Trimmer Bremselektronik
DS1	Programmier-Mikroschalter
Led	Led-Anzeigen Eingangszustand
J1	Steckverbinder Decoderkarten/RP Empfänger
J2	NS-Klemmenbrett Eingänge/Zubehöer
J3	Steckverbinder Endschalter (Schließen Links)
J4	Steckverbinder Endschalter (Schließen Rechts)
J5	Ausgangsklemmenbrett Motor
J6	Steckverbinder Kondensator
J7	Ausgangsklemmenbrett Blinklampe (230V- max 60W)
J8	Eingangsklemmenbrett Stromversorgung

5. 1. 3. ELEKTRISCHE ANSCHLÜSSE



Abb. 20

5.2. BESCHREIBUNG

5.2.1. STECKVERBINDER J1

Der Steckverbinder J1 dient zum Schnellanschluß der Karten MINIDEC, DECODER, RP EMPFÄNGER (Abb. 21,22,23) Diese Zusatzkarten mit der Komponentenseite in das elektronische Steuergerät 844MPSR einstecken. Das Ein- bzw. Ausstecken der Karten darf auf jeden Fall erst nach Unterbrechung der Stromzufuhr erfolgen.

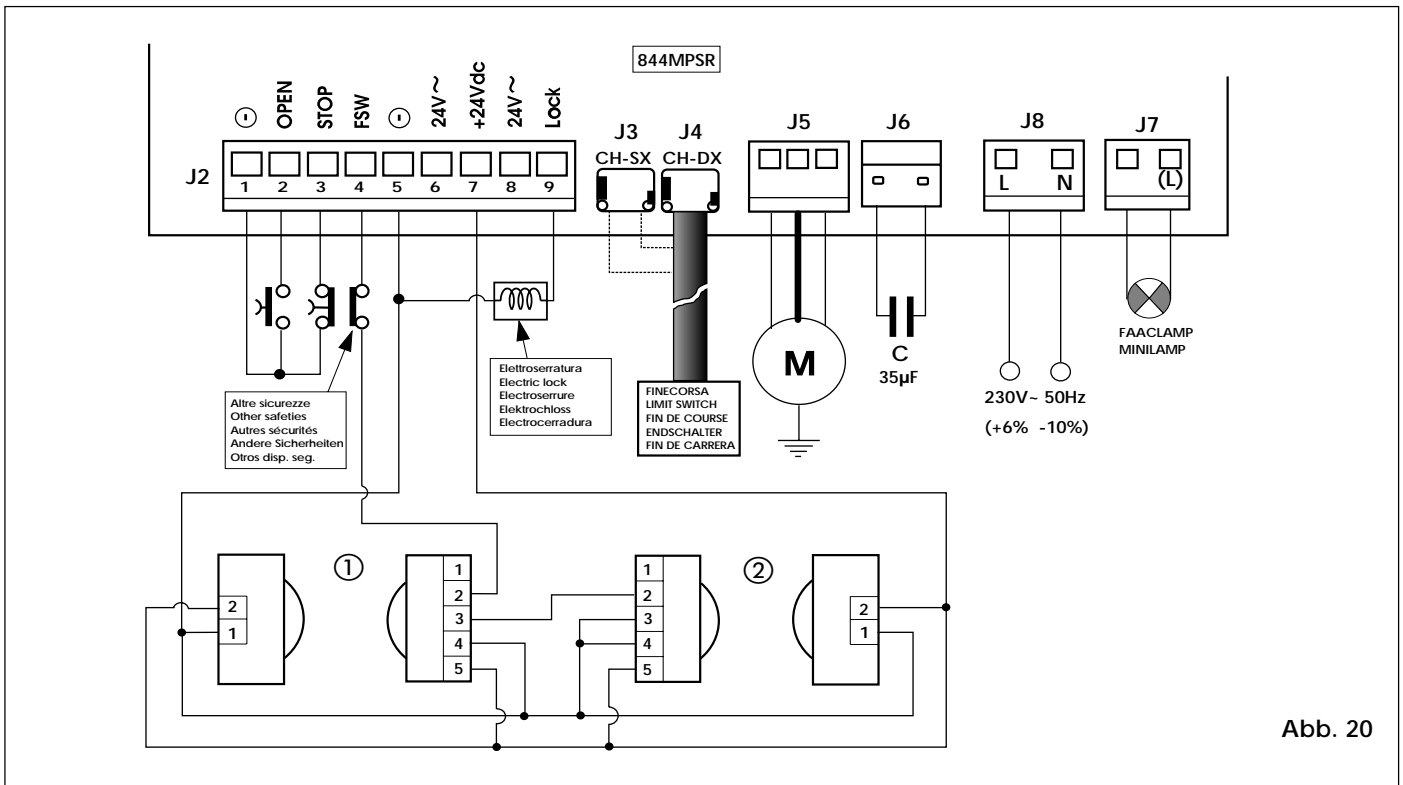
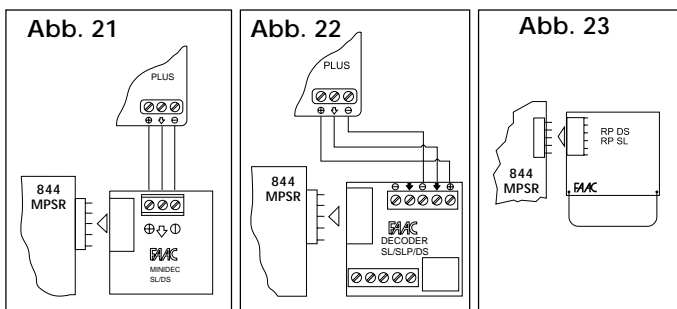

5.2.2. KS-KLEMMENBRETT J2

- 1&5 = Gemeinsamer/Minuskontakt Zubehörversorgung (-)
- 2 = Kontakt OPEN (Schließer)

Gemeint ist jede Vorrichtung (Taster, Detektor usw.), die durch Schließen eines Kontaktes einen Öffnungs- bzw. Schließimpuls ausgeben kann. Zur Installation mehrerer Open-Vorrichtungen die Schließer parallelschalten.

- 3 = Kontakt STOP (Öffner)

Gemeint ist jede Vorrichtung (z.B. Taster), die durch Öffnen eines Kontakts die Torbewegung stoppen kann. Zur Installation mehrerer Stop-Vorrichtungen die Öffner in Reihe schalten. Bei Entfall von Stop-Vorrichtungen den Eingang mit dem gemeinsamen Kontakt überbrücken (Klemme 1 oder 5).

- 4 = FSW Kontakt Sicherheiten bei Schließen (Öffner)

Gemeint ist jede Vorrichtung (Lichtschranken, Kontaktleisten, Magnetschleifen) mit Öffner, die bei einem Hindernis im Wirkungsbereich der Sicherheiten ausgelöst wird und die Torbewegung unterbricht. Die Sicherheiten bei Schließen haben die Funktion, den Bewegungsbereich des Tors während der Schließphase zu überwachen. Die Auslösung der Sicherheiten bei Schließen hat die Bewegungsumkehr des Tors zur Folge. In der Öffnungsphase sind sie nicht wirksam. Werden die Sicherheiten bei offenem Tor bzw. in der Pausenzeit angesprochen, ist ein Schließen des Tors unmöglich. Zur Installation mehrerer Sicherheiten die Öffner in Reihe schalten.

Bei Entfall von Sicherheitsvorrichtungen diesen Eingang mit dem gemeinsamen Kontakt überbrücken (Klemme 1 oder 5).

- 6&8 = Zubehörversorgung 24V~

Die maximale Zubehörbelastung beträgt 500mA. Zur Berechnung der Aufnahmewerte die Anleitungen des jeweiligen Zubehörs einsehen.

Bei unterbrochener Schaltbrücke LK1 kann die 24V-Zubehörversorgung nicht mehr abgegriffen werden (Abb.28).

- 7 = Pluskontakt 24Vdc Zubehörversorgung (+)

Die maximale Zubehörbelastung beträgt 500mA. Zur Berechnung der Aufnahmewerte die Anleitungen des jeweiligen Zubehörs einsehen.

- 9 = Ausgang Elektroschloß (12 Vac)

Zur Funktion des Elektroschlösses vgl. Programmierung der Mikroschalter. Bei Installation von zwei Elektroschlössern müssen diese in Reihe geschaltet werden.

5.2.3. STECKVERBINDER J3-J4 (Endschalter)

- J3 = Anschluß des Endschalters für Schließung links
- J4 = Anschluß des Endschalters für Schließung rechts

Zum Schnellanschluß des induktiven Endschalters (Fühlers) je nach Schließrichtung des Tors vgl. Abb. 24-25.



Abb. 24



Abb. 25

**5.2.4. HS-KLEMMENBRETT J5**

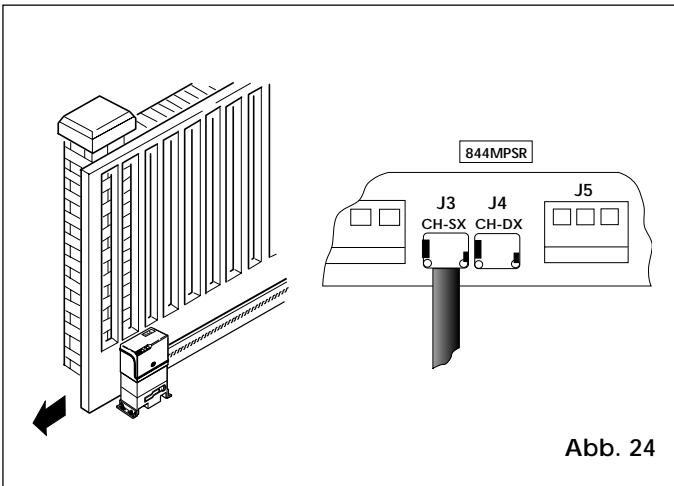
Klemmenbrett zum Anschluß des Motors.

➔ Die Farbgebung der Motorkabel in den Klemmen des Steckverbinders J5 beachten, s. Abb. 26.

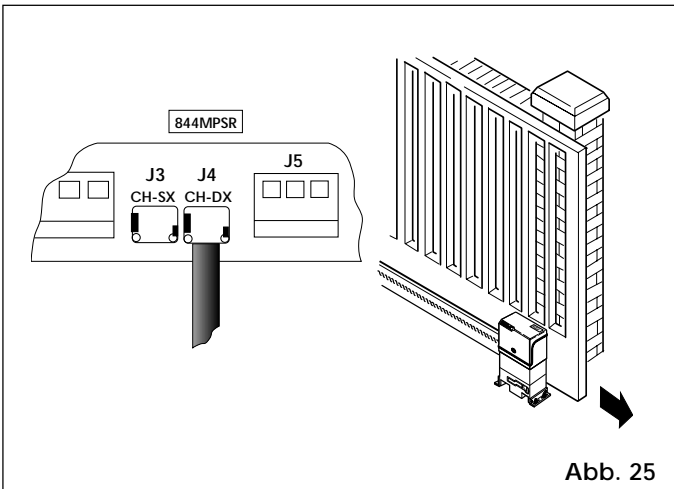
**SCHWARZER U. BRAUNER DRAHT** = Phasen des Elektromotors  
**BLAUER DRAHT** = Gemeinsamer Kontakt des Elektromotors



Abb. 26

**5.2.5. HS-STECKVERBINDER J6**

Steckverbinder zum Schnellanschluß des Kondensators.

**5.2.6. HS-KLEMMENBRETT J7**

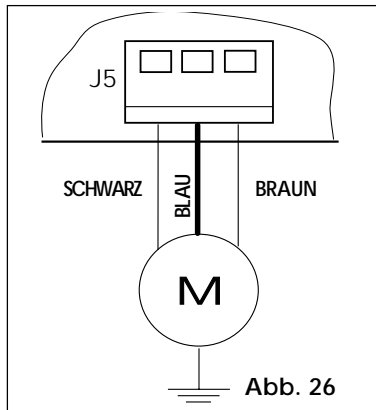
230V - Klemmenbrett zum Anschluß der Blinklampe (max. 60W).

**5.2.7. HS-KLEMMENBRETT J8**

Klemmenbrett zur 230V - 50Hz Versorgung (L=Linie N=Nulleiter) Das Erdungskabel gem. Abb. 27 an den Antrieb anschließen.



Abb. 27

**5.2.8. LED-ANZEIGEN**

Die 5 Led auf der Karte zeigen den Zustand der Klemmenbretteingänge an (s. Tab. 4 und Abb. 28):

**LED EIN** = Kontakt geschlossen

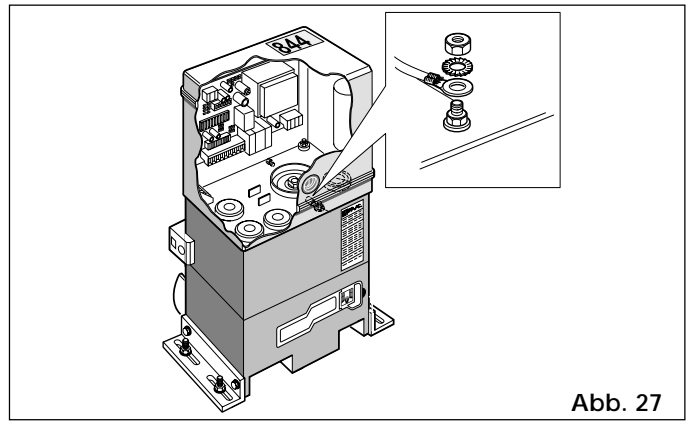
**LED AUS** = Kontakt geöffnet

**TAB. 4 LED-FUNKTION**

LED	EIN	AUS
OPEN	aktiviert	nicht aktiviert
STOP	nicht aktiviert	aktiviert
FSW	Sicherheiten Ruhezustand	Sicherheiten Arbeitszustand
FCC	Endschalter Schließen Ruhezustand	Endschalter Schließen Arbeitszustand
FCA	Endschalter Öffnen Ruhezustand	Endschalter Öffnen Arbeitszustand



Abb. 28

**5.3. INSTALLATION DES ELEKTROSCHLOSSES**

Der Getriebemotor gestattet die manuelle Torbewegung bei stehendem Motor, so daß zur Verriegelung des Tors in geschlossener Stellung ein Elektroschloß erforderlich ist.

Bei geeigneter Torhöhe muß das Elektroschloß senkrecht auf den Pfosten des oberen Führungssystems angebracht werden, um die Entriegelung sowohl von innen als auch von außen zu ermöglichen (Abb.29).

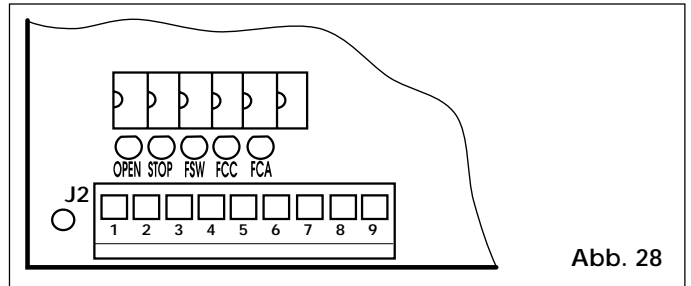

Abb. 29



Zur Installation folgendermaßen vorgehen:

- Als erstes muß überprüft werden, ob die Pfostenmaße des oberen Führungssystems die senkrechte Befestigung des Elektroschlusses gestatten; andernfalls eine robuste Fixierplatte anfertigen.
- Sicherstellen, daß der Freiraum zwischen Unterkante des Führungspfostens und Oberkante des Tors zur Befestigung der Gegenlasche ausreicht und den einwandfreien Betrieb des Riegels ermöglicht (s. Abb.30).
- ➔ **Hinweis: Die Maße beziehen sich nur auf Schloß FAAC V 75 Code 712654 und Gegenlasche FAAC Code 720329**

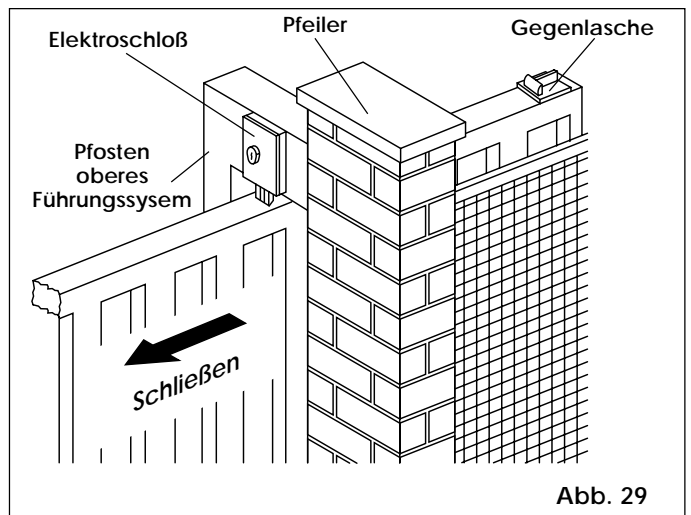
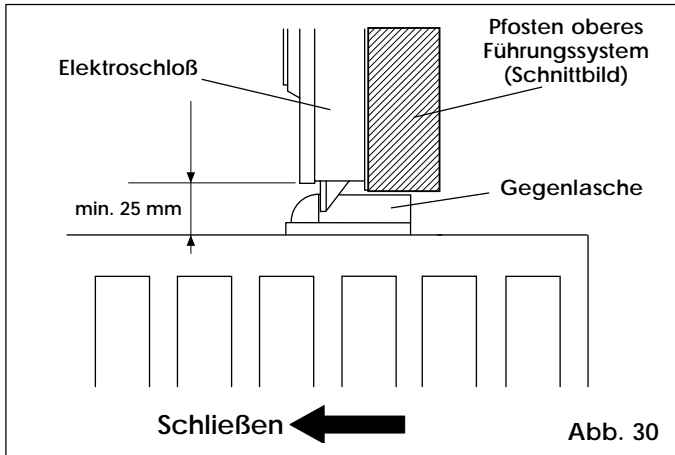

- Das Elektroschloß senkrecht auf den Führungspfosten (bzw. die Fixierplatte) befestigen.
- Das Tor (ca. 2 cm vor Endanschlag) in Schließstellung bewegen und die Gegenlasche vorläufig anbringen. Mit der endgültigen Befestigung auf den Antriebstest, den Funktionsnachweis der Schließendenschalter und die Einstellung der Bremselektronik warten.

**5.4. PROGRAMMIERUNG DER MIKROSCHALTER**

Die Programmierung der Antriebsfunktion erfolgt gem. obenstehender Übersicht anhand der jeweiligen Mikroschalter.

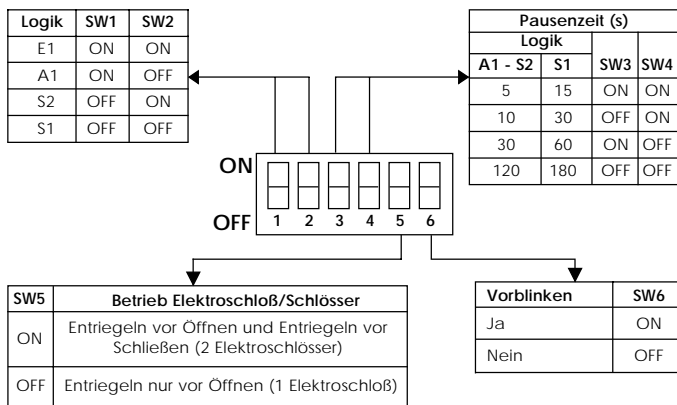

➔ Nach jedem Programmierschritt die RESET-Taste drücken.

**Betriebslogiken**

Es stehen folgende Logiken zur Verfügung:  
 A1 = Automatik                      S1 = Sicherheit  
 S2 = Sicherheit Plus                E = Halbautomat  
 Das Verhalten in den einzelnen Betriebslogiken wird in Tab. 5-6-7-8 aufgezeigt.

**Pausenzeit**

Unter Pausenzeit versteht sich die Offenhalterei im Fall einer automatischen Betriebslogik.

Die Pausenzeiten beinhalten auch das Vorblinken, sofern vorhanden.

**Betrieb Elektroschloß/Schlösser**

Wahlweise Betätigung des Elektroschlusses nur vor Öffnen sowie ebenfalls vor Schließen. In beiden Fällen wird die Entriegelung durch Auslösung des entsprechenden Endschalters gesteuert (z.B.: die Entriegelung vor Öffnen erfolgt nur bei aktiviertem Schließendenschalter).

**Vorblinken**

Vor jeder Torbewegung läßt sich eine Vorblinkzeit von 5 Sekunden anwählen. Hiermit werden die im Aktionsbereich des Tores befindlichen Personen auf eine sogleich anlaufende Bewegung aufmerksam gemacht.

**TAB. 5 LOGIK A1 (AUTOMATIK)**

LOGIK A1	IMPULSE		
TORZUSTAND	ÖFFNEN	STOPP	SICHERHEITEN
GESCHLOSSEN	öffnet und schließt erneut nach Pausenzeit (1)	keine Wirkung	keine Wirkung
GEOFFNET IN PAUSE	schließt nach 5 s (2)	blockiert die Zählung	friert die Pausenzeit bis zur Freigabe ein
BEIM SCHLIESSEN	Bewegungsumkehr	stoppt	Bewegungsumkehr
BEIM ÖFFNEN	keine Wirkung	stoppt	keine Wirkung
TORSTILLSTAND	schließt erneut (1)	keine Wirkung	keine Wirkung

**TAB. 6 LOGIK S1 (SICHERHEIT)**

LOGIK S1	IMPULSE		
TORZUSTAND	ÖFFNEN	STOPP	SICHERHEITEN
GESCHLOSSEN	öffnet und schließt erneut nach Pausenzeit (1)	keine Wirkung	keine Wirkung
GEOFFNET IN PAUSE	schließt sofort (1 und 2)	blockiert die Zählung	schließt nach 5 s bei Freigabe
BEIM SCHLIESSEN	Bewegungsumkehr	stoppt	Bewegungsumkehr
BEIM ÖFFNEN	Bewegungsumkehr	stoppt	keine Wirkung
TORSTILLSTAND	schließt (1)	keine Wirkung	keine Wirkung

**TAB. 7 LOGIK S2 (SICHERHEIT PLUS)**

LOGIK S2	IMPULSE		
TORZUSTAND	ÖFFNEN	STOPP	SICHERHEITEN
GESCHLOSSEN	öffnet und schließt erneut nach Pausenzeit (1)	keine Wirkung	keine Wirkung
GEOFFNET IN PAUSE	schließt sofort (1 und 2)	blockiert die Zählung	friert die Pausenzeit bis zur Freigabe ein
BEIM SCHLIESSEN	Bewegungsumkehr	stoppt	stoppt und Bewegungsumkehr bei Freigabe (1)
BEIM ÖFFNEN	Bewegungsumkehr	stoppt	keine Wirkung
TORSTILLSTAND	schließt (1)	keine Wirkung	keine Wirkung

**TAB. 8 LOGIK E1 (HALBAUTOMATIK)**

LOGIK E1	IMPULSE		
TORZUSTAND	ÖFFNEN	STOPP	SICHERHEITEN
GESCHLOSSEN	öffnet (1)	keine Wirkung	keine Wirkung
GEOFFNET	schließt (1)	keine Wirkung	keine Wirkung
BEIM SCHLIESSEN	Bewegungsumkehr	stoppt	Bewegungsumkehr
BEIM ÖFFNEN	stoppt	stoppt	keine Wirkung
TORSTILLSTAND	schließt erneut (öffnet erneut bei ausgelösten Sicherheiten)	keine Wirkung	keine Wirkung

- (1) Bei angewähltem Vorblinken startet die Bewegung nach 5 Sekunden.
- (2) Bei Impulsausgabe während des Vorblinkens erfolgt Neuzählung.

**5.5. ALARMZUSTAND**

Es werden nachstehende Alarmbedingungen unterstützt:

- ① Fehler des Mikroprozessors
- ② Ansprechen der elektronischen Sicherheits-Zeitsteuerung (Funktionsunterbrechung nach einem Dauerbetrieb über 255 s).
- ③ Steckverbinder des Endschalters nicht angeschlossen
- Die Bedingungen ① und ② steuern nur einen Antriebsstopp.
- Die Bedingung ③ (Erlöschen beider Anzeige-Led FCA und FCC) unterbindet jegliche Kartenfunktion:

Die Rückkehr zum normalen Betriebszustand erfolgt erst nach Behebung der Alarmursache sowie Druck der RESET-Taste auf dem elektronischen Steuergerät (bzw. nach kurzer Abschaltung der Stromversorgung).

### 5.6. ANBRINGUNG DER ENDANSCHLAG-PROFILBLECHE

Durch den induktiven Näherungs-Endschalter (Abb. 1 -Pos. 3) von Antrieb 844 MC-R wird der Durchlauf eines entsprechenden Bleches auf der Zahnstange erkannt und somit die Bewegung des Tors gestoppt.

Zur ordnungsgemäßen Anbringung der zwei mitgelieferten Endschalter-Bleche wie folgt verfahren:

- 1) Steckverbinder des Endschalters je nach Schließrichtung des Tores an das elektronische Steuergerät 844 MPSR anschließen (Abschnitt 5.2.3, Abb. 24/25).
- 2) Beim Einbau des Endschalters das Profilblech zu den Stiftschrauben der Aufnahme zentrieren (Abb.31).
- 3) Die Stromversorgung zuschalten.
- 4) Das Tor von Hand in Öffnungsstellung fahren und ca. 2 cm vor dem mechanischen Endanschlag stoppen.
- 5) Trimmer TR1 zur Bremsregelung (Abb. 19 - Pos. 1) in etwa auf mittlere Position stellen.
- 6) Das Blech in Öffnungsrichtung auf der Zahnstange verfahren. Sobald die FCC Led am elektronischen Steuergerät 844 MPSR (Abb. 28) erlischt, das Blech um weitere 45 mm vorsetzen und mit den Schrauben an der Zahnstange befestigen.
- 7) Das Tor von Hand in Schließstellung fahren und ca. 2 cm vor dem mechanischen Endanschlag stoppen.



Abb. 31

- 8) Das Blech in Schließrichtung auf der Zahnstange verschieben. Sobald die FCC Led am elektronischen Steuergerät 844 MPSR (Abb. 28) erlischt, das Blech um weitere 45 mm vorsetzen und mit den Schrauben an der Zahnstange befestigen.
- 9) Das System verriegeln (s. Abschnitt 8).
- 10) Einen abgeschlossenen Torzyklus einleiten und hierbei die Funktion des Endschalters überprüfen.  
Die Optimierung der Endstellungen läßt sich mit dem Bremstrimmer TR1 erzielen.  
Zur Verringerung des Bremswegs den Trimmer im Uhrzeigersinn drehen.  
Zur Erhöhung des Bremswegs den Trimmer gegen den Uhrzeigersinn drehen.

#### Hinweise zur Anbringung der Profilbleche

- Der Abstand zwischen Endschalter und Blechen soll  $\leq 5$  mm betragen (Abb.11).
- Um Antriebsschäden bzw. Betriebsunterbrechungen zu vermeiden, rund 2 cm Abstand von den mechanischen Endanschlägen belassen.

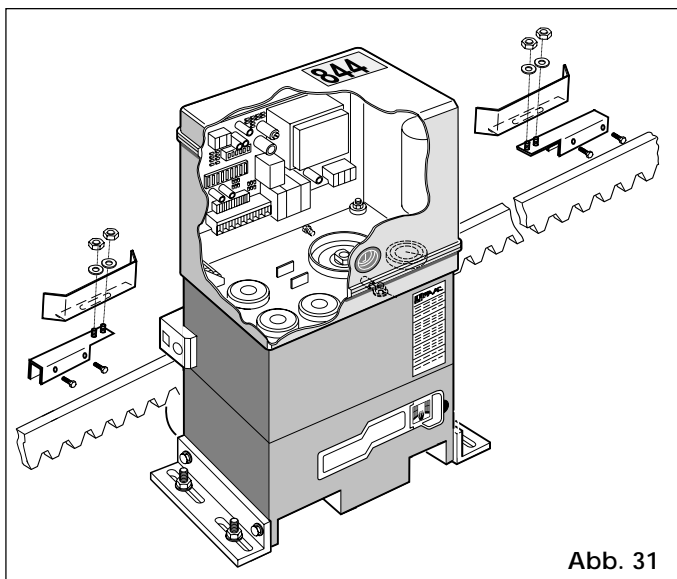
### 5.7. EINSTELLUNG DES DREHMOMENTS

Durch die mechanische Einklemmschutz-Kupplung des Antriebs 844 MC-R wird die Torkraft bei einem Hindernis begrenzt.

Die Beseitigung des Hindernisses bewirkt die Wiederaufnahme der Torbewegung bis zur Belegung des Endanschlags bzw. zum Ablauf der eingegebenen Betriebszeit.

Die Sicherheitskupplung sollte unbedingt nach den geltenden Normen eingestellt werden.

Der Ansprechwert des Einklemm-Schutzsystems wird folgendermaßen eingestellt:

- 1) **Die Stromversorgung des Systems unterbrechen**
- 2) Abdeckung der Bohrung abnehmen (Abb. 1 -Pos. 9) und den Stöpsel der Einstellschraube für die Kupplung ganz abdrehen (Abb. 32)
- 3) Antriebswelle mit beigestelltem Hebel kontern und Einstellschraube der Kupplung gemäß Abb. 33 einregeln. Einstellschraube zur Erhöhung des Drehmoments im Uhrzeigersinn drehen.  
Einstellschraube zur Verringerung des Drehmoments gegen den Uhrzeigersinn drehen.  
➔ Bei Lieferung des Antriebs ist die Kupplung auf das Höchstmoment eingestellt. Das Drehmoment des Systems muß daher als erstes verringert werden.
- 4) Das System mit Strom versorgen und den richtigen Eingriff des Einklemmschutz-Systems nachweisen.



Abb. 32



Abb. 33

### 6. ANTRIEBSPRÜFUNG

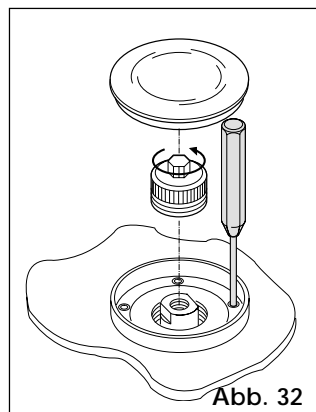
Nach der Installation den Aufkleber mit Gefahrenhinweis auf die Oberseite des Gehäusedeckels (Abb. 34) anbringen.

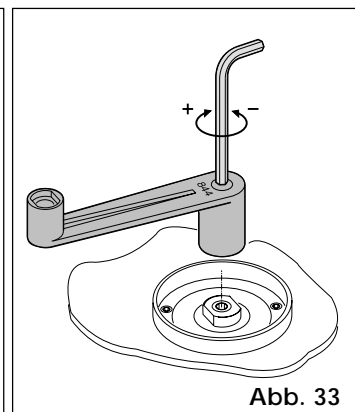

Abb. 34

Den Seitenschutz der Schrauben für die Antriebsbefestigung einrasten (Abb. 35).

Antrieb und Zubehör einer gründlichen Funktionsprüfung unterziehen.

Den Schließstopp des Tors sowie den vorschriftsmäßigen Einbau der Gegenlasche überprüfen: die Laschenposition bei Bedarf ändern und den Betrieb anhand einige Torbewegungen erneut kontrollieren. Die Gegenlasche dann in richtiger Position verschrauben bzw. verschweißen.

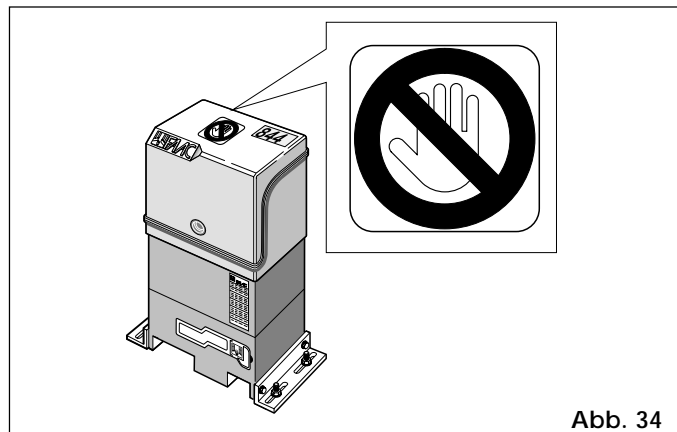

Abb. 35

Dem Kunden die „Benutzerinformation“ aushändigen, den vorschriftsmäßigen Betrieb und Gebrauch des Getriebemotors schildern sowie auf potentielle Gefahrenstellen hinweisen.

### 7. MANUELLER BETRIEB

Sollte infolge von Stromausfällen bzw. Betriebsstörungen ein manueller Torbetrieb erforderlich sein, das Elektroschloß mit dem entsprechenden Schlüssel entriegeln und das Tor von Hand bewegen.

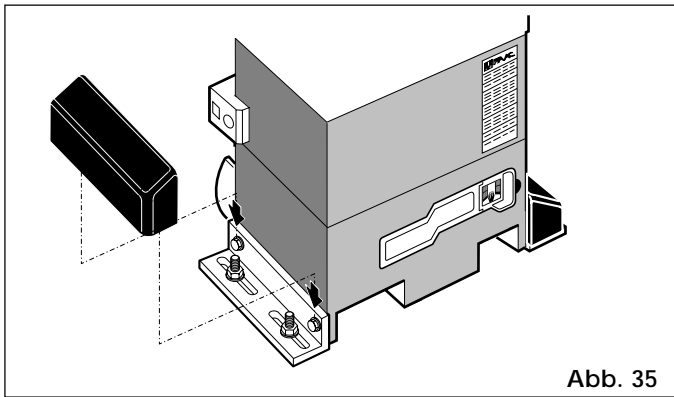
Sollte dieser Vorgang allein nicht ausreichen (schwerwiegender mechanischer Defekt), ist das Entriegelungssystem wie folgt zu betätigen.



Abb. 36

- 1) Die Schutzklappe öffnen und den mitgelieferten Schlüssel in das Schloß einstecken (Abb.36).
- 2) Den Schlüssel im Uhrzeigersinn drehen und den Entriegelungshebel gem. Abb. 37 herausziehen.
- 3) Das Tor von Hand öffnen bzw. schließen.

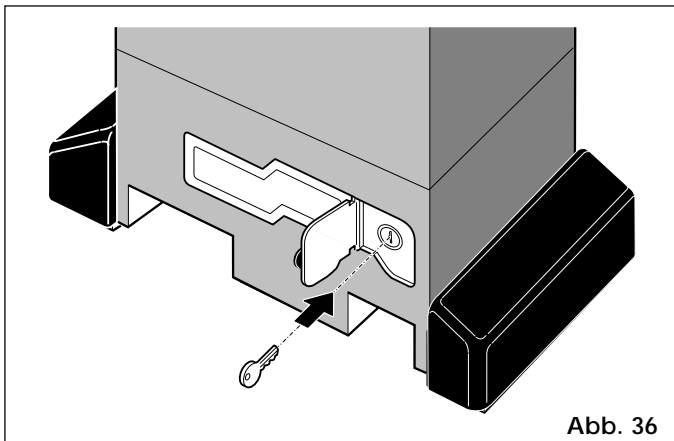

Abb. 37

### 8. NORMALEN BETRIEB WIEDERHERSTELLEN

Vor Verriegelung des Antriebs wird durch Unterbrechung der Stromzufuhr sicher verhindert, daß ein unfreiwilliger Impuls die Torbewegung während des manuellen Betriebs auslösen könnte.

- 1) Entriegelungshebel einklappen.
- 2) Schlüssel gegen den Uhrzeigersinn drehen.

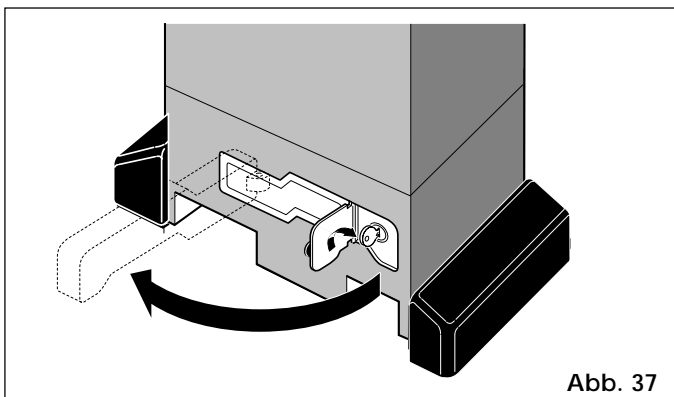
- 3) Schlüssel abziehen und Schutzklappe schließen.
- 4) Tor von Hand bis zum Einrasten der Entriegelung bewegen.

### 9. BESONDERE ANWENDUNGEN

Besondere Anwendungen sind nicht vorgesehen.

### 10. WARTUNG

Die Einstellung der Einklemmschutz-Kupplung und die einwandfreie Funktion der Sicherheitsvorrichtungen einer regelmäßigen Wartung unterziehen.

#### 10.1. ÖLFÜLLUNG

Den Ölstand im Antrieb regelmäßig überprüfen.

Bei niedriger bis mittlerer Benutzungsfrequenz reicht eine jährliche Kontrolle, bei schwereren Einsätzen mindestens alle 6 Monate.

Durch Abnehmen der Einfüllschraube (Pos. 1 Abb. 10) wird der Ölbehälter zugänglich.



Abb. 38

Bei der Sichtkontrolle muß das Öl die Kupferwicklungen des Elektromotors bedecken (Abb. 38).

Öl bis zur Markierung nachfüllen.

Ausschließlich Ölsorte FAAC XD 220 verwenden.

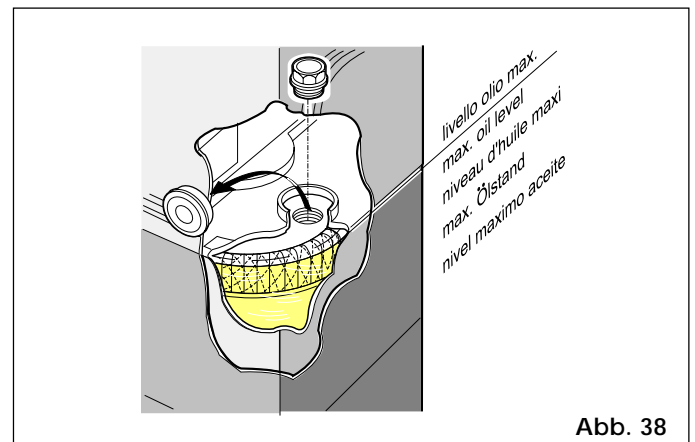
### 11. REPARATUREN

Für Instandsetzungsarbeiten sind die autorisierten FAAC Servicestellen zuständig.

## BENUTZERINFORMATION

### ANTRIEB 844 MC-R

Die Anleitungen vor Gebrauch des Produkts aufmerksam durchlesen und für künftigen Gebrauch aufbewahren.

#### ALLGEMEINE SICHERHEITSVORSCHRIFTEN

Bei fachgerechter Installation und vorschriftsmäßigem Gebrauch gewährleisten die Antriebe 844 MC-R einen hohen Sicherheitsgrad.

Die Beachtung einiger einfacher Verhaltensnormen kann etwaige Gefahrensituationen weitestgehend vermeiden:

- Das Abstellen von Gegenständen und der Aufenthalt im Umfeld des Antriebs ist nicht zulässig und Kindern sowie anderen Personen zu verbieten. Dies gilt insbesondere während der Antriebsfunktion.
- Funksteuerungen oder sonstige Impulsgeber sind außerhalb der Reichweite von Kindern aufzubewahren, um eine unbeabsichtigte Betätigung des Antriebs zu verhindern.
- Kindern ist das Spielen mit dem Antrieb zu untersagen.
- Den Bewegungsablauf der Torflügel nicht willkürlich behindern.
- Äste oder Sträucher dürfen die Torbewegung nicht beeinträchtigen.
- Die Lichtsignale müssen einwandfrei funktionieren und gut sichtbar sein.
- Die manuelle Betätigung der Torflügel darf erst nach der Entriegelung erfolgen.
- Bei Betriebsstörungen die Torflügel zwecks Durchfahrt entriegeln und den technischen Eingriff des qualifizierten Fachpersonals abwarten.
- Zum manuellen Torbetrieb nach der Entriegelung die Stromversorgung der Anlage unterbrechen.
- Die Umrüstung jeglicher Antriebskomponenten ist strikt verboten.
- Auf keinen Fall eigenmächtige Reparaturen bzw. Eingriffe vornehmen, sondern damit ausschließlich qualifiziertes Fachpersonal beauftragen.
- Die Funktionstüchtigkeit von Antrieb, Sicherheitsvorrichtungen und Erdungsanlage mindestens alle 6 Monate durch Fachpersonal überprüfen lassen.

#### BESCHREIBUNG

Die Antriebe 844 MC-R sind für die Durchfahrtsregelung bei mittlerer bis hoher Benutzungsfrequenz ausgelegt.

Bei Modell 844 MC-R handelt es sich um einen elektromechanischen Schiebeterantrieb, der die Bewegung über ein Zahnstangenritzel, das hierzu in geeigneter Weise mit dem Schiebeter gepaart ist, an den Torflügel überträgt.

Der Betrieb des Schiebeters unterliegt einem im Antrieb integrierten bzw. separat installierten elektronischen Steuergerät.

Sobald das Steuergerät bei geschlossenem Tor über Funk bzw. andere Vorrichtungen einen Öffnungsimpuls empfängt, wird der Motor bis zum Anfahren der Öffnungstellung betätigt.

Im Automatikbetrieb schließt das Tor nach der eingestellten Pausenzeit selbsttätig.

Die Betriebsart Halbautomatik erfordert dagegen einen zweiten Schließimpuls.

Ein Öffnungsimpuls während der Schließphase bewirkt stets die Bewegungsumkehr.

Ein Stoppimpuls (sofern vorgesehen) veranlaßt auf jeden Fall den Bewegungshalt.

Informationen zum genauen Verhalten des Schiebeters in den einzelnen Betriebslogiken gibt der Installateur.

Die Antriebe sind mit Sicherheiten (Lichtschranken) ausgestattet, die das Tor bei einem Hindernis in ihrem Wirkungsbereich am Schließen hindern.

Das System gestattet den manuellen Torbetrieb bei stehendem Motor, so daß zur Verriegelung des geschlossenen Tors ein Elektroschloß erforderlich ist.

Die manuelle Öffnung bei Betriebsstörungen oder Stromausfällen läßt sich also nur durch Betätigung des

Elektroschlusses ausführen.

Der Getriebemotor weist eine einstellbare mechanische Kupplung für absoluten Einklemmschutz auf.

Ein induktiver Endschalter erfäßt den Durchlauf der an der Zahnstange befestigten Profilbleche in den entsprechenden Endstellungen.

Das elektronische Steuergerät läßt sich je nach Modell im Antriebsgehäuse integrieren bzw. separat im eigenen Gehäuse installieren.

Bei Stromausfällen bzw. Betriebsstörungen kann das Tor manuell entriegelt und betätigt werden.

Das Lichtsignal zeigt die ablaufende Flügelbewegung an.

#### MANUELLER BETRIEB

Sollte infolge von Stromausfällen bzw. Betriebsstörungen ein manueller Torbetrieb erforderlich sein, das Elektroschloß entriegeln. Falls dies nicht ausreicht (schwerwiegender mechanischer Defekt des Getriebemotors), ist das Entriegelungssystem wie folgt zu betätigen.

- 1) Die Schutzklappe öffnen und den mitgelieferten Schlüssel in das Schloß einstecken (Abb.1).
- 2) Den Schlüssel im Uhrzeigersinn drehen und den Entriegelungshebel gem. Abb. 2 herausziehen.
- 3) Das Tor von Hand öffnen bzw. schließen.

#### NORMALEN BETRIEB WIEDERHERSTELLEN

Vor Verriegelung des Antriebs wird durch Unterbrechung der Stromzufuhr sicher verhindert, daß ein unfreiwilliger Impuls die Torbewegung während des manuellen Betriebs auslösen könnte.

- 1) Entriegelungshebel einklappen.
- 2) Schlüssel gegen den Uhrzeigersinn drehen.
- 3) Schlüssel abziehen und Schutzklappe schließen.
- 4) Tor von Hand bis zum Einrasten der Entriegelung bewegen.

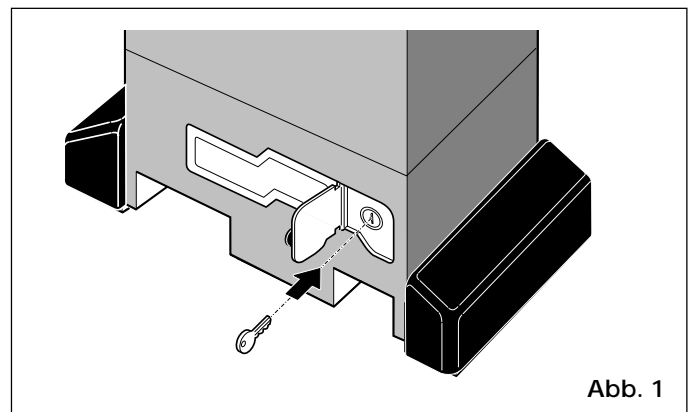

Abb. 1

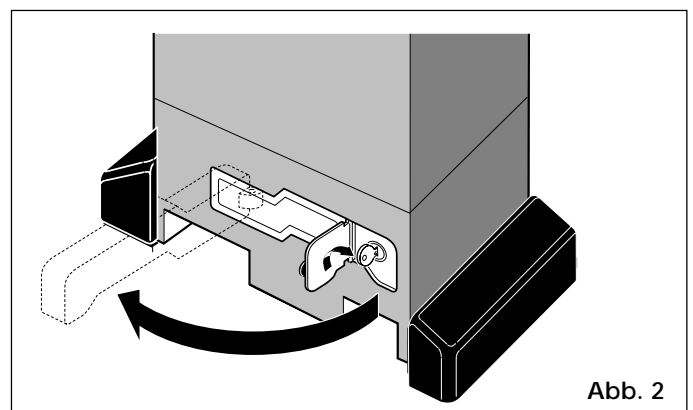

Abb. 2