

DECLARACIÓN CE DE CONFORMIDAD PARA MÁQUINAS (DIRECTIVA 98/37/CE)

Fabricante: FAAC S.p.A.

Dirección: Via Benini, 1 - 40069 Zola Predosa BOLOGNA - ITALIA

Declara que: El operador mod. Domolink,

- ha sido fabricado para ser incorporado en una máquina o para ser ensamblado con otras maquinarias para constituir una máquina de conformidad con la Directiva 89/392/CEE, y sucesivas modificaciones 98/37/CE;
- cumple con los requisitos esenciales de seguridad de las siguientes otras directivas CEE:

73/23/CEE y sucesiva modificación 93/68/CEE.
89/336/CEE y sucesiva modificación 92/31/CEE y 93/68/CEE

asimismo declara que no está permitido poner en funcionamiento la maquinaria hasta que la máquina en la que deberá incorporarse o de la cual será un componente haya sido identificada y se haya declarado su conformidad con las condiciones de la Directiva 98/37/CE.

Bologna, 01 de enero de 2004

El Administrador Delegado
A. Bassi



ADVERTENCIAS PARA EL INSTALADOR

OBLIGACIONES GENERALES EN MATERIA DE SEGURIDAD

- 1) **ATENCIÓN! Es sumamente importante para la seguridad de las personas seguir atentamente las presentes instrucciones. Una instalación incorrecta o un uso impropio del producto puede causar graves daños a las personas.**
- 2) Lean detenidamente las instrucciones antes de instalar el producto.
- 3) Los materiales del embalaje (plástico, poliestireno, etc.) no deben dejarse al alcance de los niños, ya que constituyen fuentes potenciales de peligro.
- 4) Guarden las instrucciones para futuras consultas.
- 5) Este producto ha sido proyectado y fabricado exclusivamente para la utilización indicada en el presente manual. Cualquier uso diverso del previsto podría perjudicar el funcionamiento del producto y/o representar fuente de peligro.
- 6) FAAC declina cualquier responsabilidad derivada de un uso impropio o diverso del previsto.
- 7) No instalen el aparato en atmósfera explosiva: la presencia de gas o humos inflamables constituye un grave peligro para la seguridad.
- 8) Los elementos constructivos mecánicos deben estar de acuerdo con lo establecido en las Normas EN 12604 y EN 12605.
Para los países no pertenecientes a la CEE, además de las referencias normativas nacionales, para obtener un nivel de seguridad adecuado, deben seguirse las Normas arriba indicadas.
- 9) FAAC no es responsable del incumplimiento de las buenas técnicas de fabricación de los cierres que se han de motorizar, así como de las deformaciones que pudieran intervenir en la utilización.
- 10) La instalación debe ser realizada de conformidad con las Normas EN 12453 y EN 12445.
Para los países no pertenecientes a la CEE, además de las referencias normativas nacionales, para obtener un nivel de seguridad adecuado, deben seguirse las Normas arriba indicadas.
- 11) Quitar la alimentación eléctrica antes de efectuar cualquier intervención en la instalación.
- 12) Coloquen en la red de alimentación de la automatización un interruptor omnipolar con distancia de apertura de los contactos igual o superior a 3 mm. Se aconseja usar un magnetotérmico de 6A con interrupción omnipolar.
- 13) Comprueben que la instalación disponga línea arriba de un interruptor diferencial con umbral de 0,03 A.
- 14) Verifiquen que la instalación de tierra esté correctamente realizada y conecten las partes metálicas del cierre.
- 15) La automatización dispone de un dispositivo de seguridad antiplastamiento constituido por un control de par. No obstante, es necesario comprobar el umbral de intervención según lo previsto en las Normas indicadas en el punto 10.
- 16) Los dispositivos de seguridad (norma EN 12978) permiten proteger posibles áreas de peligro de **Riesgos mecánicos de movimiento**, como por ej. aplastamiento, arrastre, corte.
- 17) Para cada equipo se aconseja usar por lo menos una señalización luminosa (ej: FAACLIGHT) así como un cartel de señalización adecuadamente fijado a la estructura del bastidor, además de los dispositivos indicados en el "16".
- 18) FAAC declina toda responsabilidad relativa a la seguridad y al buen funcionamiento de la automatización si se utilizan componentes de la instalación que no sean de producción FAAC.
- 19) Para el mantenimiento utilicen exclusivamente piezas originales FAAC
- 20) No efectúen ninguna modificación en los componentes que forman parte del sistema de automatización.
- 21) El instalador debe proporcionar todas las informaciones relativas al funcionamiento del sistema en caso de emergencia y entregar al usuario del equipo el manual de advertencias que se adjunta al producto.
- 22) No permitan que niños o personas se detengan en proximidad del producto durante su funcionamiento.
- 23) Mantengan lejos del alcance los niños los teletandos o cualquier otro emisor de impulso, para evitar que la automatización pueda ser accionada involuntariamente.
- 24) Sólo puede transitarse cuando la misma está cerrada.
- 25) El usuario no debe por ningún motivo intentar reparar o modificar el producto, debe siempre dirigirse a personal cualificado.
- 26) Mantenimiento: compruebe por lo menos semestralmente que el equipo funcione correctamente, prestando especial atención a la eficiencia de los dispositivos de seguridad (incluida, donde estuviera previsto, la fuerza de empuje del operador) y de desbloqueo.
- 27) **Todo lo que no esté previsto expresamente en las presentes instrucciones debe entenderse como no permitido**

AUTOMACIÓN 740-24V

Las presentes instrucciones son válidas para los siguientes modelos:

740 24V

El motorreductor 740 es un operador electromecánico estudiado para la movimentación de cancelas correderas.

El sistema de reducción irreversible garantiza el bloqueo mecánico de la cancela cuando el motorreductor no está en funcionamiento, y por lo tanto no es necesario instalar electrocerradura alguna.

Un cómodo dispositivo de desbloqueo manual de llave personalizada hace que pueda maniobrase la cancela en caso de corte de corriente o fallo de servicio del operador.

El motorreductor 740 ha sido proyectado y fabricado para controlar el acceso de vehículos. EVITAR CUALQUIER OTRA UTILIZACIÓN.

1. DESCRIPCIÓN Y CARACTERÍSTICAS TÉCNICAS

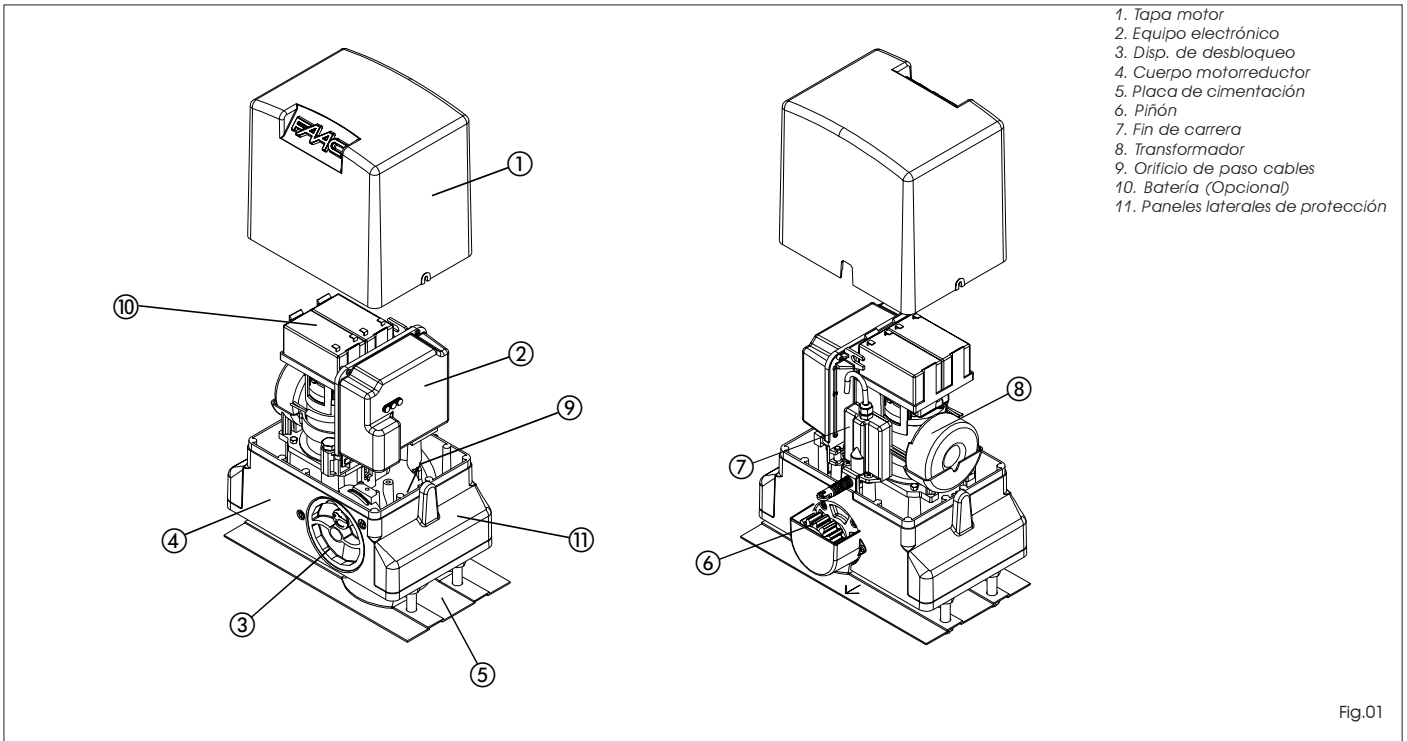

MODELO	740 - 24V
Alimentación	230/115 V - 50/60 Hz
Potencia absorbida (W)	70
Corriente absorbida (A)	3
Condensador (µF)	-
Empuje en el piñón (daN)	40
Par (Nm)	13.5
Termoprotección bobinado (°C)	-
Peso máximo de la hoja (Kg)	400
Tipo de piñón	Z16
Velocidad de la cancela (m/min)	12
Longitud máxima de la cancela (m)	15
Tipo de fin de carrera	Mecánico
Embrague	Electrónico
Frecuencia de utilización	100%
Temperatura de utilización (°C)	-20 +55
Peso motorreductor (Kg)	8.5
Grado de protección	IP44
Dimens. máx. motorreductor	Ver Fig.02

2. DIMENSIONES

Las cotas están expresadas en mm.

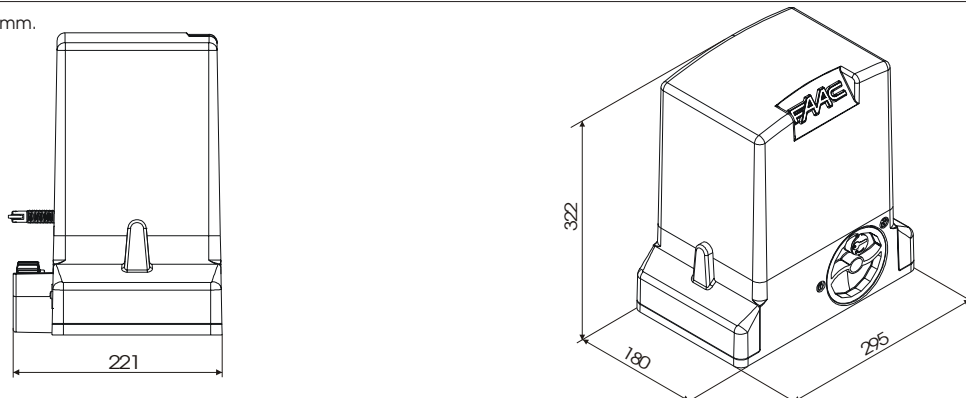

3. CURVA DE MÁXIMA UTILIZACIÓN

La curva permite hallar el tiempo máximo de trabajo (T) en función de la frecuencia de utilización (F). Con relación a la Norma IEC 34-1, el motorreductor 740 con un tipo de servicio S3, puede funcionar a una frecuencia de utilización del 100%. Para garantizar el buen funcionamiento hay que operar en el campo de trabajo situado debajo de la curva.

Importante: La curva se ha obtenido a una temperatura de 20 °C. La exposición a la radiación solar directa puede ocasionar disminuciones de la frecuencia de utilización de hasta un 20%.

Cálculo de la frecuencia de utilización
La frecuencia de utilización es el porcentaje del tiempo de trabajo efectivo (apertura + cierre) respecto al tiempo total del ciclo (apertura + cierre + tiempos de parada). La fórmula de cálculo es la siguiente:

$$\% F = \frac{Ta + Tc}{Ta + Tc + Tp + Ti} \times 100$$

donde:

Ta = tiempo de apertura

Tc = tiempo de cierre

Tp = tiempo de pausa

Ti = tiempo de intervalo entre un ciclo completo y el otro

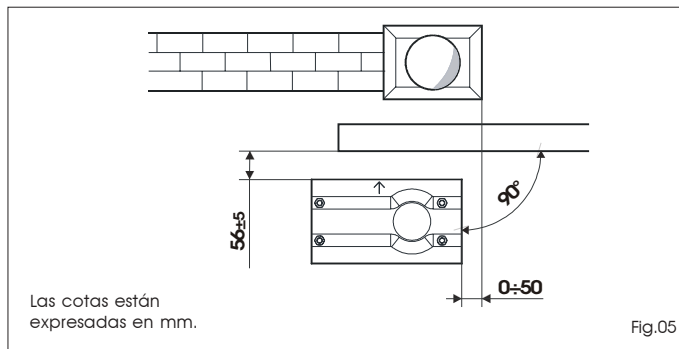
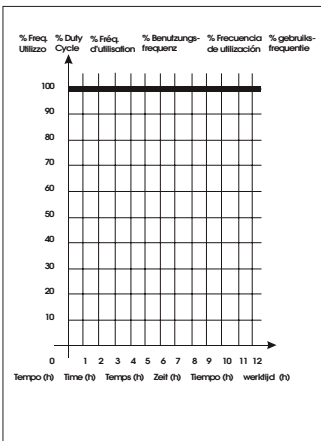

Fig.05

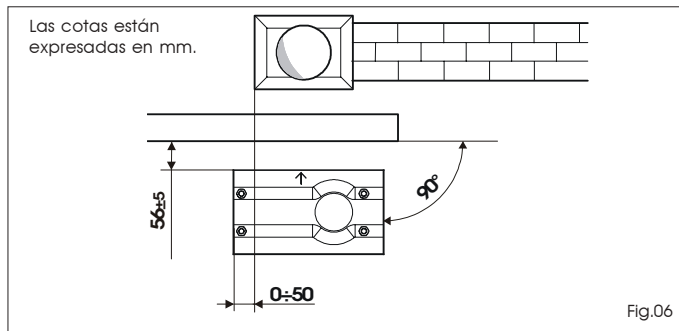

Fig.06

4. PREDISPOSICIONES ELÉCTRICAS (equipo estándar)

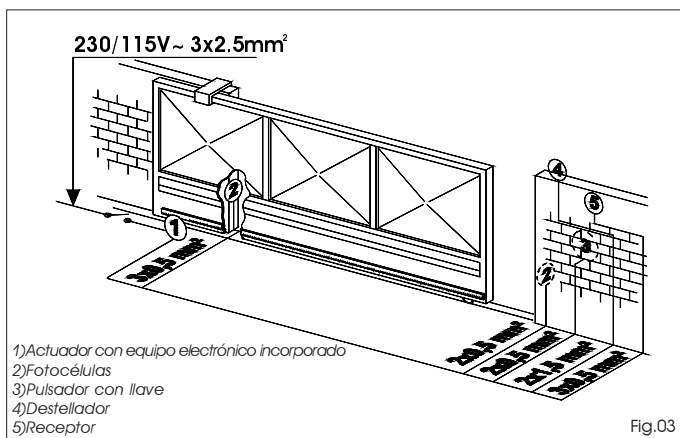

Fig.03

- 3- Una vez determinada la posición de la placa de cimentación realice una zapata como se indica en la Fig. 07 y cubre la placa previendo varias vainas para el paso de los cables. Compruebe la perfecta horizontalidad de la placa con un nivel de burbuja. Espere que fragüe el cemento.
- 4- Prepare los cables eléctricos para la conexión con los accesorios y la alimentación eléctrica, como se indica en el esquema de Fig. 03. Para efectuar fácilmente las conexiones en central haga salir los cables al menos 50 cm por el orificio presente en la placa.

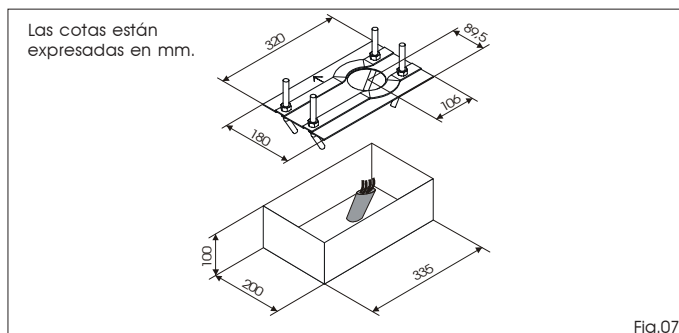

Fig.07

5. INSTALACIÓN DE LA AUTOMACIÓN

5.1. Comprobaciones preliminares

Para la seguridad y para un correcto funcionamiento de la automatización, antes de proceder con la instalación compruebe que se den los siguientes requisitos:

- La estructura de la cancela debe ser adecuada para ser automatizada. Más concretamente, se requiere que el diámetro de las ruedas sea el adecuado para el peso de la cancela, que esté presente una guía superior y que hayan topes mecánicos de fin de carrera para evitar que la cancela se salga de los rieles
- Las características del terreno deben garantizar una perfecta sujeción de la zapata de cimentación.
- En la zona de excavación de la zapata de cimentación no deben haber tuberías o cables eléctricos.
- Si el motorreductor está expuesto en la zona de paso o de maniobra de vehículos, es aconsejable prever adecuadas protecciones contra golpes accidentales.
- Compruebe la existencia de una eficiente puesta a tierra para la conexión del motorreductor.

5.2. Puesta en obra de la placa de cimentación

- 1- Ensamble la placa de cimentación como se muestra en la Fig. 04
- 2- Para garantizar el correcto acoplamiento entre el piñón y la cremallera, la placa de cimentación debe estar posicionada como se indica en la Fig. 05 (cierre derecho) o Fig. 06 (cierre izquierdo).

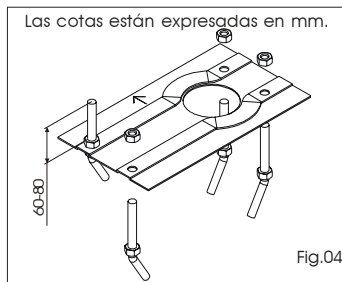

Fig.04

5.3. Instalación mecánica

- 1- Extraiga el cárter, Fig. 08 ref. 1.
- 2- Coloque el operador sobre la placa de cimentación utilizando las arandelas y tuercas suministradas en dotación, como se indica en la Fig. 09. Durante dicha operación haga pasar los cables a través de las correspondientes aperturas realizadas en el cuerpo del motor (Véase Fig. 01 ref.9). Si fuera necesario se puede, utilizando un martillo, unir los dos orificios para obtener un paso más amplio.
- 3- Regule la altura del motorreductor y la distancia hasta la cancela, tomando como referencia a las cotas indicadas en la Fig. 10.

Atención: Esta operación es necesaria para la correcta fijación de la cremallera y para conservar la posibilidad de nuevas regulaciones.

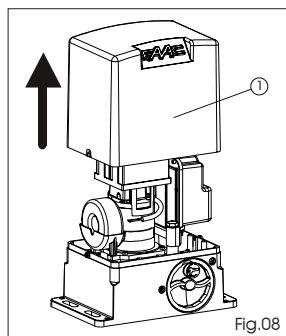

Fig.08

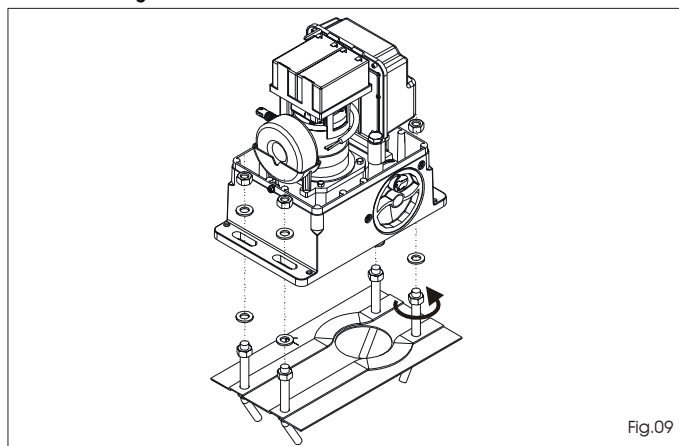

Fig.09

Atención: La flecha presente en la placa de cimentación siempre ha de estar dirigida hacia la cancela, véase fig.05-06.

Las cotas están expresadas en mm.

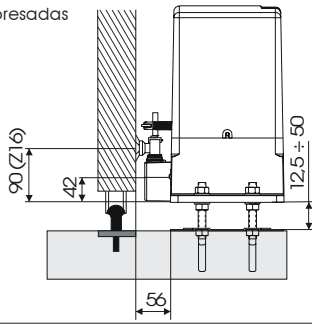

Fig.10

- 4- Fije el motorreductor en la placa apretando las tuercas de fijación.
- 5- Prepare el operador para el funcionamiento manual, como se indica en el párrafo 8.

5.4. Montaje de la cremallera

5.4.1. Cremallera de acero para soldar (Fig. 11)

- 1) Monte los tres trinquetes roscados sobre el elemento de la cremallera, colocándolos en la parte inferior de la ranura. De este modo el juego en la ranura permitirá efectuar nuevas regulaciones futuras.
- 2) Coloque manualmente la hoja en posición de cierre.
- 3) Apoye sobre el piñón la primera pieza de cremallera a nivel y suelde el trinquete roscado en la cancela como se indica en la Fig. 13.
- 4) Mueva manualmente la cancela, comprobando que la cremallera se apoye sobre el piñón y suelde el segundo y el tercer trinquete.
- 5) Acerque otro elemento de cremallera al precedente utilizando, para sincronizar la dentadura de los dos elementos, una pieza de cremallera como se indica en la Fig. 14.
- 6) Mueva manualmente la cancela y suelde los tres trinquetes roscados, continuando hasta cubrir por completo la cancela.

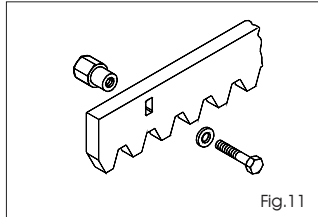

Fig.11

5.4.2. Cremallera de acero para enroscar (Fig. 12)

- 1) Coloque manualmente la hoja en posición de cierre.
- 2) Apoye sobre el piñón la primera pieza de cremallera a nivel e intercale el separador entre la cremallera y la cancela, colocándolo en la parte inferior de la ranura.
- 3) Marque el punto de taladrado sobre la cancela. Taladre $\varnothing 6,5$ mm y haga la rosca con macho de M8. Enrosque el perno.
- 4) Mueva manualmente la cancela, comprobando que la cremallera se apoye sobre el piñón y repita las operaciones del punto 3.
- 5) Acerque otro elemento de cremallera al precedente utilizando, para sincronizar la dentadura de los dos elementos, una pieza de cremallera como se indica en la Fig. 14.
- 6) Mueva manualmente la cancela y realice las operaciones de fijación descritas para el primer elemento, continuando hasta cubrir por completo la cancela.

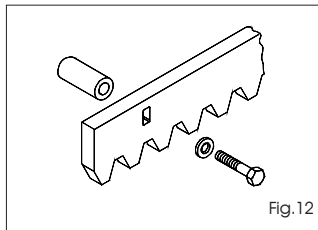

Fig.12

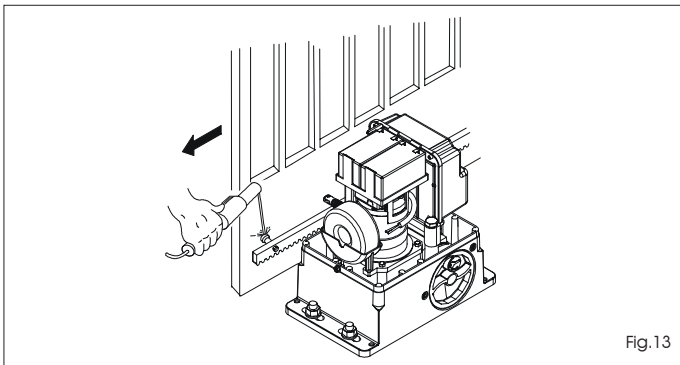

Fig.13

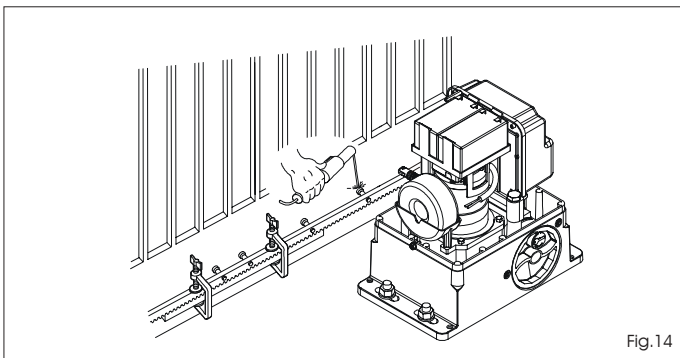

Fig.14

Notas sobre la instalación de la cremallera

- Compruebe que durante la carrera de la cancela todos los elementos de la cremallera no vayan fuera del piñón.
- **No suelde absolutamente los elementos de la cremallera ni a los separadores ni entre sí.**
- Finalizada la instalación de la cremallera, para garantizar un correcto engranaje con el piñón, es conveniente bajar unos 1,5 mm (Fig. 15) la posición del motorreductor.
- Compruebe manualmente que la cancela alcance normalmente los topes de parada mecánicos manteniendo el acoplamiento entre el piñón y la cremallera y que no haya rozamientos durante la carrera.
- No utilice grasa u otros productos lubricantes entre el piñón y la cremallera.

Las cotas están expresadas en mm.

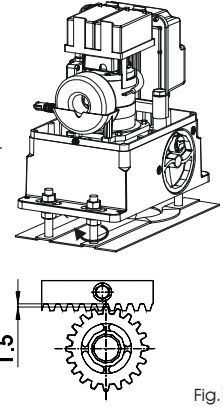

Fig.15

6. PUESTA EN FUNCIONAMIENTO

6.1. Conexión de la tarjeta electrónica

Antes de efectuar cualquier tipo de intervención en la tarjeta (conexiones, programación, mantenimiento) quite siempre la alimentación eléctrica. Siga los puntos 10, 11, 12, 13,14 de las OBLIGACIONES GENERALES PARA LA SEGURIDAD.

Siguendo las indicaciones de la Fig. 3 prepare los cables en las canalizaciones y efectúe las conexiones eléctricas con los accesorios elegidos.

Separe siempre los cables de alimentación de los cables de mando y de seguridad (pulsador, receptor, fotocélulas etc.). Para evitar cualquier interferencia eléctrica utilice vainas separadas.

6.1.1. Puesta a tierra

Conecte el cable de puesta a tierra como se indica en la Fig. 16 ref. A

6.1.2. Equipo electrónico

En los motorreductores el equipo electrónico de mando está fijado a un soporte orientable (Fig. 16 ref. 1) con tapa transparente (Fig. 16 ref. 3). En la tapa se han posicionado los pulsadores de programación de la tarjeta (Fig. 16 ref. 4), esto permite programar la tarjeta sin tener que quitar la tapa.

Para conectar correctamente la central aténgase a lo indicado en las específicas instrucciones.

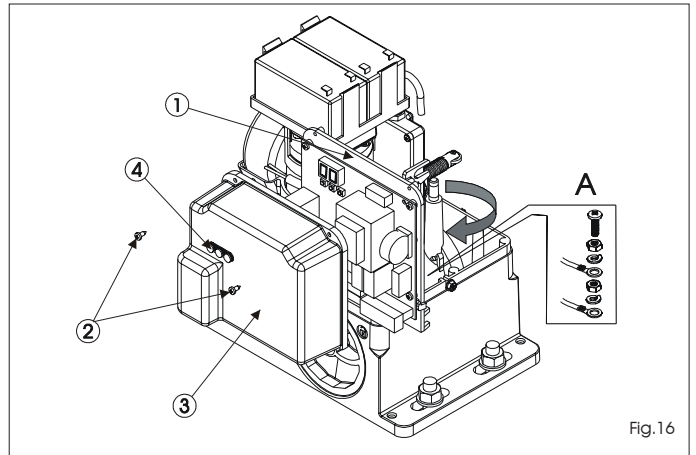

Fig.16

6.2. Posicionamiento de los fines de carrera

El operador está provisto de un fin de carrera mecánico con palanca de muelle, que manda la parada del movimiento de la cancela en el momento en el que una lámina perfilada, fijada en la parte superior de la cremallera, acciona el muelle hasta la intervención del microinterruptor. El soporte de la lámina puede montarse en todas las cremalleras de 13 mm de anchura máxima.

Para colocar correctamente las dos láminas de fin de carrera en dotación, proceda del siguiente modo:

- 1) Monte y fije las 2 láminas perfiladas en los 2 soportes en U con tuercas y arandelas en dotación, como se indica en la Fig. 17.
- 2) Prepare el operador para el funcionamiento manual como indicado en el párrafo 8.
- 3) Alimente el sistema.
- 4) Fijación del fin de carrera de apertura: coloque manualmente la cancela en posición de apertura dejando 20 mm desde el tope mecánico de fin de carrera.
- 5) Haga deslizar la lámina sobre la cremallera en el sentido de apertura (Fig. 18). Apenas el led del fin de carrera de apertura presente en el equipo electrónico se apague, haga avanzar la lámina unos 20÷30 mm y fíjela provisionalmente sobre la cremallera con los tornillos en dotación.

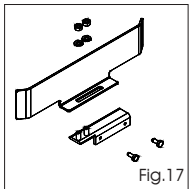

Fig.17

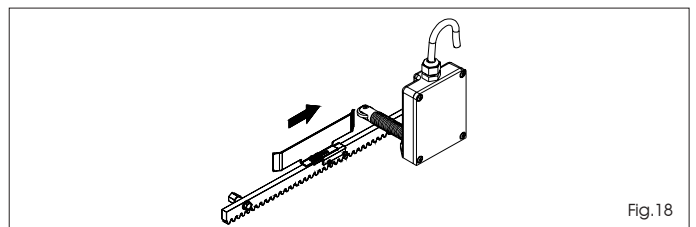
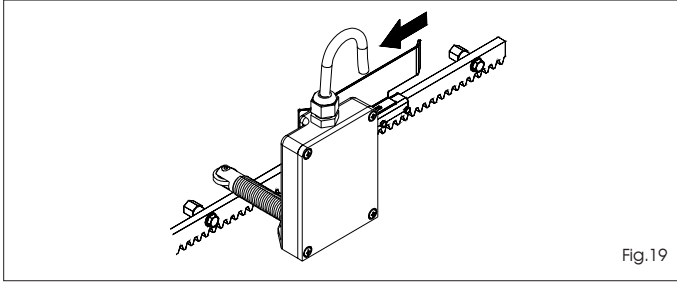

Fig.18

6) Repita las operaciones de los puntos 4 y 5 para el fin de carrera de cierre, Fig. 19.



Importante:

a) La lámina debe activar el fin de carrera sobre la parte perfilada, como se indica en la Fig. 20.

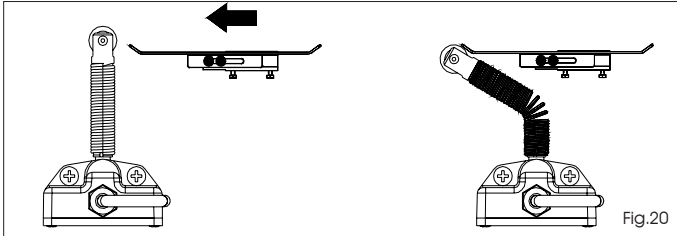

b) En caso de un excesivo acercamiento entre el rodillo y la lámina de fin de carrera podría ser necesario acortar un par de espiras el muelle del fin de carrera. Para acortar el muelle proceda del siguiente modo:

- Para extraer el muelle gírela en **sentido horario** y tire de ella como se indica en la Fig. 21. La operación requiere una cierta fuerza.
- Acortar el muelle, dos espiras corresponden a unos 3 mm, como se muestra en la Fig. 22
- Introduzca el muelle girándolo en sentido horario, Fig. 23, hasta el tope, véase Fig. 24.
- Una vez colocado el muelle, compruebe la horizontalidad del rodillo. Una

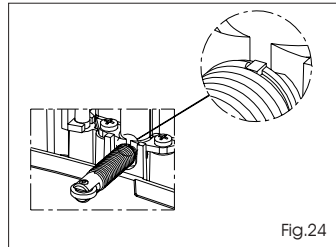
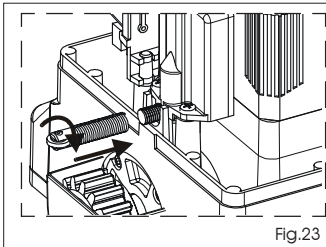
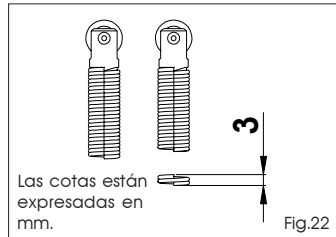
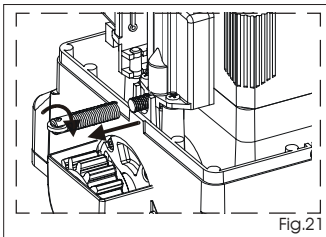

incorrecta orientación del rodillo perjudica el funcionamiento de los fines de carrera.

8) Bloquee de nuevo el sistema (véase párrafo 9).

Importante: Antes de enviar un impulso asegurarse de que la cancela no se pueda mover manualmente.

9) Mande un ciclo completo de la cancela para comprobar la correcta intervención del fin de carrera.

Atención: Para evitar daños al operador y/o interrupciones del funcionamiento de la automatización, es necesario dejar unos 20 mm desde los topes mecánicos de fin de carrera.

10) Aporte las oportunas modificaciones a la posición de las láminas de fin de carrera y fíjelas definitivamente sobre la cremallera.

7. PRUEBA DE LA AUTOMACIÓN

Una vez terminada la instalación del operador, realice una atenta comprobación funcional de todos los accesorios y de los dispositivos de seguridad conectados. Coloque de nuevo el soporte de la tarjeta en su posición original. Introduzca el cárter, Fig. 25 ref. 1, y apriete los dos tornillos laterales suministrados en dotación (Fig. 25 ref. 2) y introduzca a presión los paneles laterales (Fig. 25 ref. 3). Aplique el adhesivo de señalización de peligro sobre la parte superior del cárter (Fig. 26). Entregue al Cliente la página "Guía para el Usuario" y descríbele el correcto funcionamiento y uso del motorreductor, indicándole las zonas de potencial peligro de la automatización.

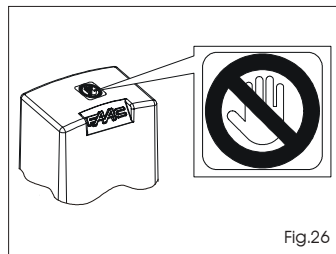
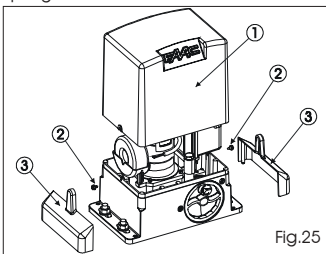

8. FUNCIONAMIENTO MANUAL

Atención: Quite la alimentación al equipo para evitar que un impulso involuntario pueda accionar la cancela durante la maniobra de desbloqueo.

Para desbloquear el motorreductor proceda del siguiente modo:

- 1) Introduzca la adecuada llave en dotación y gírela en sentido horario como se indica en la Fig. 27 ref. 1 y 2.
- 2) Gire el sistema de desbloqueo en sentido horario hasta el tope mecánico, Fig. 27 ref. 3.
- 3) Efectúe manualmente la maniobra de apertura o de cierre.

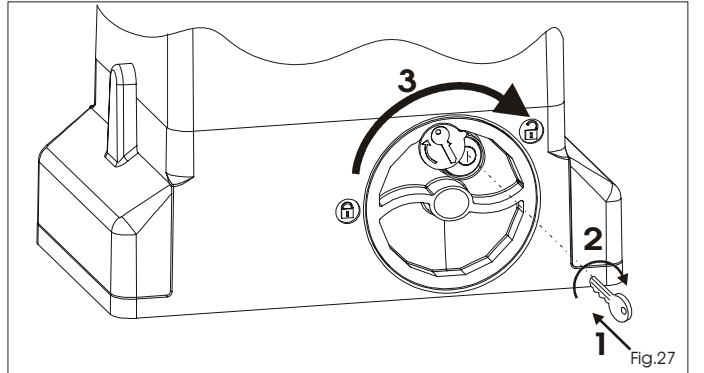

9. RESTABLECIMIENTO DEL FUNCIONAMIENTO NORMAL

Atención: Quite la alimentación al equipo para evitar que un impulso involuntario pueda accionar la cancela durante la maniobra de restablecimiento del funcionamiento normal.

Para restablecer el funcionamiento normal proceda del siguiente modo:

- 1) Gire el sistema de desbloqueo en sentido horario hasta su tope, Fig. 28 ref. 1.
- 2) Gire la llave en sentido antihorario y quítela de la cerradura, Fig. 28 ref. 2 y 3.
- 3) Mueva la cancela hasta que se engrane el sistema de desbloqueo (correspondiente al bloqueo de la cancela).
- 4) Restablezca la alimentación del equipo.

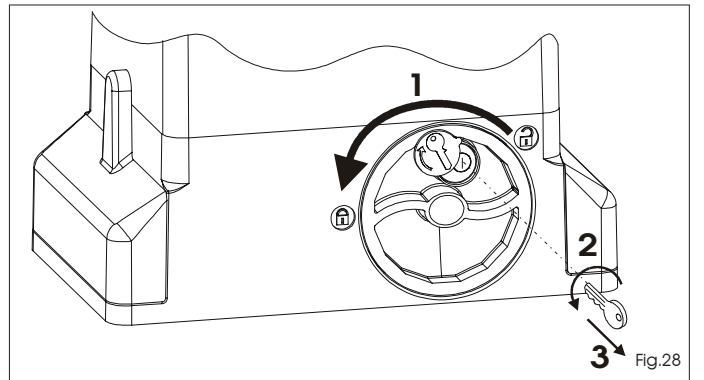

10. APLICACIONES ESPECIALES

No están previstas aplicaciones especiales.

11. MANTENIMIENTO

Compruebe por lo menos semestralmente el correcto funcionamiento del equipo, prestando especial atención a la eficiencia de los dispositivos de seguridad (incluida la fuerza de empuje del operador) y de desbloqueo.

12. REPARACIONES

Para eventuales reparaciones diríjase a los Centros de Reparación autorizados.

13. ACCESORIOS DISPONIBLES

Para los accesorios disponibles remítase al catálogo.

FAAC

740 - 24V

Guía para el usuario

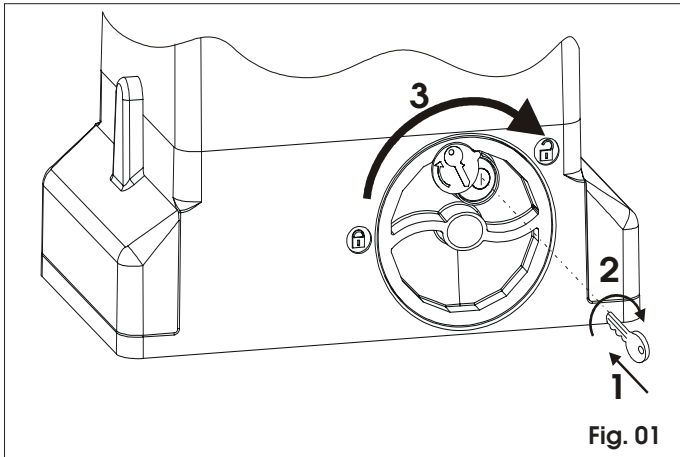

Fig. 01

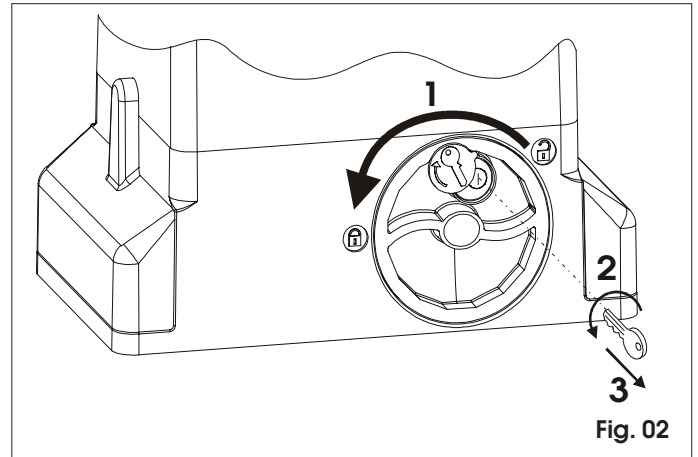

Fig. 02

ESPAÑOL

AUTOMACIÓN 740-24V

Lea detenidamente las instrucciones antes de utilizar el producto y consérvelas para posibles usos futuros.

NORMAS GENERALES DE SEGURIDAD

La automatización 740-24V, si se instala y utiliza correctamente, garantiza un elevado grado de seguridad.

Algunas simples normas de comportamiento pueden evitar inconvenientes o accidentes:

- No se detenga y no permita que niños, personas, y objetos estén detenidos cerca de la automatización, especialmente durante el funcionamiento de la misma.
- Mantenga fuera del alcance de los niños radiomandos o cualquier otro generador de impulsos, a fin de evitar que la automatización pueda accionarse involuntariamente.
- No permita que los niños jueguen con la automatización.
- No fuerce voluntariamente el movimiento de la cancela.
- Evite que ramas o arbustos puedan interferir con el movimiento de la cancela.
- Mantenga en buen estado y bien visibles los sistemas de señalización luminosa.
- No intente accionar manualmente la cancela si antes no ha sido desbloqueada.
- En caso de fallos en el funcionamiento, desbloquee la cancela para permitir el acceso y espere la intervención de personal técnico cualificado.
- Con la automatización en funcionamiento manual, antes de restablecer el funcionamiento normal, quite la alimentación eléctrica a la instalación.
- No efectúe ninguna modificación en los componentes que forman parte del sistema de automatización.
- No efectúe ninguna reparación o intervención directa, y diríjase siempre a personal cualificado.
- Haga comprobar por lo menos semestralmente el funcionamiento de la automatización, de los dispositivos de seguridad y la conexión a tierra por personal cualificado.

DESCRIPCIÓN

La automatización 740-24V es ideal para el control de áreas de acceso de vehículos con frecuencia de tránsito media.

La automatización 740-24V para cancelas correderas es un operador electromecánico que transmite el movimiento a la hoja corredera mediante un piñón de cremallera o cadena acoplado oportunamente a la cancela.

El funcionamiento de la cancela corredera está gestionado por un equipo electrónico de mando alojado en el interior del operador o en un contenedor para exteriores de cierre hermético.

Cuando el equipo, con la cancela cerrada, recibe un mando de apertura a través del radiomando o cualquier otro dispositivo idóneo, acciona el motor hasta alcanzar la posición de apertura.

Si se ha programado el funcionamiento automático, la cancela se cierra sola después del tiempo de pausa seleccionado.

Si se ha programado el funcionamiento semiautomático, hay que enviar un segundo impulso para que se cierre nuevamente la cancela.

Un impulso de apertura dado durante la fase de nuevo cierre, provoca siempre la inversión del movimiento.

Un impulso de stop (si estuviera previsto) detiene siempre el movimiento.

La señalización luminosa indica el movimiento en acto de la cancela.

Para conocer en detalle el comportamiento de la cancela corredera en las distintas lógicas de funcionamiento, consulte al Técnico Instalador.

En las automatizaciones están presentes dispositivos de detección de obstáculos y/o de seguridad (fotocélulas, bordes) que impiden el cierre de la cancela cuando hay un obstáculo en la zona por ellos protegida.

El sistema garantiza el bloqueo mecánico cuando el motor no está en funcionamiento, y por lo tanto no es necesario instalar ninguna cerradura.

La apertura manual sólo es posible interviniendo en el específico sistema de desbloqueo.

El motorreductor no está provisto de embrague mecánico, por tanto está combinado a un equipo con embrague electrónico que ofrece la necesaria seguridad antiplastamiento si el equipo está completado con los correspondientes dispositivos para el control de la seguridad.

Un cómodo desbloqueo manual de llave personalizada hace que pueda maniobrase la cancela en caso de corte de corriente o fallo de funcionamiento.

FUNCIONAMIENTO MANUAL

Atención: Quite la alimentación al equipo para evitar que un impulso involuntario pueda accionar la cancela durante la maniobra de desbloqueo.

Para desbloquear el motorreductor proceda del siguiente modo:

- 1) Introduzca la adecuada llave en dotación y gírela en sentido horario como se indica en la Fig. 01 ref. 1 y 2.
- 2) Gire el sistema de desbloqueo en sentido horario hasta el tope mecánico, Fig. 01 ref. 3.
- 3) Efectúe manualmente la maniobra de apertura o de cierre.

RESTABLECIMIENTO DEL FUNCIONAMIENTO NORMAL

Atención: Quite la alimentación al equipo para evitar que un impulso involuntario pueda accionar la cancela durante la maniobra de restablecimiento del funcionamiento normal.

Para restablecer el funcionamiento normal proceda del siguiente modo:

- 1) Gire el sistema de desbloqueo en sentido antihorario hasta su tope, Fig. 02 ref. 1.
- 2) Gire la llave en sentido antihorario y quítela de la cerradura, Fig. 02 ref. 2 y 3.
- 3) Mueva la cancela hasta que se engrane el sistema desbloqueo (correspondiente al bloqueo de la cancela).
- 4) Restablezca la alimentación del equipo.

MANTENIMIENTO

Con el objeto de asegurar un correcto funcionamiento durante mucho tiempo y un constante nivel de seguridad, es conveniente realizar con periodicidad semestral, un control general del equipo. Adjunto encontrarán un módulo para el registro de las intervenciones de mantenimiento ordinario.

REPARACIONES

Para eventuales reparaciones diríjase a los Centros de Reparación autorizados.

ACCESORIOS DISPONIBLES

Para los accesorios disponibles remítase al catálogo.