

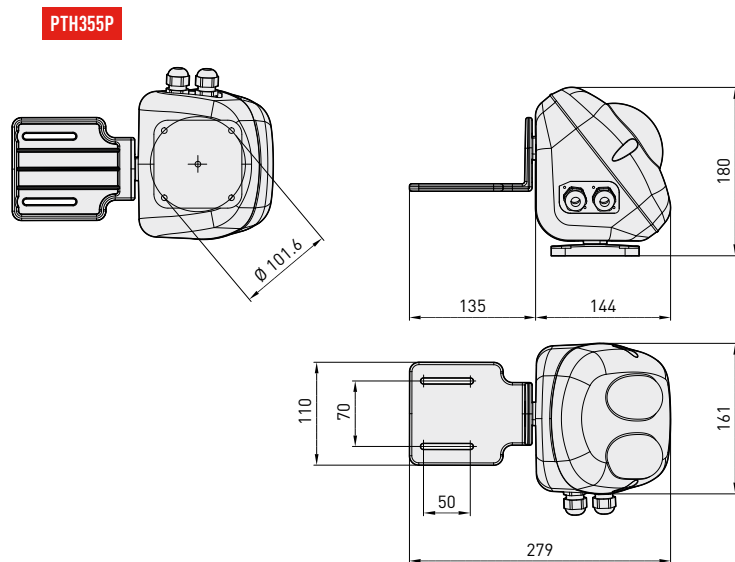

- Installazione esterna / interna
- Costruito in alluminio verniciato
- Portata 12kg bilanciati
- Velocità variabile
- Grado di protezione IP66

Il brandeggio PTH355P, realizzato in alluminio pressofuso e verniciato mediante polveri epossipoliestere RAL9002, è adatto per installazioni esterne di medio carico fino a 12kg bilanciati. Permette una velocità massima orizzontale di 30°/s ed una velocità verticale massima di 18°/s; la rotazione orizzontale massima di 345° e verticale di 360°. È disponibile in 24V DC.

È possibile, inoltre, utilizzare le funzioni di preset tramite i sistemi di telemetria ed il PTH355P può essere facilmente controllato tramite le tastiere DCJ e DCT ed il relativo ricevitore di telemetria DTRXDC.

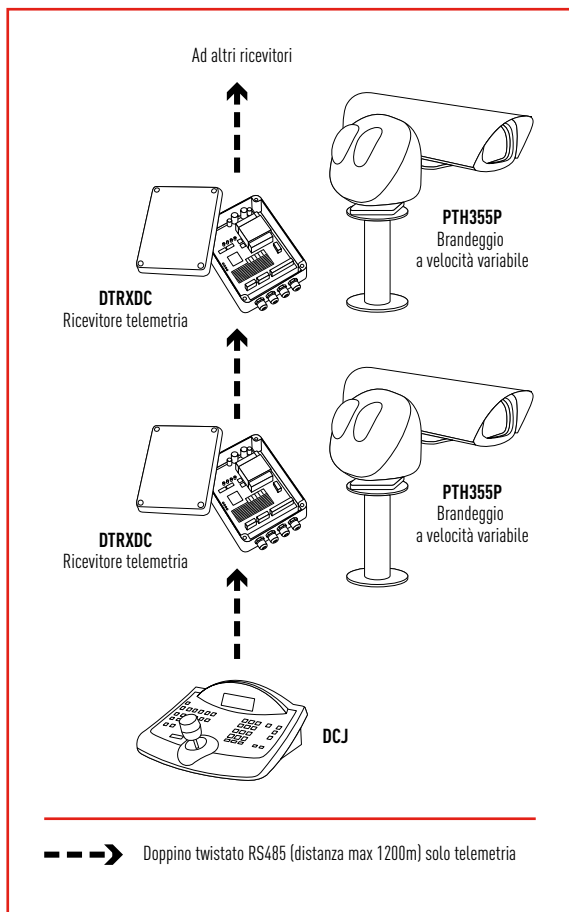

I valori espressi sono in millimetri.

DATI TECNICI

| PTH355P | | | | |
|---------|---------------|---------|--------|-------------|
| Modello | Alimentazione | Autopan | Preset | Max consumo |
| PTH355P | 24V DC | | • | 22W |

GENERALE

Pressofusione di alluminio con trattamento anticorrosione
 Verniciate a polveri di epossipoliestere RAL9002
 Viteria esterna in acciaio Inox
 Posizione montaggio normale/rovescia
 Fornita con staffa per supporto custodia, accessori per il montaggio, viteria e manuale d'uso

MECCANICA

Dimensione: 144x161x180mm
 Portata: max 12kg bilanciati
 0-345° movimento piano orizzontale
 Velocità orizzontale da 0 a 30°/s
 Coppia orizzontale: 6Nm
 Finecorsa orizzontali regolabili internamente
 0-360° movimento piano verticale
 Velocità verticale da 0 a 18°/s
 Coppia Verticale: 6Nm
 Backlash: Pan 0.16°, Tilt 0.15°
 Finecorsa verticali regolabili internamente
 2 pressacavi PG11

ELETTRICO

Alimentazione 24V DC
 Assorbimento motore orizzontale 11W max
 Assorbimento motore verticale 11W max
 Standard Preset
 Potenziometro Lineare 5KOhm multigiro (10 giri)
 Max distanza dal ricevitore DTRXDC: 15m o 5m con preset

PRODOTTI CORRELATI

PTAC Supporto a parete per brandeggi serie PTH300
PTDC Supporto a soffitto per brandeggi serie PTH
PTPC Cima palo per brandeggi serie PTH
WFWBTA Supporto a colonna per brandeggi serie PTH
DTRXDC Ricevitore di telemetria 13 funzioni
Custodie: HEA, HEB, HEK, HEM, HOV, HEP, VERSO, VERSO COMPACT

AMBIENTE

Esterno / Interno
 Temperature d'esercizio: -20°C / +50°C
 Resistente alle nebbie saline fino a 1000 ore (secondo norma ISO9227)

CONFORMITÀ A

CE in accordo con EN 61000-6-3, EN 50130-4
 IP66 in accordo con EN 60529

LISTA RICAMBI

OPH3MAN Kit manutenzione
DOTPTH300 Kit installazione per brandeggi serie PTH300



Peso Unitario:
 PTH355 3.6kg

Peso Prodotto Imballato:
 PTH355 4kg

Dimensione Imballaggio (BxHxL):
 PTH355 17.5x27x23cm

Imballaggio Multiplo:
 PTH355 6 unità