

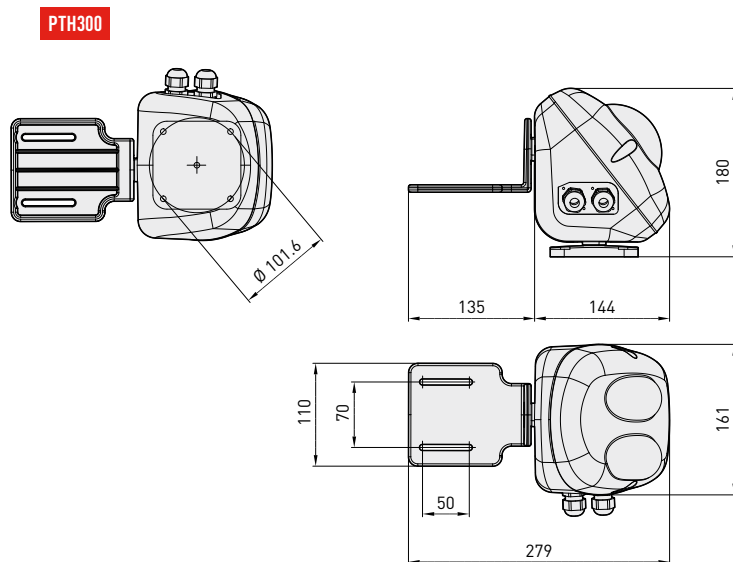

- Per installazioni esterne
- Realizzato in alluminio verniciato
- Portata 12kg bilanciati
- Autopan con ritardo d'inversione
- Opzione di preset
- Grado di protezione IP66
- Brevettato

I brandeggi di questa famiglia sono adatti ad un uso esterno per carichi medi fino a 12kg bilanciati. Sono costruiti in una solida pressofusione di alluminio e verniciati con polveri epossidiche. Permette una velocità orizzontale 6°/s e verticale 3°/s per una rotazione orizzontale massima di 330° e verticale di 360°. È possibile utilizzare la funzione autopan per uso continuativo in automatico sulla funzione orizzontale. È disponibile una versione con preset, equipaggiata di potenziometri, che permette i preposizionamenti attraverso i nostri sistemi di telemetria. Ampia la gamma dei comandi disponibili che vanno dal semplice comando diretto CBZ ai più sofisticati ricevitori di telemetria controllati da microprocessore.

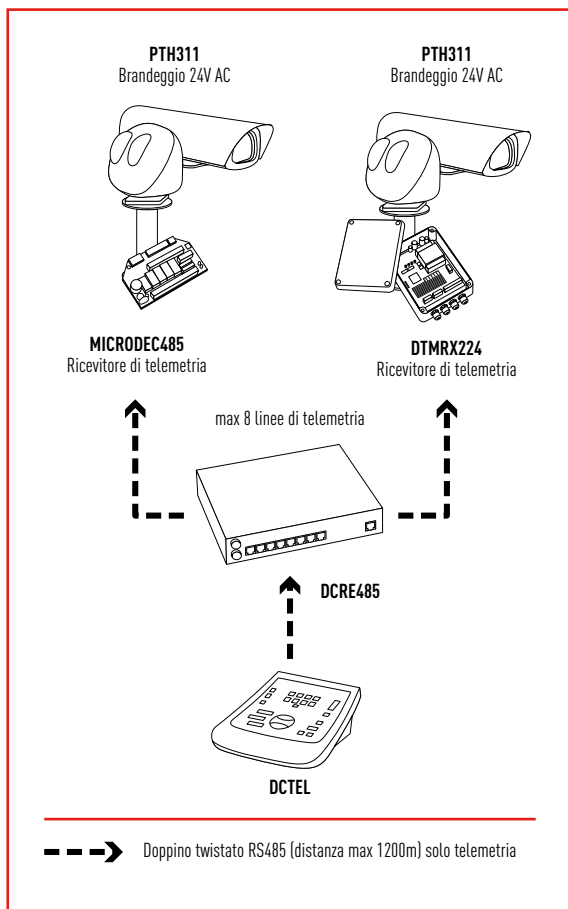

I valori espressi sono in millimetri.

DATI TECNICI

PTH300

Modello	Alimentazione	Autopan	Preset	Max consumo
PTH310	230V AC	•		14W
PTH311	24V AC	•		14W
PTH310P	230V AC	•	•	14W
PTH311P	24V AC	•	•	14W

GENERALE

Pressofusione di alluminio con trattamento anticorrosione

Verniciate a polveri di epossipoliestere RAL9002

Viteria esterna in acciaio Inox

Posizione montaggio normale / rovescia

Fornita con staffa per supporto custodia, accessori per il montaggio, viteria e manuale d'uso

MECCANICA

Dimensione: 144x161x180mm

Portata: max 12kg bilanciati

0-330° movimento piano orizzontale

6°/s velocità fissa orizzontale

Coppia orizzontale: 6Nm

Finecorsa orizzontali regolabili internamente

0-360° movimento piano verticale

3°/s velocità fissa verticale

Coppia Verticale: 6Nm

Backlash: Pan 0.17°, Tilt 0.07°

Finecorsa verticali regolabili internamente

1 pressacavo PG11 e 1 tappo per modelli PTH300

2 pressacavi PG11 per modello PTH300P

ELETTRICO

Alimentazione 24/230V AC

Assorbimento motore orizzontale 7W max

Assorbimento motore verticale 7W max

Funzione Autopan standard

Preset potenziometro lineare 5KOhm multigiro (10 giri)
 (solo versione PTH310P / PTH311P)

PRODOTTI CORRELATI

PTAC Supporto a parete per brandeggi serie PTH300

PTDC Supporto a soffitto per brandeggi serie PTH

PTPC Cima palo per brandeggi serie PTH

WFWBTA Supporto a colonna per brandeggi serie PTH

CBZ220 Unità di controllo diretto per singolo PTH310

CBZ24 Unità di controllo diretto per singolo PTH311

MICRODEC485 Ricevitore di telemetria 8 funzioni per PTH311

DTMRX2 Ricevitore di telemetria 12 funzioni per PTH310

DTMRX224 Ricevitore di telemetria 12 funzioni per PTH311

DTRX3 Ricevitore di telemetria 17 funzioni per serie PTH300

DTMRX324 Ricevitore di telemetria 17 funzioni per PTH311

Custodie: HEA, HEB, HEK, HEM, HOV, HEP, VERSO, VERSO COMPACT

AMBIENTE

Interno / Esterno

Temperature d'esercizio: -20°C / +50°C

Resistente alle nebbie saline fino a 1000 ore (secondo norma ISO9227)

CONFORMITÀ A

CE in accordo con EN 61000-6-3, EN 50130-4

IP66 in accordo con EN 60529

LISTA RICAMBI

OPHTH3MAN Kit manutenzione

DOTPTH300 Kit installazione per brandeggi serie PTH300



Peso Unitario:
PTH300 3.7kg

Peso Prodotto Imballato:
PTH300 4.1kg

Dimensione Imballaggio (BxHxL):
PTH300 17.5x27x23cm

Imballaggio Multiplo:
PTH300 6 unità