

- Per installazioni esterne ed interne
- In alluminio verniciato a polveri
- Corpo estraibile con aggancio
- Ampia gamma di accessori
- Grado di protezione IP66

**HEM30K**

**CUSTODIE PER TELECAMERA**

Le sue dimensioni la rendono adatta a contenere telecamere CCD dotate di ottiche fisse.

Costruita in estruso e pressofusione di alluminio, è dotata di un innovativo sistema di apertura, che permette un facile accesso al suo interno: il corpo e il tettuccio parasole si sfilano anteriormente e vengono appesi nell'apposita sede situata nella parte anteriore della slitta esterna consentendo l'accesso alla telecamera da ogni angolazione nonché un rapido montaggio ed una facile regolazione.

La tenuta stagna è garantita dalle guarnizioni in gomma EPDM e da 1 pressacavo PG9 ed 1 PG11 dotati di relative guarnizioni.

È disponibile una gamma completa di accessori, comprendente tettuccio parasole, riscaldamento normale e assistito da ventola, e alimentatore per telecamera. È possibile inoltre installare un ventilatore con filtro aria; quest'ultimo andrà a sostituire uno dei pressacavi.

Gli accessori possono essere forniti pre-installati o con semplici kit di montaggio.

HEM					
Modello	Tettuccio	Riscaldamento 115/230V AC	Riscaldamento 12V DC/24V AC	Riscaldamento 24V AC assistito da ventola	Max consumo
HEM22D0A000					
HEM22K0A000	•				
HEM22K1A000	•	•			40W
HEM22K2A000	•		•		20W
HEM26D0A000					
HEM26K0A000	•				
HEM26K1A000	•	•			40W
HEM26K2A000	•		•		20W
HEM30D0A000					
HEM30K0A000	•				
HEM30K1A000	•	•			40W
HEM30K2A000	•		•		20W
HEM30K2A015	•			•	24W

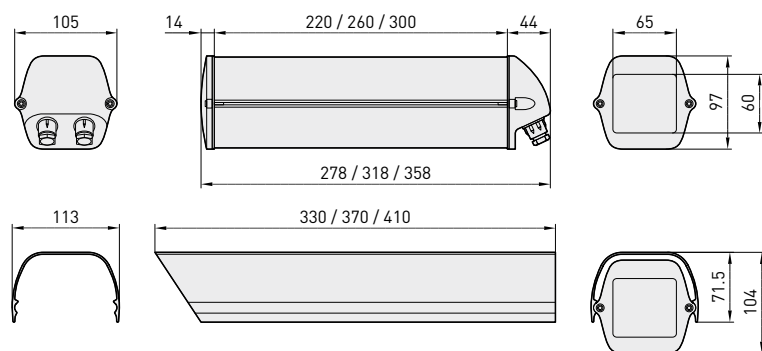

I valori espressi sono in millimetri.

### DATI TECNICI

#### GENERALE

Pressofusioni in alluminio frontale e posteriore  
 Estrusione di alluminio del corpo, della slitta esterna  
 Verniciate a polveri di epossipoliestere RAL9002  
 Viteria esterna in acciaio Inox  
 Fornita con manuale di istruzioni, sacchetto sale, accessori montaggio telecamera e obiettivo

#### MECCANICA

2 pressacavi removibili: 1xPG9 e 1xPG11  
 Finestra in vetro (BxH): 62x57mm  
 Dimensioni utili interne (BxH): 70x65mm

#### Lunghezza utile interna senza accessori

HEM22	220mm
HEM26	260mm
HEM30	300mm

#### Lunghezza utile interna con riscaldamento e/o alimentatore telecamera

HEM26	180mm
HEM30	230mm

#### Lunghezza utile interna con riscaldamento e/o ventilatore

HEM26	190mm
HEM30	235mm

#### ELETTRICO

#### Riscaldamento Ton 15°C+/-3°C Toff 22°C+/-3°C

- IN 12V DC/24V AC, consumo 20W max
- IN 115/230V AC, consumo 40W max

#### Ventilatore con filtro aria e termostato, Ton 35°C+/-3°C Toff 20°C+/-3°C, completo di fondo

- IN 12V DC, consumo 4W max
- IN 24V AC, consumo 4W max
- IN 230V AC, consumo 4W max, completo di trasformatore

#### Alimentatore per telecamera

- IN 230V AC - OUT 12V DC, 50Hz, 400mA
- IN 230V AC - OUT 24V AC, 50Hz, 400mA

#### ACCESSORI

OHEMS22A000	Tettuccio parasole HEM22
OHEMS26A000	Tettuccio parasole HEM26
OHEMS30A000	Tettuccio parasole HEM30
OHEH01	Riscaldamento 12V DC/24V AC
OHEH02	Riscaldamento 115/230V AC

OHEMVF1A	Ventilatore con filtro aria e termostato IN 12V DC per HEM26 e HEM30
OHEMVF2A	Ventilatore con filtro aria e termostato IN 24V AC per HEM26 e HEM30
OHEPS05	Alimentatore per telecamera IN 230V AC - OUT 12V DC
OHEPS06	Alimentatore per telecamera IN 230V AC - OUT 24V AC
OHEGBB	Scatola stagna con guaina IP55
IR50	Illuminatore infrarosso 50W

#### PRODOTTI CORRELATI

WBMA	Supporto a parete con snodo
WCM3A	Supporto a soffitto con snodo
WCM5A	Supporto a soffitto con snodo
WFWCA	Supporto a colonna con snodo
PTH300	Brandeggio orizzontale/verticale
PTH900	Brandeggio orizzontale/verticale

#### AMBIENTE

Interno / Esterno  
 Temperatura d'esercizio con riscaldamento: -20°C / +50°C  
 Resistente alle nebbie saline fino a 1000 ore (secondo norma ISO9227)

#### CONFORMITA

CE in accordo con EN61000-6-3, EN 60065, EN50130-4  
 IP66 in accordo con EN 60529

#### LISTA RICAMBI

DOTHE02	Kit distanziali telecamera e ottica
OHEMMAN	Set pressacavi, guarnizioni e viti
OHEMFA04	Fondo anteriore completo vetro, guarnizioni e viti
OHEMFP04	Fondo posteriore completo di pressacavi, guarnizioni e viti



**Peso Unitario:**  
 HEM22K1 1.5kg  
 HEM26K1 1.8kg  
 HEM30K1 2.0kg

**Peso Prodotto Imballato:**  
 HEM22K1 1.8kg  
 HEM26K1 2.0kg  
 HEM30K1 2.2kg

**Dimensione Imballaggio (BxHxL):**  
 HEM22K1 13.5x13.5x45cm  
 HEM26K1 13.5x13.5x45cm  
 HEM30K1 13.5x13.5x45cm

**Imballaggio multiplo:**  
 HEM22K1 12 unità  
 HEM26K1 12 unità  
 HEM30K1 12 unità