

- Per installazioni esterne ed interne
- In alluminio estruso verniciato
- Corpo estraibile con aggancio
- Design elegante
- Ampia gamma di accessori disponibili
- Grado di protezione IP66



HEA30K

HEA30D

CUSTODIE PER TELECAMERA

Custodia stagna per installazioni interne ed esterne di design moderno.

Le sue dimensioni la rendono adatta a contenere telecamere CCD dotate di ottiche fisse e zoom compatti.

Costruita in estruso e pressofusione di alluminio, è dotata di un innovativo sistema di apertura, che permette un facile accesso al suo interno: il corpo e il tettuccio parasole si sfilano anteriormente, restando appesi e consentendo l'accesso alla telecamera da ogni angolazione nonché un rapido montaggio ed una facile regolazione.

La tenuta stagna è garantita dalle guarnizioni in gomma EPDM e da 1 pressacavo PG9 ed 1 PG11 dotati di relative guarnizioni.

È disponibile una gamma completa di accessori, comprendente tettuccio parasole, riscaldamento normale e alimentatore per

telecamera. È possibile inoltre installare un ventilatore compreso di filtro d'aria che sostituirà uno dei pressacavi.

Gli accessori possono essere forniti pre-installati o con semplici kit di montaggio.

L'elegante e attuale design la rende ideale anche per installazioni all'interno di edifici.

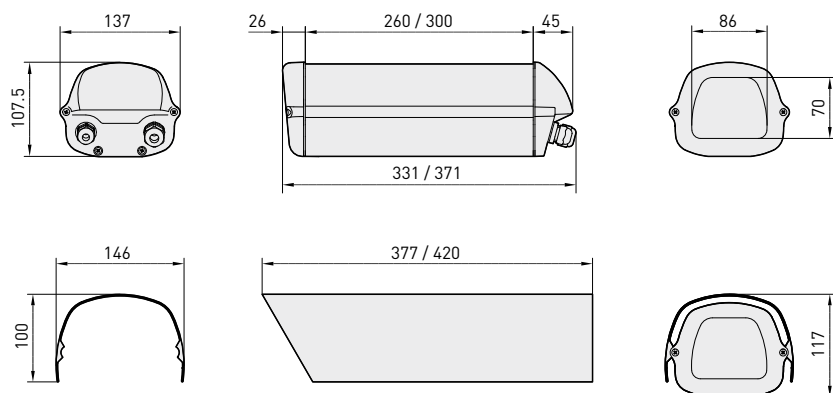

I valori espressi sono in millimetri.

DATI TECNICI

HEA							
Modello	Tettuccio	Riscaldamento 115/230V AC	Riscaldamento 12V DC/24V AC	Riscaldamento 24V AC assistito da ventola	Ventilatore 230V AC con termostato e filtro aria	Ventilatore 24V AC con termostato e filtro aria	Max consumo
HEA26D0A000							
HEA26K0A000	•						
HEA26K1A000	•	•					40W
HEA26K2A000	•		•				20W
HEA30D0A000							
HEA30K0A000	•						
HEA30K1A000	•	•					40W
HEA30K2A000	•		•				20W
HEA30K1A011	•	•*			•		44W
HEA30K2A012	•		•*			•	24W
HEA30K2A015	•			•			24W

* La custodia deve essere alimentata come il ventilatore.

GENERALE

Pressofusioni in alluminio frontale, posteriore e slitta interna

Estrusione di alluminio del corpo e della slitta esterna

Verniciate a polveri di epossipoliestere RAL9002

Viteria esterna in acciaio Inox

Fornita con manuale di istruzioni, sacchetto sale, accessori montaggio telecamera e obiettivo

MECCANICA

2 pressacavi rimovibili: 1xPG9 e 1xPG11

Finestra in vetro (BxH): 86x70mm

Dimensioni utili interne (BxH): 84x70mm

Lunghezza utile interna senza accessori

HEA26 260mm

HEA30 300mm

Lunghezza utile interna con riscaldamento

HEA26 180mm

HEA30 220mm

Lunghezza utile interna con riscaldamento e/o alimentatore telecamera

HEA26 165mm

HEA30 210mm

ELETTRICO

Riscaldamento Ton 15°C+/-3°C Toff 22°C+/-3°C

- IN 12V DC/24V AC, consumo 20W max

- IN 115/230V AC, consumo 40W max

Ventilatore con filtro aria e termostato, Ton 35°C+/-3°C Toff 20°C+/-3°C, completo di fondo

- IN 12V DC, consumo 4W max

- IN 24V AC, consumo 4W max

- IN 230V AC, consumo 4W max

Alimentatore per telecamera

- IN 230V AC - OUT 12V DC, 50Hz, 400mA

- IN 230V AC - OUT 24V AC, 50Hz, 400mA

ACCESSORI

OHEAS26A000 Tettuccio parasole per HEA26

OHEAS30A000 Tettuccio parasole per HEA30

OHEH01 Riscaldamento 12V DC/24V AC

OHEH02 Riscaldamento 115/230V AC

OHEAVF1A Ventilatore con filtro aria e termostato IN 12V DC

OHEAVF2A Ventilatore con filtro aria e termostato IN 24V AC

OHEAVF3A Ventilatore con filtro aria e termostato IN 230V AC

OHEPS05 Alimentatore per telecamera IN 230V AC - OUT 12V DC

OHEPS06 Alimentatore per telecamera IN 230V AC - OUT 24V AC

OHEGBB Scatola stagna con guaina IP55

IR50 Illuminatore infrarosso 50W

PRODOTTI CORRELATI

WBMA Supporto a parete con snodo

WCM3A Supporto a soffitto con snodo

WCM5A Supporto a soffitto con snodo

WFWCA Supporto a colonna con snodo

PTH300 Brandeggio orizzontale/verticale

PTH900 Brandeggio orizzontale/verticale

AMBIENTE

Interno / Esterno

Temperatura d'esercizio con riscaldamento: -20°C / +50°C

Resistente alle nebbie saline fino a 1000 ore (secondo norma ISO9227)

CONFORMITÀ

CE in accordo con EN61000-6-3, EN 60065, EN50130-4

IP66 in accordo con EN 60529 con pressacavi

LISTA RICAMBI

DOTHE02 Kit distanziali telecamera e ottica

OHEAMAN Set pressacavi, guarnizioni e viti

OHEAFA04 Fondo anteriore completo di vetro, guarnizioni e viti

OHEAFP04 Fondo posteriore completo di pressacavi, guarnizioni e viti



Peso Unitario:

HEA26K1 2.5kg

HEA30K1 2.8kg

Peso Prodotto Imballato:

HEA26K1 2.8kg

HEA30K1 3.0kg

Dimensione Imballaggio(BxHxL):

HEA26K1 15.5x14x43cm

HEA30K1 15.5x14x43cm

Imballaggio multiplo:

HEA26K1 10 unità

HEA30K1 10 unità