

ITALIANO

Il produttore declina ogni responsabilità per eventuali danni derivanti da un uso improprio delle apparecchiature menzionate in questo manuale. Si riserva inoltre il diritto di modificare il contenuto senza preavviso. Ogni cura è stata posta nella raccolta e nella verifica della documentazione contenuta in questo manuale, tuttavia il produttore non può assumersi alcuna responsabilità derivante dall'utilizzo della stessa. Lo stesso dicasi per ogni persona o società coinvolta nella creazione e nella produzione di questo manuale.

FRANCAIS

Le producteur décline toute responsabilité pour les dommages éventuels dus à une utilisation non appropriée des appareils mentionnés dans ce manuel. On réserve en outre le droit d'en modifier le contenu sans préavis. La documentation contenue dans ce manuel a été rassemblée et vérifiée avec le plus grand soin, cependant, le producteur ne peut pas s'assumer aucune responsabilité dérivante de l'emploi de celle-ci. La même chose vaut pour chaque personne ou société impliquées dans la création et la production de ce manuel.

ENGLISH

The manufacturer declines all responsibility for any damage caused by an improper use of the appliances mentioned in this manual. Furthermore, the manufacturer reserves the right to modify its contents without any prior notice. The documentation contained in this manual has been collected with great care, the manufacturer, however, cannot take any liability for its use. The same thing can be said for any person or company involved in the creation and production of this manual.

DEUTSCH

Der Hersteller lehnt jede Haftung für eventuelle Schäden ab, die aufgrund unsachgemäßer Anwendung der in diesem Handbuch erwähnten Geräte entstanden ist. Ferner behält er sich das Recht vor, den Inhalt ohne Vorkündigung abzuändern. Die Dokumentation in diesem Handbuch wurde sorgfältig ausgeführt und überprüft, dennoch kann der Hersteller keine Haftung für die Verwendung übernehmen. Dasselbe gilt für jede Person oder Gesellschaft, die bei der Schaffung oder Produktion von diesem Handbuch miteinbezogen ist.

MN1VKOH0VH12_0542

**Kit riscaldamento tensione 115/230VAC, 40W
e 12VDC/24VAC, 20W**

**Heater kit voltage 115/230VAC, 40W
and 12VDC/24VAC, 20W**

**Kit chauffage tension 115/230VAC, 40W
et 12VDC/24VAC, 20W**

**Heizungskit Spannung 115/230VAC, 40W
und 12VDC/24VAC, 20W**

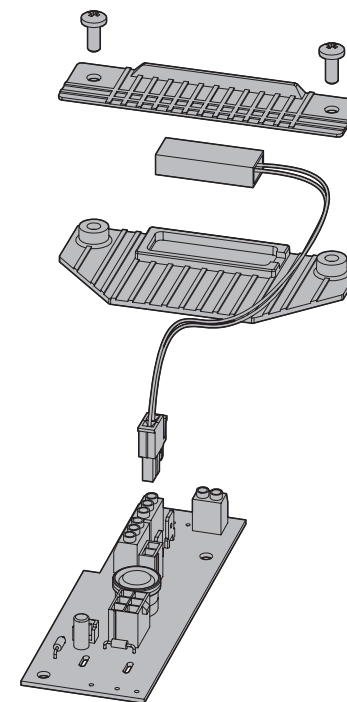

Manuale istruzioni

Operating instructions

Manuel d'instructions

Bedienungsanweisung

INSTALLAZIONE:

⚠ Il kit è previsto per il funzionamento con una tensione di alimentazione pari a 115/230VAC o 12VDC/24VAC.

- Aprire la custodia e rimuovere la slitta interna.
- La resistenza precablata (Fig. 1, punto 2) deve essere interposta tra i due dissipatori prima del fissaggio per garantire il contatto e assicurare in questo modo una corretta diffusione del calore.
- Fissare i dissipatori del kit di riscaldamento (1 e 3) nei punti predisposti sul corpo della custodia utilizzando le viti fornite (4).
- Inserire il connettore a due poli (5) posto all'estremità del cavo della resistenza precablata, nel suo corrispondente indicato con J3 sul circuito di collegamento e cablaggio (6).
- Posizionare il filo del riscaldamento utilizzando il ferma-cavo adesivo fornito con il kit.
- Riposizionare la slitta interna e collegare la tensione di alimentazione nel morsetto indicato con J1 sul circuito d'appoggio.
- Chiudere la custodia.

INSTALLATION:

⚠ Le kit est prévu pour fonctionner avec une tension d'alimentation de 115/230VAC or 12VDC/24VAC.

- Ouvrir le caisson et retirer le chariot interne.
- La résistance pré-cablée (Fig. 1, point 2) doit être introduite entre les deux dissipateurs avant la fixation pour garantir le contact et donc une diffusion de chaleur correcte.
- Fixer les dissipateurs thermiques du kit de chauffage (1 et 3) aux points prévus sur le corps du caisson au moyen des vis fournies (4).
- Introduire le connecteur à deux pôles (5) à l'extrémité du câble de la résistance pré-cablée dans le logement correspondant identifié J3 sur le circuit de connexion et de câblage (6).
- Positionner le fil de chauffage en utilisant le presse-câble adhésif fourni avec le kit.
- Repositionner le chariot interne et connecter la tension d'alimentation dans la borne identifiée J1 sur le circuit de support.
- Fermer le caisson.

INSTALLATION:

⚠ The kit is designed to operate with a power supply voltage of 115/230VAC or 12VDC/24VAC.

- Open the housing and remove the internal slide.
- The pre-wired resistance (Fig. 1, point 2) should be placed between the two dissipators before fixing, to guarantee contact and in this way ensure correct heat diffusion.
- Fix the heating dissipators of the kit (1 and 3) at the prepared points on the housing body, using the screws supplied (4).
- Insert the two-pin connector (5), at the end of the pre-wired resistance cable, in its corresponding socket shown as J3 on the connection and wiring circuit (6).
- Position the heating wire using the adhesive cable-slide supplied with the kit.
- Reposition the internal slide and connect the power supply to the terminal shown as J1 on the support circuit.
- Close the housing.

INSTALLATION:

⚠ Der Bausatz ist für den Betrieb mit einer Versorgungsspannung von 115/230VAC oder 12VDC/24VAC.

- Das Gehäuse öffnen und den Innenschlitten herausnehmen.
- Der vorverkabelte Widerstand (Fig. 1, Punkt 2) muß vor der Befestigung zwischen die zwei Ableiter positioniert werden, um den Kontakt zu garantieren und somit eine korrekte Wärmediffusion zu ermöglichen.
- Die Wärmeableiter des Heizungskits (1 und 3) an die am Gehäusekörper vorgesehenen Punkte befestigen, indem man die mitgelieferten Schrauben (4) verwendet.
- Den 2-Poligen Verbinder (5), der sich am Kabelende des vorverkabelten Widerstands befindet, in den entsprechenden Verbinder, der am Anschluß und Verkabelungskreislauf (6) mit J3 bezeichnet wird, einführen.
- Den Heizungsdraht durch den mitgelieferten Klebkabelhalter positionieren.
- Den Innenschlitten wieder einführen und die Betriebsspannung an die im entsprechenden Kreislauf mit J1 bezeichnete Klemme anschließen.
- Das Gehäuse schließen.

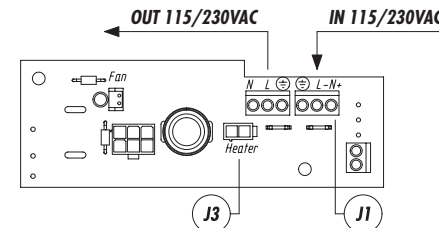
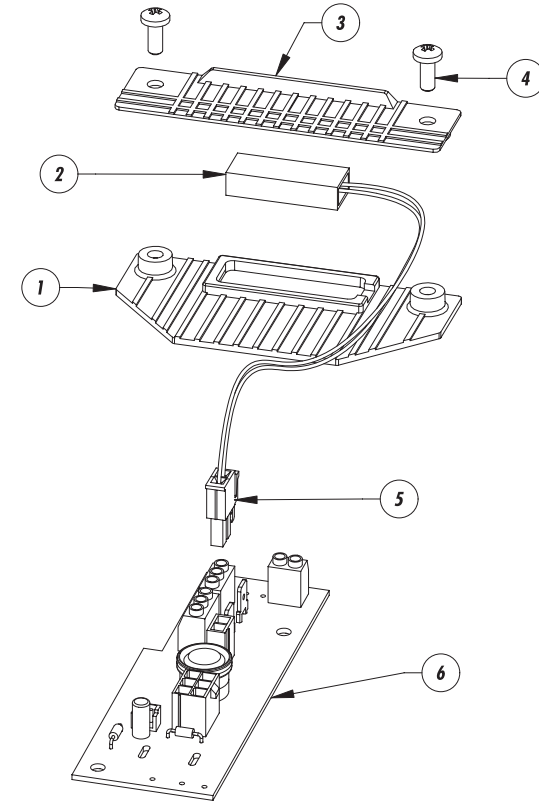

Fig. 2

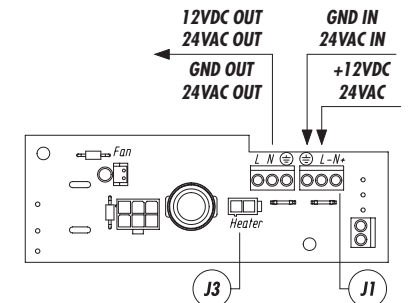

Fig. 3