

ITALIANO

Il produttore declina ogni responsabilità per eventuali danni derivanti da un uso improprio delle apparecchiature menzionate in questo manuale. Si riserva inoltre il diritto di modificarne il contenuto senza preavviso. Ogni cura è stata posta nella raccolta e nella verifica della documentazione contenuta in questo manuale, tuttavia il produttore non può assumersi alcuna responsabilità derivante dall'utilizzo della stessa. Lo stesso dicasi per ogni persona o società coinvolta nella creazione e nella produzione di questo manuale.

FRANCAIS

Le producteur décline toute responsabilité pour les dommages éventuels dus à une utilisation non appropriée des appareils mentionnés dans ce manuel. On réserve en outre le droit d'en modifier le contenu sans préavis. La documentation contenue dans ce manuel a été rassemblée et vérifiée avec le plus grand soin, cependant, le producteur ne peut pas s'assumer aucune responsabilité dérivante de l'emploi de celle-ci. La même chose vaut pour chaque personne ou société impliquées dans la création et la production de ce manuel.

ENGLISH

The manufacturer declines all responsibility for any damage caused by an improper use of the appliances mentioned in this manual. Furthermore, the manufacturer reserves the right to modify its contents without any prior notice. The documentation contained in this manual has been collected with great care, the manufacturer, however, cannot take any liability for its use. The same thing can be said for any person or company involved in the creation and production of this manual.

DEUTSCH

Der Hersteller lehnt jede Haftung für eventuelle Schäden ab, die aufgrund unsachgemäßer Anwendung der in diesem Handbuch erwähnten Geräte entstanden ist. Ferner behält er sich das Recht vor, den Inhalt ohne Vorkündigung abzuändern. Die Dokumentation in diesem Handbuch wurde sorgfältig ausgeführt und überprüft, dennoch kann der Hersteller keine Haftung für die Verwendung übernehmen. Dasselbe gilt für jede Person oder Gesellschaft, die bei der Schaffung oder Produktion von diesem Handbuch miteinbezogen ist.

Kit alimentatore

tensione IN 230VAC - OUT 24VAC, 400 mA

Power supply kit

voltage IN 230VAC - OUT 24VAC, 400 mA

Kit alimentation

tension IN 230VAC - OUT 24VAC, 400 mA

Kit Netzteil

Spannung IN 230VAC - OUT 24VAC, 400 mA

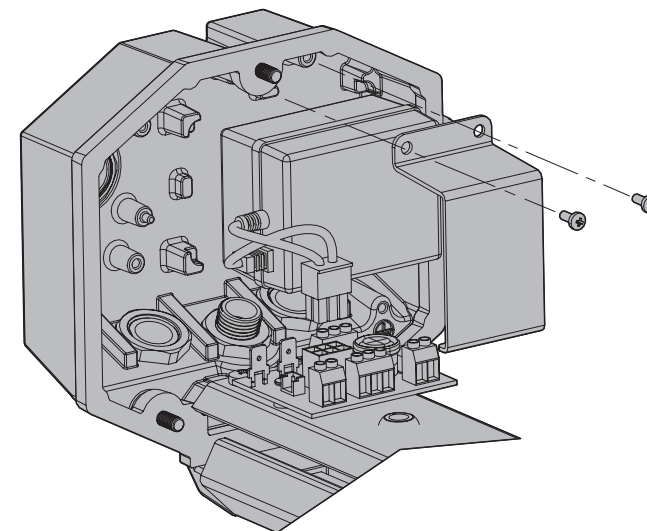

Manuale istruzioni

Operating instructions

Manuel d'instructions

Bedienungsanweisung

ITALIANO

COMPONENTI:

1. Alimentatore 230VAC/24VAC, 400 mA
2. Supporto alimentatore
3. Viti di fissaggio

⚠ *L'alimentatore non è applicabile nelle custodie munite di sistema per il raffreddamento installato.*

INSTALLAZIONE:

- Aprire la custodia svitando le 3 viti del fondo posteriore.
- Posizionare l'alimentatore (1) fornito in dotazione al kit nell'apposito alloggiamento previsto sul fondo posteriore della custodia (Fig. 1).
- Fissare l'alimentatore al fondo della custodia con l'apposito supporto (2) e le viti (3) fornite in dotazione al kit (Fig. 1).

FRANCAIS

COMPOSANTS:

1. Alimentation 230VAC/24VAC, 400 mA
2. Support alimentation
3. Vis de fixation

⚠ *L'alimentation n'est pas applicable pour les caissons équipés de système pour le refroidissement installé.*

INSTALLATION:

- Ouvrir le caisson en desserrant les 3 vis du fond postérieur.
- Positionner l'alimentation (1) fournie avec le kit dans le logement prévu sur le fond postérieur du caisson (Fig. 1).
- Fixer l'alimentation au fond du caisson au moyen du support prévu (2) et des vis (3) fournies avec le kit (Fig. 1).

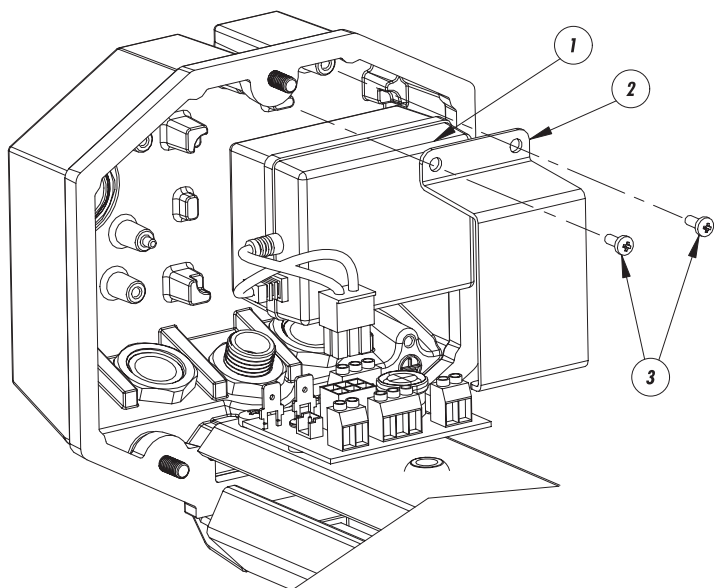

Fig. 1

ENGLISH

PARTS:

1. Power supply 230VAC/24VAC, 400 mA
2. Power supply bracket
3. Fixing screws

⚠ *The power supply is not applicable to cases with installed cooling device.*

INSTALLATION:

- Open the housing unscrewing the 3 screws on the rear side.
- Place the equipped power supply (1) in the site view for this purpose of the rear side of the housing (Fig. 1).
- Fix the power supply on the bottom of the housing using the special bracket (2) and the equipped screws (Fig. 1).

DEUTSCH

KOMPONENTEN:

1. Netzteil 230VAC/24VAC, 400 mA
2. Halterung für Netzteil
3. Befestigungsschrauben

⚠ *Das Netzteil ist in den Gehäusen mit installiertem Kühlsystem nicht anwendbar.*

INSTALLATION:

- Das Gehäuse wird geöffnet, indem man die 3 Schrauben der hinteren Abdeckplatte entfernt.
- Das Netzteil (1) aus dem Lieferumfang des Kits in der vorgesehenen Aufnahme auf der hinteren Abdeckplatte des Gehäuses positionieren (Fig. 1).
- Das Netzteil mit der zugehörigen Halterung (2) und den beiliegenden Schrauben (3) an der Abdeckplatte des Gehäuses fixieren (Fig. 1).

ITALIANO

INSTALLAZIONE:

- Inserire il connettore a 6 poli del cavo dell'alimentatore (Fig. 1) nel corrispondente connettore sul circuito di appoggio, indicato con J5 (Fig. 2).
- Chiudere la custodia operando in maniera inversa a quanto descritto precedentemente.

FRANCAIS

INSTALLATION:

- Insérer le connecteur à 6 pôles du câble de l'alimentation (Fig. 1) dans le connecteur correspondant sur le circuit de support signalé comme J5 (Fig. 2).
- Fermer le caisson en effectuant les opérations indiquées ci-dessus mais en sens contraire.

ENGLISH

INSTALLATION:

- Insert the 6 poles connector of the power supply cable (1) in the correspondant connector on the circuit, shown as J5 (Fig. 2).
- Close the housing by proceeding in the reverse order to that described above.

DEUTSCH

INSTALLATION:

- Den 6-poligen Kabelstecker des Netztesiles (Fig. 1) in die zugehörige, mit J5 bezeichnete Steckbuchse auf der Trägerschaltung einfügen (Fig. 2).
- Nun das Gehäuse in umgekehrter Reihenfolge schließen, wie oben beschrieben.

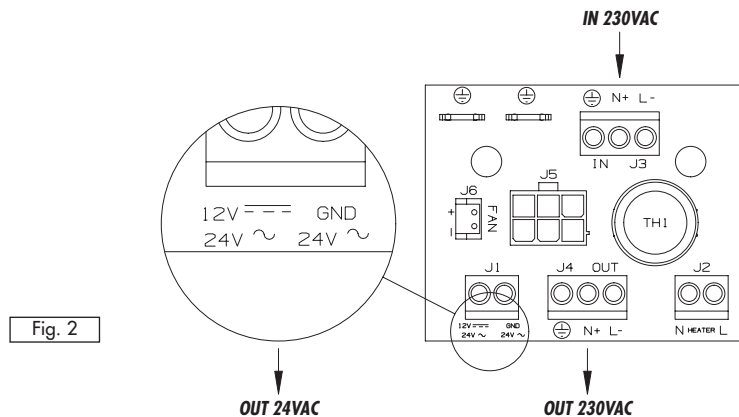

Fig. 2

ITALIANO

- ⚠ *Prima di eseguire qualsiasi operazione ricordarsi di togliere tensione al prodotto.*
- ⚠ *Per il corretto funzionamento è prevista una tensione d'alimentazione pari a 230VAC, 50 Hz.*
- ⚠ *Non alimentare il kit con una tensione diversa da quella indicata!*

FRANCAIS

- ⚠ *Ne pas oublier de placer le produit hors tension avant de procéder à toute opération.*
- ⚠ *Pour un fonctionnement correct, une tension d'alimentation de 230VAC, 50 Hz est prévue.*
- ⚠ *Ne pas alimenter le kit avec une tension autre que celle indiquée!*

ENGLISH

- ⚠ *Before carrying out any operation remember to disconnect the power supply from the product.*
- ⚠ *For a correct working use a power supply voltage of 230VAC, 50 Hz.*
- ⚠ *Never power the kit with a voltage different from the one indicated!*

DEUTSCH

- ⚠ *Vor Beginn jedweder Tätigkeit ist die Stromversorgung des Produktes zu unterbrechen.*
- ⚠ *Für den einwandfreien Betrieb ist eine Versorgungsspannung von 230VAC, 50 Hz vorgesehen.*
- ⚠ *Das Kit darf nicht mit einer Spannung versorgt werden, die vom angegebenen Wert abweicht!*