



Érték mozgatja a világot



IL 424-1
EDIZ. 22/09/2015

CITY1-EVO



DIGITÁLIS VEZÉRLÉS KÉTSZÁRNYÚ NYÍLÓ KAPUKHOZ, EGYSZÁRNYÚ NYÍLÓ KAPUKHOZ, TOLÓ MOTOROKHOZ, GARÁZSKAPU MOZGATÓ MOTOROKHOZ.

Programozási utasítás

Tartalomjegyzék

1 - FONTOS TUDNIVALÓK.....	3
2 - HULLADÉKKEZELÉS	4
3 - MEGFELELŐSÉGI NYILATKOZAT	4
4 - MŰSZAKI ADATOK.....	5
5 - A VEZÉRLÉS ISMERTETÉSE	5
5.1 - ELEKTROMOS BEKÖTÉS	6
5.2 - MOTOROK	7
5.3 - STOP GOMB TELEPÍTÉSE.....	8
5.4 - BEMENETEK AKTIVÁLÁSA	9
5.5 - FOTOCELLÁK	10
5.6 - BIZTONSÁGI SZEGÉLY	11
5.7 - VÉGÁLLÁSKAPCSOLÓK	12
5.8 - JELADÓ.....	12
5.9 - VILLOGÓ JELZŐFÉNY.....	14
5.10 - KISFESZÜLTSGŰ FÉNYFORRÁS	14
5.11 - ELEKTROMOS ZÁR.....	14
5.12 - KÜLSŐ ANTENNA.....	15
5.13 - TÁPEGYSÉG.....	15
6 - PLUG RÁDIÓVEVŐ	15
7 - USB CSATLAKOZÓ.....	16
8 - ADI INTERFACE.....	16
9 - A VEZÉRLŐPANEL	17
9.1 - A LEGÖRDÜLŐ MENÜ HASZNÁLAT ÉS A GOMBOK A PROGRAMOZÁSHOZ.....	18
10 - GYORS KONFIGURÁCIÓ.....	19
11 - ALAPÉRTELMEZETT PARAMÉTEREK BETÖLTÉSE.....	19
12 - ÖNTANULÓ MOZGÁSIDŐ BEÁLLÍTÁSA.....	20
13 - CIKLUSSZÁMLÁLÓ LEOLVASÁSA	22
13.1 – SZÜKSÉGES SZERVIZ JELZÉSE	23
14 - DIAGNOSZTIKA (Esemény kiolvasása)	24
15 - VÉSZHELYZETBEN KEZELŐ JELEN MŰVELET	27
16 - A VEZÉRLŐ EGYSÉG PROGRAMOZÁSA	27
17 - MŰKÖDÉS HIBÁK	38

1 - FONTOS TUDNIVALÓK

Bármilyen telepítési problémája van, forduljon a termék forgalmazójához.

V2 a jogot fenntartja előzetes bejelentés nélkül a terméket vagy annak bármelyik műszaki tartalmát módosítani. Továbbá semminemű felelősséget nem vállal a helytelen, szakszerűtlen használat vagy rossz telepítésből eredő károsodásért, személyi sérülésért vagy anyagi kárért.



Kérjük, olvassa el ezt a használati útmutatót nagyon gondosan mielőtt még telepíteni kezdi és felprogramozza a vezérlőegység egységet.

- Ez a használati útmutató szakképzett technikusoknak készült, akik szakosodtak ezekre a berendezésekre és automatikákra.
- A használati útmutató tartalma nem érintik a végfelhasználót.
- Minden programozást és / vagy minden karbantartási munkát csak képzett szakember végezhet.

AZ AUTOMATIZÁLÁST A HATÁLYOS EURÓPAI ELŐÍRÁSOKNAK MEGFELELŐEN KELL VÉGREHAJTANI:

EN 60204-1 (Gépek biztonsága. Villamos berendezés gépek, 1. rész: általános szabályok)

EN 12445 ((Biztonságos automatizált zárszerkezetek, vizsgálati módszerek)

EN 12453 ((Biztonságos automatizált zárszerkezetek, követelmények)

- A telepítőnek gondoskodnia kell az eszköz(ök) elektromos hálózatról való leválasztásáról, több biztosított szakaszon keresztül. A szabványok megkövetelik az érintkezők távolság tartását. Legalább 3 mm -es távolságot tartani kell egymástól (EN 60335-1).
- az után csatlakoztassa az áramkör sorkapcsaira a vezetékeket és rögzítse azokat a vezérlő doboz bemeneténél tömszelencékkel. Használjon egy rögzítő tömszelencét a veszélyes feszültségű vezetékekre, és egy másik tömszelencével rögzítse a biztonsági kiefeszültségű vezetékeket és más használt kiegészítőket. Ily módon, abban az esetben, ha véletlenül kicsúszik egy vezető drót, akkor a veszélyes feszültségű részek nem fognak érintkezni a biztonsági kiefeszültségű résszel.
- A műanyag vezérlődoboz IP55 védettségű. Ehhez csatlakozásához hajlékony vagy merev csövet, használjon azonos szigetelési szintű szerelési anyagokkal.
- A telepítéshez mechanikus és elektromos tudásra és tapasztalatra is szükség van. Ezért kell végezni szakembernek, aki kiadhatja A megfelelési bizonyítványt a teljes létesítményre (EEC Machine Directive 89/392, Annex IIA).
- Az automatizált jármű kapuknak meg kell felelniük az alábbi szabályoknak: EN 12453, EN 12445, EN 12978 valamint minden helyi hatályban lévő szabályoknak.
- Az automatika előtti elektromos rendszernek meg kell felelnie a törvényeknek és a hatályos szabályokat, valamint szakszerűen kell elkészíteni.
- A kapu tolóerejét be kell állítani a kapu teljes szakaszában. A megfelelő szerszámok segítségével be kell állítani a max. határértékeket, amelyet lehetővé tesz a EN 12453 szabvány.
- Javasoljuk, hogy használjon VészÁllj! gombot, hogy a telepített automatika (csatlakozik a vezérlőegység STOP bemenetre), azonnal megálljon veszély esetén.
- Ne felejtse csatlakoztatni a védőföldelést az aktuális szabványoknak megfelelően (EN 60335-1, EN 60204-1).

2 - HULLADÉKKEZELÉS

Ahogy a berendezés telepítését, karbantartását és szervizelését, úgy a termék élettartam végén a bontási műveleteket is képzett szakembernek kell elvégezni.



Ez a termék különböző típusú anyagokat tartalmaz:
némelyik újrahasznosítható, és van, amelyiket meg kell semmisíteni.

Tájékozódjon a hulladékkezelés és/vagy újrahasznosítás helyi lehetőségeiről, előírásairól ebben a termék kategóriában és ezeknek megfelelően járjon el.

Fontos! - A termék egyes részei is tartalmazhatnak szennyező anyagok vagy veszélyes anyagok, amelyek, ha a környezetbe kerülnek, kárt okozhatnak a környezetbe, valamint az emberi egészségbe.

Amin a  jel megtalálható, azt a terméket háztartási hulladékban kidobni szigorúan tilos. Dobja ki az szelektív hulladékgyűjtéskor, a helyi előírásoknak megfelelően, vagy juttassa vissza a terméket a kereskedőnek, ha vásárol egy új egyenértékű termék.

Fontos! - A helyi előírásoknak megfelelően büntetik az illegális termék lerakását, kidobását.

3 - MEGFELELŐSÉGI NYILATKOZAT

V2 SpA ezennel kijelentjük, hogy CITY1-EVO termék megfelel a alapvető követelményeknek, amelyeket a következő irányelvek tartalmaznak:

- 2004/108 / CEE (EMC irányelv szabványoknak megfelelően EN 55014-1, EN 55014-2, EN 61000-3-2, 61000-3-3)
- 2006/95 / CEE ((Alacsony Feszültség irányelv szerint szabványok összhangban EN 60335-1 + EN 60335-2-103)
- 99/05 / CEE (Radió irányelv szabvány szerint EN 301 489-3)
- ROHS2 2011/65 / CE

Racconigi, 2015/01/06

4 - MŰSZAKI ADATOK

	CITY1-EVO
Tápegység	230V
Motorok max. terhelése	2 x 700W
Működési ciklus	40%
Fogyasztás készenléti állapotban (Alacsony energiájú modul telepítése esetén)	0,45 W
Tartozékok teljesítményfelvétele 24V	10W
Védőbiztosíték	5A
Súly	1600g
Méret	295 x 230 x 100 mm
Üzemi hőmérséklet	-20 ÷ +60°C
Védettség	IP55

5 - A VEZÉRLÉS ISMERTETÉSE

A CITY1-EVO digitális vezérlőegység egy innovatív V2 termék, amely szárnyas vagy toló kapuk biztonságos és megbízható automatizálását garantálja.

A vezérlőegységet ellátták egy kijelzővel, így működés közben lehetővé teszi a folyamatos monitorozást is. A lehetséges bemeneti állapotok mellett, a menü felépítésének köszönhetően, a működés könnyen megtervezhető és beállítható.

A termék megfelel az európai szabványoknak, a villamos biztonsági előírásoknak és az elektromágneses összeférhetőségeknek (EN 60335-1, EN 50081-1 és EN 50082-1). Ez látható a nyomtatott áramkör szigetelésén és a motorok csatlakoztatásán.

Egyéb jellemzők:

- A érintésvédelmi relé automatikus vezérlése
- Lehetőség van 230V-os jeladóval felszerelt motorok vezérlésére
- Mindkét motor teljesítménye, független beállítható a szárnyas kapu mozgatásánál
- Akadályérzékelés figyelés az indító kondenzátor(ok) feszültségén
- A motor(ok) működési idejének automatikus megtanulása
- Biztonsági eszközök tesztelése (fotocellák, és triak(ok)), minden nyitás előtt (az említett előírásoknak megfelelően)
- Biztonsági bemenetek tiltása a konfigurációs menüben: nincs szükség jumper-ekre ha biztonsági berendezések nélkül szeretnénk használni az eszközt. Csak le kell tiltani ezt a funkciót a megfelelő menüpontban.
- Vezérlőegység programozása zárható a [CL1 + kulcs] –on keresztül
- ADI 2.0 csatlakozó a kifejlesztett ADI eszközökhöz
- A vezérlőegység egy USB csatlakozóval van ellátva, melyen keresztül számítógépre csatlakoztatható. Egy szoftver segítségével elvégezhetők a programozások, a firmware frissítések és a diagnosztikai művelet.
- Csatlakozó a ALACSONY ENERGIÁJÚ modulhoz, amely lehetővé teszi az energia takarékos működést: amikor a kapu áll a modul kikapcsolja a kijelzőt, a fotocellákat és minden készülék tápfeszültségét egy csatlakozó dobozban.

Ahhoz, hogy aktiválja a modul működését, szükség van az energiatakarékos funkció aktiválására (paraméter ENSA = Si).

5.1 - ELEKTROMOS BEKÖTÉS

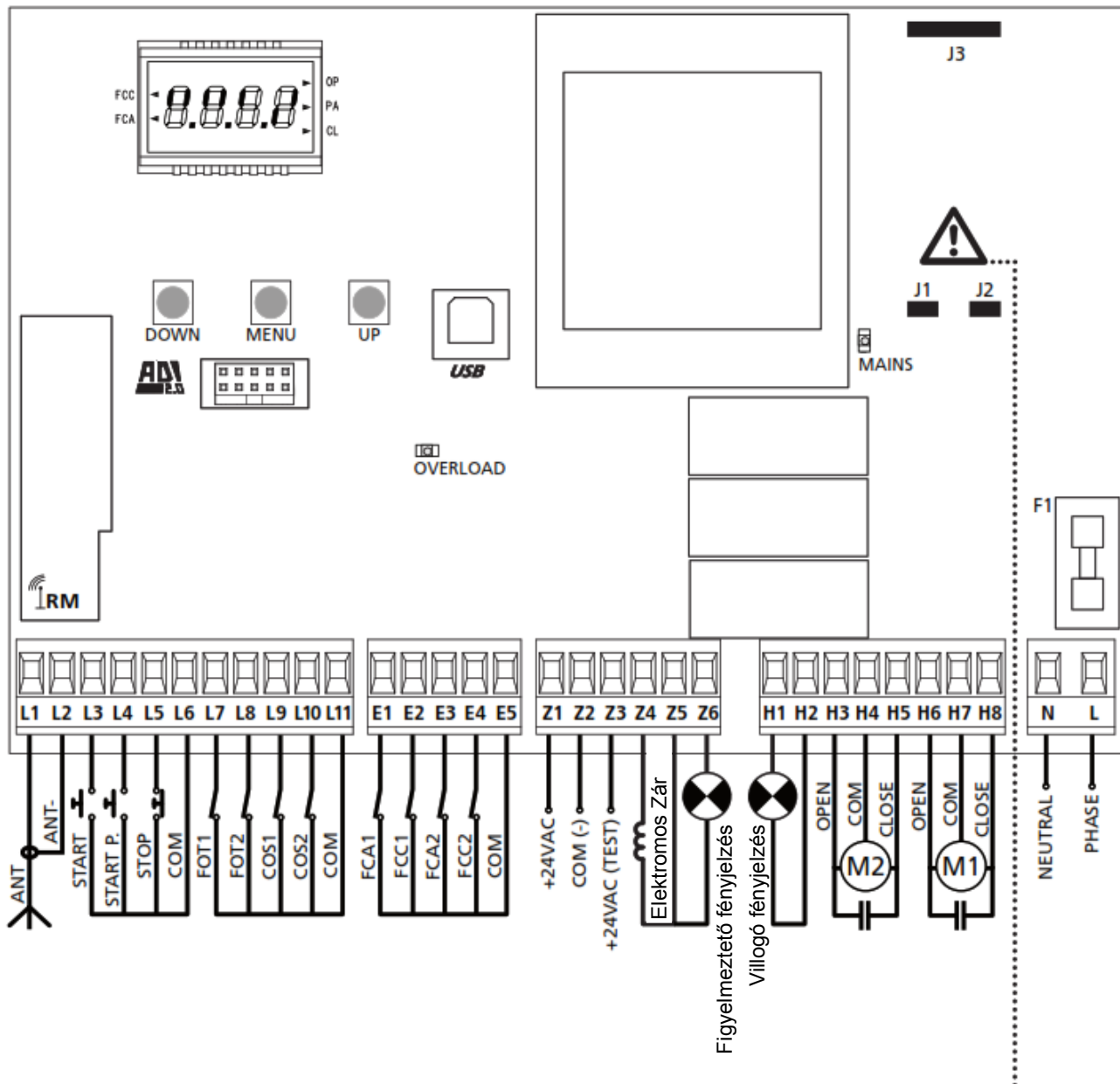

⚠ FIGYELMEZTETÉS: J1 és J2 el kell távolítani, ha opcionális Energia takarékos modult, használunk. Helyezze be a modult és csak azután kapcsolja be a tápegységet.

L1	Antenna
L2	Antennaárnyékolás
L3	Nyitás parancsot adó NO kontakton keresztül
L4	Gyalogos kapu nyitás parancsot adó NO kontakton keresztül
L5	Stop parancs NC kontakton keresztül

L6	Common – Közös pont
L7	Fotocella 1 NC
L8	Fotocella 2 NC
L9	Biztonsági eszköz 1 NC
L10	Biztonsági eszköz 2 NC
L11	Common – Közös pont

E1	Végállás érzékelő 1. NC
E2	Végállás érzékelő 1. NC
E3	Végállás érzékelő 2. NC
E4	Végállás érzékelő 2. NC
E5	Common – Közös pont

H1- H2	Villogó fényjelzés
H3	230Vac motor 1 nyitás
H4	230Vac motor 1 közös
H5	230Vac motor 1 zárás
H6	230Vac motor 2 nyitás
H7	230Vac motor 2 közös
H8	230Vac motor 2 zárás

Z1- Z2	24 Vac tápellátás (Kimenet) Fotocelláknak és más egyéb kiegészítőnek
Z3	Fotocella TX tápellátás teszthez
Z4-Z5	Elektromos zár 12VAC
Z5-Z6	Figyelmeztető lámpa

N	Nulla
L	Fázis

F1	5A
ADI	Kiegészítő opció modul csatlakozás
MAINS	Tápellátás megléte visszajelző
OVERLOAD	A kiegészítő tápellátás túlterhelést jelzi
FCC	Zárás irányú végállás
FCA	Nyitás irányú végállás
OP	Nyitás folyamatban
PA	Nyitott állapot szünet
CL	Zárás folyamatban

5.2 - MOTOROK

A CITY1-EVO vezérlő egység egy vagy két váltakozó áramú aszinkron motorokhoz.

A nyitási fázis alatt, először az M1 motor fog indulni, majd egy beállított késleltetés után r.AP (nyitási késleltetés) az M2 motor fog működni. A zárási fázisban M2 motor fog indulni először, az M1 motor egy beállított késleltetés után r.Ch (bezárás késleltetés) fog elindulni.

Ha a beállított idő paramétereket r.AP és r.Ch használják, azzal elkerülhetik az ajtók ütközést. Ha szükséges, módosítsa az alapértelmezett értékeket, hozzáfér a programozási menübe.

Megjegyzés:

Ha csak egy szárnyú kaput működtet, azt a MOTOR 1 bemenetre kell kötni. Ekkor a **tAP2** funkciót 0-ra kell állítani.

1. Csatlakoztassa az M1 motor kábeleket az alábbiak szerint:

- nyitás (OPEN) kábelt H6 sorkapocsba
- záró (CLOSE) kábelt H8 sorkapocsba
- közös (COM) visszatérő kábelt H7 sorkapocsba

2. Csatlakoztassa M2 motor kábeleket (ha van ilyen) az alábbiak szerint:

- nyitás (OPEN) kábelt H3 sorkapocsba
- záró (CLOSE) kábelt H5 sorkapocsba
- közös (COM) visszatérő H4 sorkapocsba

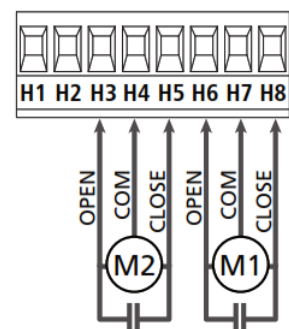

⚠ Figyelmeztetés:

- Amennyiben még nem szerelt, indító kondenzátort minden motorhoz, csatlakoztassa az indító kondenzátort a M1 motor H6 és H8 sorkapcsaira és az M2 motor H3 és H5 sorkapcsaira
- Ebben az esetben a motor M2 nincs csatlakoztatva, állítsa menü t.AP2 nullára.

SZÁRNYAS KAPU ZÁRÁS HELYES SORRENDJÉNEK ELLENŐRZÉSE

- ha a vezérlőegység érzékeli a kapuk átfedésének rossz záródását (a két szárnyból kapun 1 lesz a záró pozícióba, mielőtt a kapu 2 záródna), a kapu nyitva marad egy kicsit megint, úgy hogy az nem zár rendesen.
- ha a szárnyas kapuk nem fedik egymást (például egy kétszárnyú kapu esetében), akkor állítsa nullára a nyíló ajtó késleltetés paramétert annak érdekében, hogy tiltsa le a vezérlő a jobb zárás érdekében.

HIDRAULIKUS MOTOROK

Ha hidraulikus motorokat használnak, szükséges, hogy az egyes egységek programozási paramétereinek beállítása a következőképpen történjen:

- MOTOR TELJESÍTMÉNY 100% -ON
Pot1 = 100
Pot2 = 100
- A KAPU MOZGÁSÁNAK LASSULÁSA VAN TILTVA (EZEKET MÁR ALAPÉRTELMEZÉS SZERINT TILTVA VANNAK)
rA.AP = no (nincs)
rA.CH = no (nincs)
- AKADÁLYOK ÉRZÉKELÉSE TILTVA VAN
SEnS = no (nincs)

5.3 - STOP GOMB TELEPÍTÉSE

A nagyobb biztonság érdekében, telepíthet egy STOP kapcsolót, hogy amikor lenyomod, azonnal leállítja az automata működést. A kapcsoló NC érintkezőjével, vezérlés hatására megszakítja az áramkört.

- Csatlakoztassa a STOP kapcsoló kábeleit az L5 (STOP) és L6 (COM) sorkapcsok közé.

 A funkció aktiválásához, módosítsa a StoP paraméter beállításait.

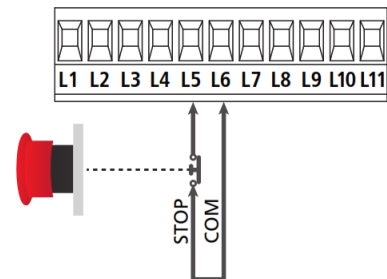

Megjegyzés:

Ha a stop kapcsoló működik, amíg a kapu nyitott, az automatikus zárási funkció mindig le lesz tiltva. Ha újra bezárja a kaput, akkor szüksége lesz újra egy start parancsra (ha a start funkció szünet van tiltva, akkor ideiglenesen lehetővé teszi a kapu nyitását).

A stop funkció kiadható egy távirányítóval is (lásd az idevonatkozó MR vevő utasításait).

5.4 - BEMENETEK AKTIVÁLÁSA

City1-EVO két aktiválási bemenettel van ellátva (start és a start p.), amelynek működése függ a beprogramozott üzemmódtól (lásd a Strt paramétert a programozás menübe)

Normál üzemmód (alapértelmezett)

START = START (ez szabályozza a kapu teljes nyitását)

START P. = START PEDONALE (ez szabályozza a kapu részleges nyitását)

Open / Close parancs

START = APERTURA (ez szabályozza a kapu nyitását)

START P. = CHIUSURA (ez szabályozza a kapu zárását)

Kezelő Jelen funkció (manuális vezérlés a beépített nyomógombokkal)

START = APERTURA (ez szabályozza a kapu nyitását)

START P. = CHIUSURA (ez szabályozza a kapu zárását)

A kapu nyitva vagy zárva van, amíg a START vagy START P. bejárat zárva marad;

A kapu azonnal megáll, ha az érintkező kinyit.

Időzítő üzemmód

Ez a funkció lehetővé teszi, hogy a kapu nyitott állapota alatt használj egy külső időzítőt.

START = START (EZ SZABÁLYOZZA A KAPU TELJES NYITÁSÁT)

START START P = PEDONALE (SZABÁLYOZZA A KAPU RÉSZLEGES NYITÁSÁT)

A kapunyitás vagy részleges nyitás után a zárás előtti szünet időt egy külön beépített időzítővel is programozni lehet. Miután az időzítőn a szünetidő lejárt a kapu(k) visszazárnak.

⚠ Figyelmeztetés: az automatikus zárást engedélyezni kell (paraméter Ch.AU).

MEGJEGYZÉS: Minden módban, az NC bemeneteket csatlakoztatni kell az eszközökhöz.

Csatlakoztassa az eszköz vezetékeit a vezérlő **L3 (START)** és **L6 (COM)** sorkapcsai közé.

Csatlakoztassa az eszköz vezetékeit a vezérlő **L4 (START P.)** és **L6 (COM)** sorkapcsai közé.

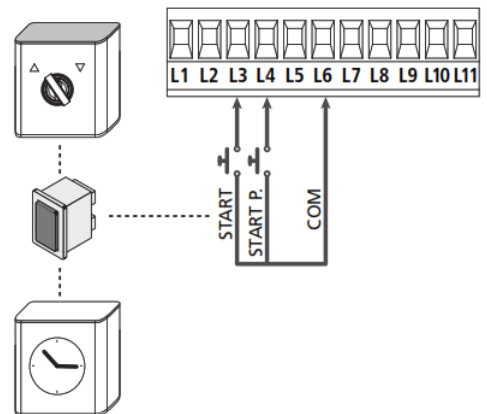

A START funkció is aktiválható az UP gomb megnyomásával a programozási menüben vagy a távirányítón tárolt 1. csatornával (lásd az MR vevő leírásában).

A START P. funkció is aktiválható a DOWN gomb megnyomásával a programozási menüben, vagy a távirányítón tárolt 2. csatornával.

5.5 - FOTOCELLÁK

Két fotocella köthető a vezérléshez, fotocella 1 és fotocella 2

Fotocella 1

Ha a fotocella a kapu belső oldalán van telepítve, akkor az mind nyitáskor, mind záráskor aktív.

Amikor fotocella 1 működik, a vezérlő egység leállítja a kaput. Amint a fotocella sugár szabad, a vezérlőegység teljesen kinyitja a kaput.

Figyelmeztetés: **Fotocella 1-et úgy kell telepíteni, hogy az teljesen fedje le a kapu nyílás területét.**

Fotocella 2

Ha a fotocella a kapu külső oldalán van telepítve, akkor csak a zárási fázis alatt aktív.

Amikor fotocella 2 működik, a vezérlés nyitja a kaput azonnal, akadály észlelésekor a kapu várakozás nélkül azonnal visszanyit.

A vezérlőegység biztosítja a 24Vac tápellátást a fotocellák működéséhez és elvégzi a tesztet a fotocella működésének a vizsgálatához, mielőtt a kapu nyitni kezd.

Megjegyzés: A Fotocella tápellátást biztosító sorkapcsok elektronikus biztosítókkal vannak védve, hogy megvédjék a rákötött eszközök okozta túlterheléstől.

Figyelmeztetés: az érzékelő kábelek nem futhatnak ugyanazon a vezetéken, mint a motor.

- Csatlakoztassa a tápkábeleket a fotocella adóba és a vezérlő egység Z3 és Z2 sorkapcsok közé.
- Csatlakoztassa tápkábeleket a fotocella vevő között és a vezérlő egység Z1 és Z2 sorkapcsok közé.
- Csatlakoztassa a fotocella 1. típusú vevőkészülékek NC kimenetét a vezérlő egység L7 és L11 sorkapcsai közé
 - ☞ A funkciók bekapcsolásához módosítsa a Fot1 paraméter beállításokat
- Csatlakoztassa a NC kimenetét a vezérlő egység L8 és L11 sorkapcsai közé
 - ☞ A funkciók bekapcsolásához módosítsa a Fot2 paraméter beállításokat

Figyelmeztetés:

- ha több pár azonos típusú fotocella van szerelve, akkor a kimeneteket sorba kell kapcsolni.
- A megfelelő működéshez a tápellátáshoz a vezérlőben a Z3 és Z2 sorkapcsokra kell csatlakoztatni a fotocellákat az alábbi ábra szerint.

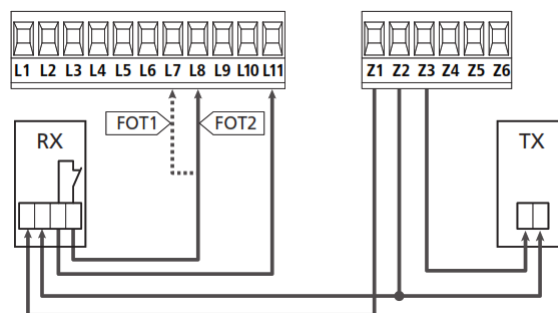

5.6 - BIZTONSÁGI SZEGÉLY

A vezérlő egység, kétféle biztonsági szegélyt tud kezelni, amelyek sorkapcsokon keresztül csatlakozhatnak:

1-es típusú (fix)

Ezek falakra vannak szerelve vagy egyéb rögzített akadályok, amelyek kapuk, ajtók közelítésénél működnek, nyitási fázis alatt.

Ha az 1-es típusú biztonsági szegély működik a kapunyitási fázisban a vezérlő egység bezárja az ajtókat 3 másodperc alatt; ha 1-es típusú biztonsági szegély működik a kapuzárás fázisban, a vezérlő egység azonnal megállítja a mozgást.

A kapu irány függ a START, Gyalogos START vagy STOP parancsok paramétereitől (a beállított paramétertől függően megfordítja vagy folytatja a mozgást).

Ha a bemeneti STOP tiltva van, akkor a parancs továbbra is ugyanabban az irányban mozgatja a kaput. Ha a STOP bemenet ki van iktatva, a szabályozás újraindul mozgás azonos irányba haladt előtt hogy a beavatkozás a szélét.

2-es típusú (mobil)

Ezek az ajtó végére vannak szerelve.

Ha 2-es típusú biztonsági szegély(ek) működnek a kapu nyitási fázisban a vezérlő egység azonnal leáll, ha 2-es típusú biztonsági szegélyek működnek a kapu zárása közben, a vezérlőegység nyitja az ajtókat 3 másodpercig, és utána leáll. Az irányt a START, Gyalogos START vagy STOP parancs paraméterbe beállított adatoktól függ (ez megfordítja vagy folytatja a mozgást). Ha a bemenet STOP tiltva van, akkor a mozgás továbbra is ugyanabban az irányba folytatódik. Ha a STOP bemenet ki van kapcsolva, a vezérlő újraindul a mozgás azonos irányba halad, mint a biztonsági szegély a beavatkozását megelőzően.

Minden bemenet képes kezelni a klasszikus biztonsági szegély NC érintkezését és a vezető gumi, 8,2 kohm névleges ellenállását.

☞ A paraméterek értéke változhat COS1 és COS2 típusától függően.

- Csatlakoztassa az 1. típusú biztonsági szegély kábeleit L9 és L11 közötti csatlakozókba

☞ A funkció aktiválásához, módosítsa a COS1 paraméter beállításait

- Csatlakoztassa 2-es típusú biztonsági szegély kábeleit L10 és L11 közötti csatlakozókba

☞ A funkció aktiválásához, módosítsa a cos2 paraméter beállításait

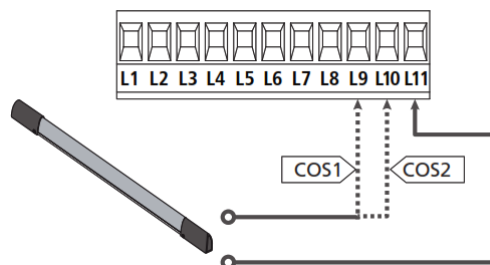

Annak érdekében, hogy megfeleljen az EN12978 szabályoknak, követelmény, hogy a biztonsági sáv által vezérelt vezérlőegységet a megfelelő működését folyamatosan ellenőrizni kell. Ha a vezérlő egység alkalmas arra, hogy a vizsgálat által áramszünet, csatlakoztassa a tápegységet kábeleket a vezérlő egység terminálok között Z3 és Z2 a vezérlőegység.

MASCO Biztonságtechnikai és Nyílászáró Automatizálási Kereskedelmi Kft.

1131 Budapest, Reitter Ferenc u. 166.

Tel: (06 1) 3904170, Fax: (06 1) 3904173, E-mail: masco@masco.hu, www.masco.hu

Ellenkező esetben csatlakoztassa őket a Z1 és Z2 sorkapcsok közé.

! Figyelmeztetés:

- Használja ki a biztonsági széleken kimenet általában szoros kapcsolatba lépni.
- Azonos típusú biztonsági szegély kimeneteit sorba kell kötni.

5.7 - VÉGÁLLÁSKAPCSOLÓK

A CITY1-EVO egységet vezérelheti a kapura szerelt végállás kapcsolók.

A végállás kapcsolók jelzései használhatók a végállások jelzésére, a kapuk mozgatására, a kapuk indulására, és a lassulási pont jelzésére.

 A funkció aktiválásához, válassza ki a művelet típusát, (Futás vége / lassulás kezdete) és változtassa meg a FC.En paraméter beállításait.

Csatlakoztassa a végállás kapcsoló(ka)t a készülék sorkapcsaira az alábbiak szerint:

- nyitó végállás kapcsolót ajtó 1 E1 és E5 sorkapcsai
- záró végállás kapcsolót ajtó 1 E2 és E5 sorkapcsai

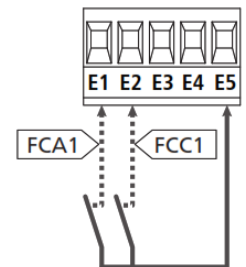

- nyitó végállás kapcsolót ajtó 2 E3 és E5 sorkapcsai
- záró végállás kapcsolót ajtó 2 E4 és E5 sorkapcsai

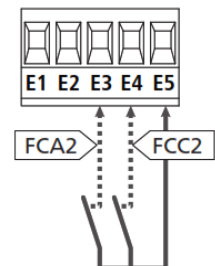

5.8 - JELADÓ

A CITY1-EVO vezérlés kezeli a jeladóval felszerelt motorokat, és ezzel ellenőrizni tudják a kapuk pontos helyzetét. Továbbá a kódolók lehetővé teszik, hogy érzékelje, ha a kapu elakadt egy útjába került akadály(ok) miatt.

! Elengedhetetlen a jeladók precíz működése, és ehhez mindkét kapunak fel kell feküdnie mechanikusan, amikor zárt helyzetben van.

Minden vezérlőegység bekapcsoláskor, a vezérlés zárja a kapu(ka)t, hogy szinkronizálja a kódolót(kat) (ha az automatikus zárás aktív, akkor ez a művelet automatikusan történik).

! FIGYELMEZTETÉS: végállás kapcsolók bekötésére ugyan azokat a sorkapcsokat használjuk mint amire a jeladókat kell csatlakoztatni. Ezért nem lehetséges, hogy egyszerre csatlakoztassa a motorok jeladóját és a végállás kapcsolót.

! FIGYELMEZTETÉS: az érzékelő kábelek nem futhatnak ugyanazon a vezetéken mint a motor kábelek.

⚠ FIGYELMEZTETÉS: a jeladókat az alábbiak szerint kell csatlakoztatni. A helytelen csatlakozás károsíthatja a készüléket.

Két motor bekötése jeladókkal

- Csatlakoztassa mindkét jeladó negatív tápvezetékét (fekete vezeték) az E5 sorkapocsba
- Csatlakoztassa mindkét jeladó pozitív tápvezetékét (red vezeték) a Z5 sorkapocsba
- Csatlakoztassa a motor 1 jeladó jel kábeleit (kék / fehér), az E3 és E4 sorkapcsokba
- Csatlakoztassa a motor 2 kódoló jel kábeleit (kék / fehér), az E1 és E2 sorkapcsokba

☞ A funkció aktiválásához, módosítsa az ENCO paraméter beállításait

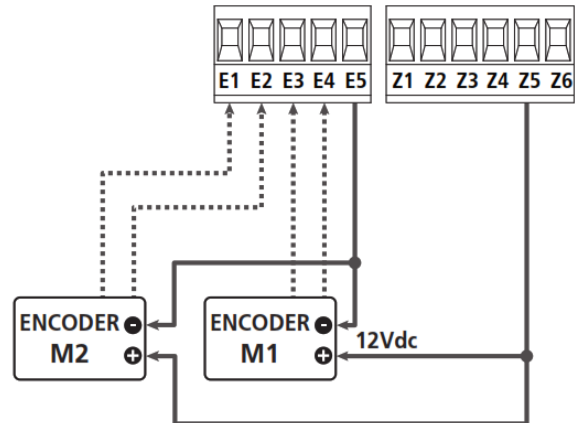

EGY MOTOR BEKÖTÉS JELADÓVAL ÉS VÉGÁLLÁS KAPCSOLÓVAL

Jeladó beépítése

- Csatlakoztassa a negatív tápvezetékét (fekete vezeték) az E5 sorkapocsba
- Csatlakoztassa a pozitív tápvezetékét (red vezeték) a Z5 sorkapocsba
- Csatlakoztassa a jeladó jel kábeleit (kék / fehér), az E3 és E4 sorkapcsokba

☞ A funkció aktiválásához, módosítsa az ENCO paraméter beállításait

Végállás kapcsoló beépítése

- Csatlakoztassa a nyitott végálláskapcsolót E1 és E5 sorkapcsolókhoz
- Csatlakoztassa a zárt végálláskapcsolót E2 és E5 sorkapcsolókhoz

☞ A funkció aktiválásához, módosítsa az FC.En paraméter beállításait

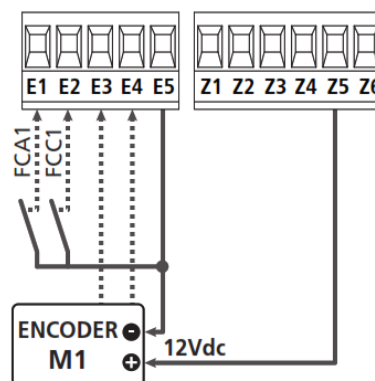

5.9 - VILLOGÓ JELZŐFÉNY

CITY1-EVO vezérlőegység rendelkezik egy 230V - 40W (120V - 40W 120 V-os modell) villogó fényjelzés kimenettel.

Csatlakoztassa a villogó fényjelző kábeleit a vezérlőegység H1 és H2 sorkapcsaihoz.

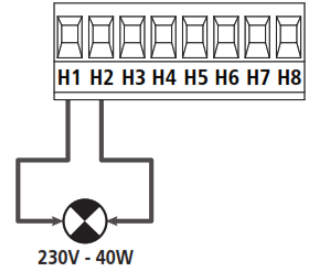

5.10 - KISFESZÜLTSGŰ FÉNYFORRÁS

A vezérlőegység rendelkezik egy 12 VDC kimenettel, amely lehetővé teszi, egy 3W fényjelző csatlakoztatását.

Ez a kimenet használható egy jelzőfény csatlakoztatására, amely jelzi, a kapu állapotát, vagy helyzetét.

Csatlakoztassa a kisfeszültségű jelzőlámpa- vagy villogó fény vezetékét a Z5 (+) és Z6 (-) kapcsokra.

☞ A funkció aktiválásához, módosítsa a SPiA paraméter beállításait

⚠ VIGYÁZAT: Figyeljen a csatlakoztatott eszköz polaritására, ha szükséges

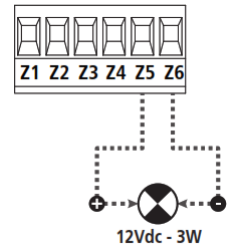

5.11 - ELEKTROMOS ZÁR

Elektromos zárral lehet felszerelni a kapun, hogy biztosítsa a megfelelő zárast. A vezérlés 12V-os zárat tud lekezelni.

Csatlakoztassa a zár vezetékét Z4 és Z5 sorkapcsokhoz.

☞ Az elektromos zár működtetéséhez módosítsa a beállítható időket

A következő paraméterek:

- T.SEr Nyitás előtti zár vezérlés ideje
- T.ASE zár vezérlésének ideje

Ha az elektromos zár nehezen nyílik, a vezérlés pillanatában vagy nem akar rendesen működni, akkor vannak funkciók, melyek megkönnyítik e műveleteket:

1. Holtjáték idő: mielőtt a nyitáshoz a motorok mozogni kezdenek a zár nyitásához a zárat tehermentesíteni kell a nyitás végrehajtásához.

☞ A funkció aktiválásához állítsa be a holtjáték időt, a T.INV paraméterben

2. Gyors zárás idő után lassulás: miután végbement a gyors zárás művelet a kapu lelassul egy normál sebességre (Lassulás nélkül), megkönnyítve a zár bekapcsolását.

☞ A funkció aktiválásához állítsa be a gyors zárás, t.CvE paraméterét

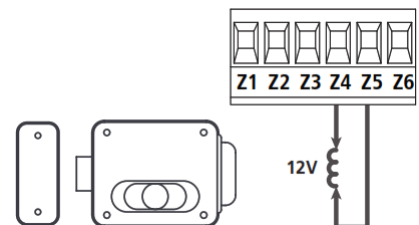

5.12 - KÜLSŐ ANTENNA

A nagyobb hatótávolság és a megbízhatóbb működés szempontjából javasoljuk, a külső antenna használatát (modell: ANS433).

Csatlakoztassa az antenna meleg pólusát L1 kapocsra az L2-re pedig az árnyékolást.

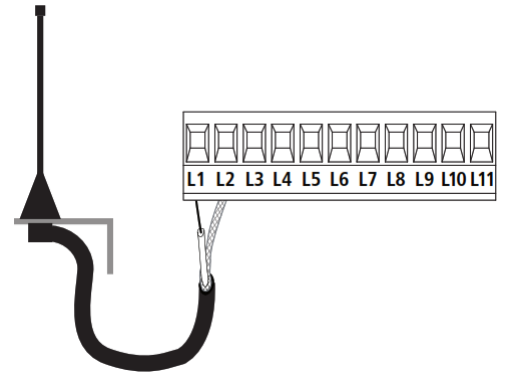

5.13 - TÁPEGYSÉG

A vezérlőegységet 230V - 50Hz (120V - 50 / 60Hz 120 V-os modell) kell táplálni. Védi kell a különböző mágneskapcsolók okozta zavaroktól. Csatlakoztassa a tápellátás vezetőit az L és N sorkapcsokra.

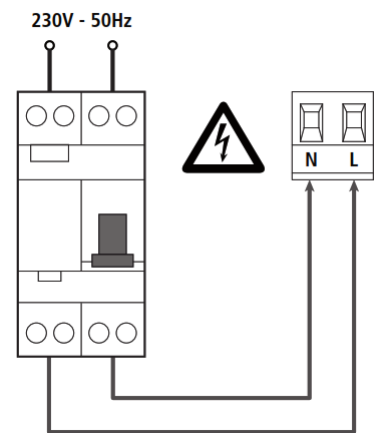

6 - PLUG RÁDIÓVEVŐ

CITY1-EVO vezérlőbe egy MR vevő dugaszolható.

⚠ FIGYELMEZTETÉS: Ügyeljen a cserélhető modulok megfelelő csatlakoztatására.

MR1 modul el van látva 4 vevő csatornával és az ezeket fogadó dugaszolható csatlakozó, amelyen keresztül kommunikál a CITY1-EVO vezérlőegységgel.

A 4 csatorna funkciója:

- CHANNEL 1 g Nyitás / Zárás
- CHANNEL 2 g Gyalogos nyitás
- CHANNEL 3 g Mozgás állj
- CHANNEL 4 g Lámpa / Kertvilágítás

Az adó kódjait két módon lehet tárolni:

1. Ha megnyomja a P1 gombot a MR vevőt (olvassa el a vevőhöz mellékelt használati útmutatót)
2. A WINPPCL szoftver: a program futtatásához szükség egy számítógépet csatlakoztatni a vezérlőegységhez. A csatlakozást egy USB-n keresztül egy szabványos USB-kábel segítségével lehetséges.

7 - USB CSATLAKOZÓ

A CITY1-EVO egység fel van szerelve egy USB csatlakozóval. PC-n keresztül egy Szoftver segítségével, V2+ (verzió 2.0 vagy magasabb), lehetséges elvégezni a következő műveleteket:

1. Firmware frissítés az egység.
2. Változás programozási paramétereit.
3. információk olvasása diagnosztika.

Ha a készülék nem tudja fogadni az adatokat, akkor csatlakoztassa az USB-kábelt a készülékhez és a PC-hez. A kijelző bekapcsol, és -USB felirat jelenik meg. Ebben a szakaszban csak a programozási műveleteket a PC kell elvégezni.

Amikor csatlakoztatja az USB-kábelt a vezérlő és a PC közé, a kijelzőn továbbra is megjelenik a vezérlőközpont és ebben a fázisban a programozási műveleteket a számítógépen keresztül, lehet elvégezni, vagy vezérelni a kaput.

Megjegyzés: a firmware frissítés elvégzéséhez, szükséges, hogy válassza le a készüléket a hálózati áramról (frissítés alatt a kijelző ki van kapcsolva).

Minden más műveleteket el lehet végezni, amíg a készülék áram alatt van.

8 - ADI INTERFACE

A CITY1-EVO egység fel van szerelve egy ADI 2.0 csatlakozó felülettel, amely lehetővé teszi a kapcsolatot több választható modullal. Lásd a V2 katalógust, hogy melyik modulok állnak rendelkezésre ehhez az egységhez.

⚠ FIGYELMEZTETÉS: Kérjük, olvassa el minden egyes opcionális modulnál a kezelői utasítást.

Bizonyos eszközöknél, be lehet állítani a vezérlőegységbe a kapcsolódás módját; Ezen túlmenően, szükség van az ADI eszközökből érkező jelek feldolgozására melyet a vezérlő egység végez el.

Kérjük, olvassa el az i.Adi programozási menüben, az ADI felület-, hozzáférés a készülék beállításához. A készülék csatlakozik a Adi interfészbe csatlakoztatott eszközhöz és visszajelzést ad a vezérlőegység kijelzőjén azokról:

- **Fénysorompó riasztások** - a "pont" az ábrán villog: a kapu mozgása leáll, ha a riasztás leáll akkor a nyitás újraindul.
- **Szegély riasztás** - a "pont" az ábrán villog: megfordítja a kapu mozgását 3 másodpercre.
- **Stop riasztás** - a "pont" az ábrán villog: a kapu megáll és nem lehet újraindítani, amíg a jelzés fennáll.

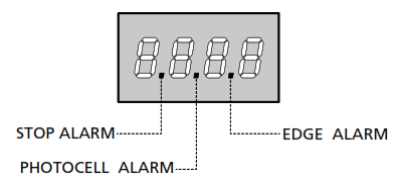

Az ADI 2.0 interfész lehetővé teszi a speciális mód használatát, amely automatikusan aktiválódik, ha egy ADI 2.0 eszköz van csatlakoztatva.

Akár 8 eszköz is csatlakoztatható egy időben ebben az üzemmódban amelyet fel kell ismertetni a készülék segítségével a Scan tanulói eljárásnak köszönhetően, amely elérhető a i.Adi menüben.

Megjegyzés: Minden alkalommal, amikor új ADI eszközt csatlakoztatunk vagy eltávolítunk, szükséges, megismételni ismét a szkennelési eljárást annak érdekében, hogy frissítse a berendezés az adatokat.

9 - A VEZÉRLŐPANEL

Mindenek előtt végezzük el a csatlakozások bekötését. A bekötés befejezése előtt ne kapcsoljunk hálózati tápfeszültséget a vezérlésre.

Bekapcsolás után, a vezérlőegység ellenőrzi, hogy a kijelző megfelelően működik. A készülék bekapcsolásakor minden szegmens kigyullad 8.8.8.8. kb. 1,5 mp-re. Ezután láthatod az ID vezérlő egység (Evo1) és a firmware változat számát a (Pr 1,0).

A vezérlőpanelen látható lesz a teszt lefolyása.

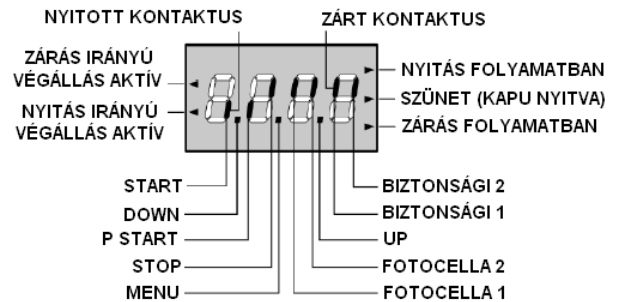

A vezérlőpanel kijelzi a fizikai állapotot, a csatlakozók kapcsai és a program üzemmód gombjainak használatát. Ha a felső függőleges szegmens kigyullad, akkor az érintkező zárva van, ha az alsó függőleges szegmens kigyullad, akkor az érintkező nyitva van (a fenti képen egy eset, amikor a bemenetek START, START P, FOTO 1, FOTO 2, COSTA 1, COSTA 2 és a STOP már mind helyesen csatlakoztatva van).

Pontok közötti számjegyek megjelenítés a programozás állapotát mutatják: amint egy nyomógombot megnyomunk, a hozzá tartozó szegmens bekapcsol.

Megjegyzés: A kijelzőn számokat használnak különböző jelzésekre, státuszok megjelenítésére, biztonsági eszközök pl. vezérelhető ADI modulok visszajelzésére.

A nyilak a kijelzőn bal oldali állapotát mutatják határértéken kívül. Amit egy ajtó-kapu, bekapcsol, végállásnál nyilak mutatják, hogy a kapu teljesen zárva van, vagy teljesen ki van nyitva.

Ajtó/kapu mozgásánál, nyilak kapcsolnak be, amikor mind a 2 végén végállást mutatják, hogy mind az ajtók teljesen zárt vagy teljesen nyitott; A nyíl villog, abban az esetben amikor a futásidő eltelté után az kapu még nem érkezett meg a végállásához.

FIGYELEM: ezek a funkciók nem aktiváltak abban az esetben, a végállás be van kötve, a motorhoz.

A nyilak a kijelzőn jobb oldalon megjelenítik a kapu állapotát:

- A legmagasabb nyíl világít, amikor a kapu nyitó fázisban van. Ha villog, az azt jelenti, hogy a nyitásnál a biztonsági berendezés aktiválódott (végállást vagy akadályt érzékelt).
- A központi nyíl mutatja, hogy a kapu szünet üzemmódba van. Ha villog, akkor azt jelenti, hogy az visszaszámlálás idő lejárt és az automatikus zárás aktiválódott.
- A legalacsonyabb nyíl világít, amikor a kapu záró szakaszában van. Ha villog, az azt jelenti, hogy zárásnál egy biztonsági berendezés aktiválódott (határ vagy akadály érzékelés).

9.1 - A LEGÖRDÜLŐ MENÜ HASZNÁLAT ÉS A GOMBOK A PROGRAMOZÁSHOZ

A vezérlőegység idő és funkció programozása történik egy speciális konfigurációs menüben, amelyhez bárki hozzáférhet, és le/fel közlekedhet a kijelző alatt található gombokkal.

⚠ VIGYÁZAT: Az UP gomb megnyomása aktiválja a START parancsot, és a DOWN gomb megnyomása aktiválja a START PEDESTRIAN parancsot, kivéve, ha a konfigurációs menüben vagyunk.

Tartsa lenyomva a MENU gombot, hogy elolvashassa az 5 fő menüt:

- **Pr.S** BASE PROGRAMOZÁS (Rövid menü): csak a hasznos paraméterek „bázis” programozásai jelennek meg.
- **Pr.F** Fejlett programozási menü (teljes menü): minden paraméter programozása megjelenik.
- **Cnt** Számlálók
- **APP** öntanuló munkaidő
- **dEF** LOAD alapértelmezett paraméterekkel

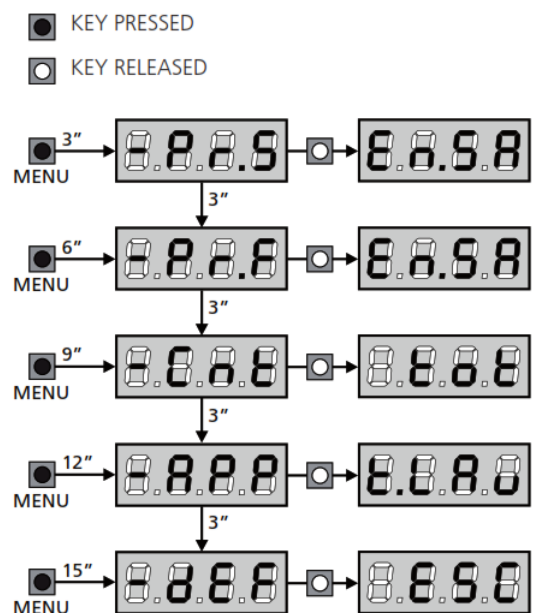

Ahhoz, hogy megadja az 5. fő menüt, nyomja meg a MENU gombot, tartsa nyomva addig, amíg a **-dEF** jelenik meg, majd engedje el a MENU gombot, ha a kívánt menü jelenik meg a kijelzőn. Mozoghat az 5 fő menüben, ha megnyomja a fel és le gombokkal lapozhatja a különböző elemeket. Nyomja meg a MENU gombot, hogy megjelenítse aktuális értéket a kiválasztott, és változtassa meg, ha szükséges.

10 - GYORS KONFIGURÁCIÓ

Ez a fejezet arról szól, hogy hogyan tudja gyorsan beprogramozni a vezérlőegységet.

Javasoljuk, hogy kövesse ezeket az utasításokat, annak érdekében, hogy ellenőrizhesse a vezérlő egység helyes működését, hogy megváltoztathassa a motor(ok) és kiegészítők konfigurációját, ha bármilyen más paramétert szeretne.

1. Jegyezze fel az alapértelmezett konfigurációt (11. fejezet).

Megjegyzés: Az alapértelmezett konfigurációnál a fotocella csatlakozhat a FOT2 bemenetre.

FIGYELMEZTETÉS: Ha betölti az AntE alapértelmezett beállítását, és csak egy ajtó van telepítve, állítsa a t.AP2 nyitási időt nullára.

2. A StoP, Fot1, Fot2, CoS1, CoS2 paramétereit állítsa be a kapura telepített biztonsági berendezések telepítése szerint.
3. Ellenőrizze, hogy a motor csatlakoztatása helyes:
 - a. Táplálja meg az egységet, és aktiválja az automatikus START parancsot: a motorok nyitásban helyes sorrendben mozognak
 - b. Ha a mozgás iránya rossz, akkor cserélje fel a nyitó / záró kábeleket, hogy a mozgás megforduljon
 - c. Ha a nyitó parancsra az ajtók mozgásának iránya nem helyes, akkor fordítsa meg a bekötését a két motornak
4. Indítsa el az öntanuló ciklust (Leírás a 12. fejezetben)
5. Ellenőrizze, hogy az automatika működik, és ha szükséges, módosítsa a kívánt paramétereket beállításait

11 - ALAPÉRTELMEZETT PARAMÉTEREK BETÖLTÉSE

Ha szükséges, akkor visszaállíthatja az összes paramétert, amelyek szabványos vagy alapértelmezett értékeket tartalmaznak (lásd a táblázatot a végén)

FIGYELMEZTETÉS: Ezzel az eljárással elveszíti az összes testreszabott beállításokat.

1. Nyomja meg és tartsa lenyomva a MENU gombot, amíg a **-dEF** felirat jelenik meg a kijelzőn
2. Ekkor engedje el a MENU gombot: a kijelzőn megjelenik az ESC felirat (nyomja meg még egyszer a MENU gombot, ha azt szeretnénk, hogy elhagyja ezt a menüt)
3. - Ha az egység egy ajtót vezérel, akkor nyomja meg az **UP** gombot: a kijelzőn **AntE** felirat jelenik meg.
- Ha az egység más típusú automatizálást végez, akkor nyomja meg a LE gombot: a kijelzőn megjelenik **SCor** felirat
4. Nyomja meg a MENU gombot: **no** jelenik meg a kijelzőn.
5. Nyomja meg a DOWN gombot: **Si** jelenik meg a kijelzőn.
6. Nyomja meg a MENU gombot: Az összes paraméter visszaáll az alapértelmezett értékre (16. fejezet), és a kijelzőn megjelenik a kontroll panel

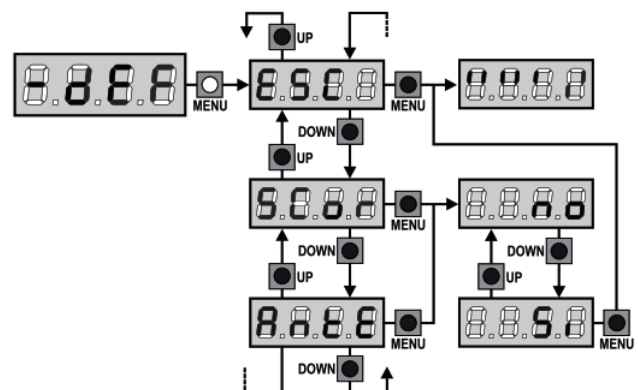

12 - ÖNTANULÓ MOZGÁSIDŐ BEÁLLÍTÁSA

Ez a menü lehetővé teszi a kapu szükséges nyitási és zárási idő automatikus megtanulását. A pozíciók szintén mentésre kerülnek, ha engedélyezve van.

⚠ FIGYELEM: az eljárás megkezdése előtt, ellenőrizze a következőket:

- Végállás kapcsolók és jeladók: ezeket az eszközöket, ha telepíteni kell, akkor paraméterezni kell a speciális menübe (**FC.En, Enco**).
- ADI Interface letiltva (alapértelmezett): az ADI felület legyen tiltva a **i.Adi** menüben.
- Normál (alapértelmezett) üzemmód: a **Strt** paraméter be kell állítani **StAn-ra**

⚠ FIGYELMEZTETÉS: ha a Fotocella SHADOW ZONE funkciója aktív, a fotocella beavatkozása alatt az önálló tanulás nem nyitja ki a kaput; a vezérlőegységen automatikusan beállítja az árnyékolt zóna (eltakart terület) paramétereit, úgy hogy a fénsorompót kikapcsolja, amikor a kapu áthalad a beavatkozás helyén.

Állítsuk az ajtókat zárás irányba, és folytassa a következő pontokat:

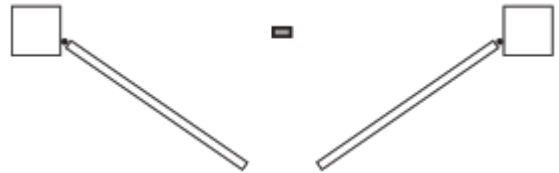







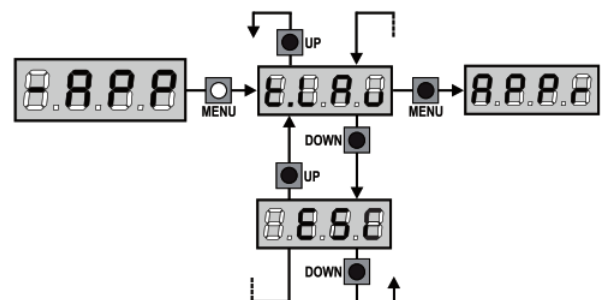



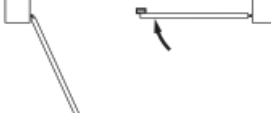
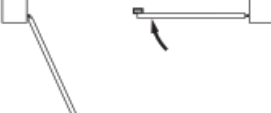

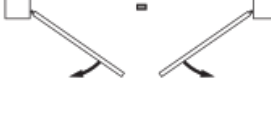
Megjegyzés: Ha csak egy ajtó/kapu van telepítve, akkor a motor 2 nyitási idejét 0-ra kell állítani (**t.AP2 = 0**)

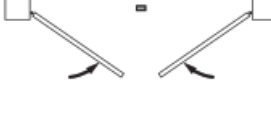
1. Nyomja meg és tartsa lenyomva a MENU gombot, amíg az **-APP** jelenik a kijelzőn
2. Engedje el a MENU gombot: a kijelzőn megjelenik az **ESC** (nyomja meg a MENU gombot csak akkor, ha azt szeretnénk, hogy elhagyja ezt a menüt)
3. Nyomja meg a DOWN gombot: **t.LAv** jelenik meg a kijelzőn
4. Nyomja meg a MENU gombot, hogy el szeretné indítani az öntanuló ciklust.

VIGYÁZAT: Ez az eljárás mód változik a kapuk számától és a működő berendezések telepítésétől (lásd a táblázatokat a következő oldalakon).

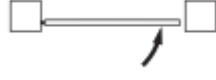

<p>2 motor (Végállás kapcsolók vagy az akadályok érzékelésének engedélyezése)</p>		<p>2 motor (NO végállás kapcsolóval és akadályok érzékelése TILTVA) Figyelmeztetés: ebben az esetben a futás határértékeit jelezni kell START parancsokkal</p>	
<p>1. Az 1-es ajtó nyitva van egy pár másodpercig</p>		<p>1. Az 1-es ajtó nyitva van egy pár másodpercig</p>	
<p>2. A 2. ajtó zárását van a végállás kapcsolók, vagy az akadály érzékelés észleli.</p>		<p>2. A 2. ajtó zárva van a következő START parancsig</p>	
<p>3. Az 1-es ajtó zárva van, amíg a végállás kapcsoló nyomva tartja, vagy az akadály érzékelő azt érzékeli</p>		<p>3. Az 1-es ajtó zárva van, amíg a készülék START parancsot nem kap</p>	
<p>4. Nyitási manővert mindkét ajtó végrehajtja, és a művelet végén a határérték kapcsolók lépnek működésbe, vagy az akadály érzékelője észleli, hogy az ajtók bezáródtak</p>		<p>4. Egy nyitási manőver van végrehajtva mindkét ajtón. A művelet végén az egység kap egy START parancsot (az első START leállítja az 1-es ajtót, a második START megállítja a 2-es ajtót)</p>	
<p>5. A záró manővert minden ajtó végrehajtja, és a művelet végén, a határérték kapcsolók lépnek működésbe, vagy az akadály érzékelője észleli hogy az ajtók bezáródtak</p>		<p>5. Záró mozgásban van mid a két ajtó. A művelet véget ér ha START parancsot kap (az első START megállítja a 2-es ajtót, a második START megállítja az 1-es ajtót)</p>	
<p>6. Az érzékelt paraméterek tárolva vannak és a készülék készen áll az használatra</p>		<p>6. Az érzékelt paraméterek tárolva vannak és a készülék készen áll az használatra</p>	

1 motor (Engedélyezve vannak a végállás kapcsolók vagy az akadály érzékelés)		1 motor (Tiltva van a végállás kapcsoló és az akadály érzékelés) Figyelmeztetés: ebben az esetben a mozgás határértékeit jelezni kell egy START parancssal	
1. Az ajtó zárva van, amíg a végállás kapcsoló működésbe van, vagy az érzékelő akadályt érzékel		1. Az ajtó zárva van, a következő START parancsig	
2. A nyitó mozgásnak vége, ha a végállás kapcsoló kapcsol, vagy a szenzor akadályokat észlel		2. A nyitó mozgásnak vége, amikor a vezérlés egy START parancsot kap	
3. A zárás közben a művelet véget ér, amikor a végállás kapcsoló kapcsol vagy a szenzor akadályt érzékel, hogy az ajtó zárva van		3. A záró mozgásnak vége, amikor a vezérlés egy START parancsot kap	
4. Az érzékelt paraméterek tárolva vannak és a készülék készen áll az használatra		4. Az érzékelt paraméterek tárolva vannak és a készülék készen áll az használatra	

13 - CIKLUSSZÁMLÁLÓ LEOLVASÁSA

A CITY1-EVO vezérlőegység a kapu megszakított nyitási ciklusát számolja, és ha szükséges, azt is mutatja, hogy a szerviz után menyi a beállított ciklusszám.

Jelenleg 3 számláló hozzáférhető:

- Az összegző számláló, a befejezett nyitó ciklusokat számolja, melyek nem tudnak lenullázódni (opció **tot** elem **-Cnt**)
- Lefele számolja a ciklusok számát, mielőtt a következő szerviz igény megjelenik (opció **Serv** elem **-Cnt**). Ezt a számlálót programozni lehet a kívánt értékre.
- Esemény számláló (**EvEn** opció, lásd a 14. fejezetet)

A menü eléréséhez kövesse az alábbi utasításokat:

1. Nyomja meg és tartsa lenyomva a MENU gombot, amíg a **-Cnt** jelenik a kijelzőn
2. Engedje el a MENU gombot: a kijelzőn megjelenik a **tot** felirat

A rendszer ezután megmutatja, hogyan kell leolvasni az összegező számlálót, hogyan kell leolvasni a ciklusok számlálót, mielőtt a következő szerviz aktuálissá válik, valamint azt, hogy hogyan kell programozni a ciklusok számát, mielőtt a következő üzenetet kiírja (a bemutatott példában a kontroll egység befejezett 12451 ciklust és 1300 ciklus után a következő szervizt fogja kérni a kiírás szerint).

1.terület az elvégzett ciklusok teljes számának megértése;

A Fel és Le gombok segítségével több ezer vagy egy egység kijelzésére válthat.

az elvégzett ciklusok teljes számának leolvasása; A Fel és Le gombok segítségével több ezer vagy egy egység kijelzésére válthat.

2.terület Olvassa le a ciklusok számát, mielőtt a következő szervizt kéri: írja be a következő szervizciklus számát.

3.terület mezőben az utóbbi számláló beállítása; amikor először megnyomja a Le gombot akkor a lenyomásával a számláló aktuális értéke kerekítve legyen ezért, minden egyes megnyomása után ez növeli a beállítást 1000 egységgel, vagy 100-ra csökken.
Az előző megjelenített szám elvész.

13.1 – SZÜKSÉGES SZERVIZ JELZÉSE

Amint a ciklusok számlálója a következő szerviz előtt eléri(k) a nullát, a vezérlőegység megjeleníti a szerviz igényt további 5 másodperces elővillanással jelzi.

Ez a jel minden egyes nyitási ciklusban megismétlődik, amíg a telepítő belép a számláló leolvasási és beállítási menüjébe, és beprogramozza a következő ciklusok számát, amelyek után a következő Szervizigényt kijelzi a vezérlő.

Abban az esetben, ha nincs új érték beállítva (vagy Nulla értékre van beállítva), a szolgáltatáskérelem jelzőfüggvénye letiltható, és a jelzések nem jelennek meg többé.

⚠ FIGYELMEZTETÉS: A szerviz tevékenységet a csak képzett szakember végezheti!

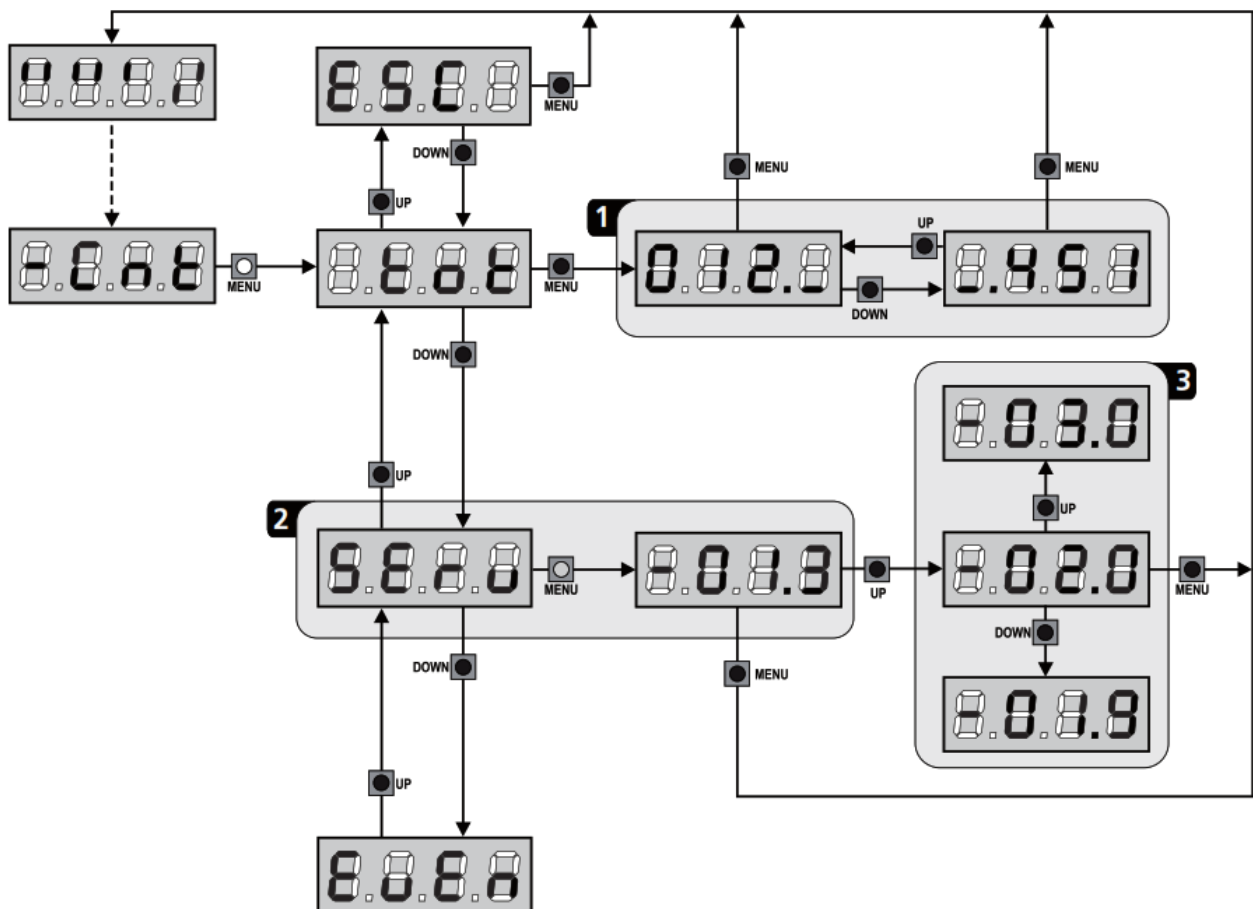

14 - DIAGNOSZTIKA (Esemény kiolvasása)

A diagnosztika végrehajtása a telepítés során, olyan eseményeket tárol a CITY1-EVO vezérlőegységben, amelyek zavarják az automatizálás normál működését.

Az események az **Ev.M** paraméterhez beállított fontossági szint szerint lesznek tárolva.

A V2 + szoftver (USB-csatlakozás) segítségével az utolsó 127 eseményt megjelenítheti.

A vezérlőegység kijelzőjén megjeleníthető az utolsó 32 esemény.

A menü eléréséhez kövesse az alábbi utasításokat:

1. Nyomja meg és tartsa lenyomva a MENU gombot, amíg a **-Cnt** megjelenik a kijelzőn
2. Engedje el a MENU gombot: a kijelzőn megjelenik a **tot**
3. Nyomja meg a DOWN gombot kétszer: a kijelzőn megjelenik **EvEn**,
4. Nyomja meg a MENU gombot, hogy megjelenítse az események listáját

Az események számozva vannak, növekvő sorrendben n-01-től n-32-ig; válassza ki az eseményt, majd nyomja meg a MENU gombot, hogy megjelenítse a következő információt:

A - ESEMÉNY KÓD

A megjelenített kód segítségével meghatározható az esemény típusa
(Lásd a következő oldalon található dedikált táblázatot)

B - AUTOMATIZÁCIÓS ÁLLAPOT

- S = FE** kapu megállt
- S = AP** kapunyitás
- S = PA** kapu szünetel
- S = Ch** kapu zárás
- S = in** a vezérlőegység alap állapotba hozása
- S = M** vezérlőegység programozási fázisban
- S = Sb** vezérlőegység stand-by állapotban

C - ESEMÉNY UTÁNI CIKLUSOK

Ez a számláló mutatja, hogy hány ciklus történt az esemény bekövetkeztét követően. A **C-00** azt jelenti, hogy az esemény a megszakított aktuális ciklusban történt a **C-99** azt jelenti, hogy 99 vagy több ciklus befejeződött az esemény után.

D - ISMÉTLÉSEK

Ez a számláló megmutatja, hogy hányszor ismételte meg az eseményt ugyanabban a ciklusban (**r 0** azt jelenti, hogy az esemény csak egyszer fordult elő)

A menüből való kilépéshez válassza az **ESC** lehetőséget, majd nyomja meg a MENU gombot, hogy megerősítse az összes tárolt esemény törléséhez, válassza a **CAnC** lehetőséget, nyomja meg a MENU gombot, és válassza a **Si** lehetőséget a megerősítéshez.

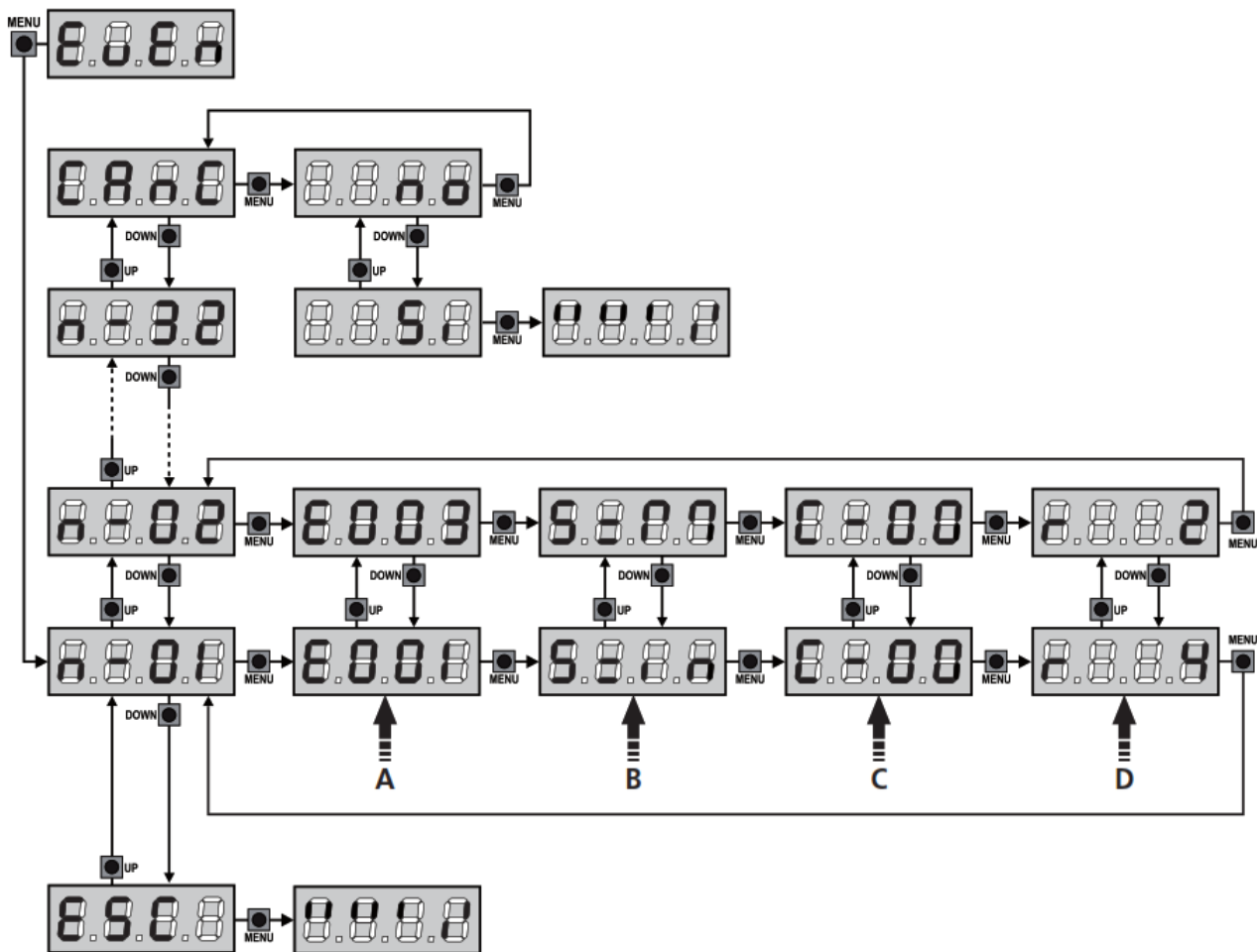

ESEMÉNY KÓD	MEGJEGYZÉS	SZINT	KIJELZŐ
E001	A mikroprocesszor alaphelyzetbe állítva	0	
E002	Belépés a vezérlő egység programozási menüjébe	0	
E003	Alapértelmezett paraméterek visszaállítása	0	
E004	Öntanuló munkaidő	0	
E015	Aktiválódott STOP parancs	2,3,4	StoP
E019	Virtuális STOP parancs aktiválódott (vezérlés egy ADI eszközzel)	3	uAdi
E020	TRIAC teszt hiba	1	Err2
E031	Fotocella teszt hiba érzékelése a FOT1 bemeneten	1	Err3
E032	Fotocella teszt hiba érzékelése a FOT2 bemeneten	1	Err3
E036	FOT1 Fotocella aktiválása	2,3,4	Fot1
E037	FOT2 Fotocella aktiválása	2,3,4	Fot2
E039	A virtuális fotocella parancs aktiválódott (vezérlés egy ADI eszközzel)	2,3,4	uAdi
E041	Végállás kapcsoló hiba nyitáskor	1	Err4
E042	Végállás kapcsoló hiba záráskor	1	Err4
E045	Hibás végállás kapcsoló sorrend	2	inuE
E046	Elutasított parancs, mert végállás kapcsoló sorrend hiba	3	RPEr / ChU
E051	Biztonsági szegély teszt hiba történt a COS1 bemeneten	1	Err5
E052	Biztonsági szegély teszt hiba történt a COS2 bemeneten	1	Err5
E056	COS1 biztonsági szegély aktiválása	2,3,4	CoS1
E057	COS2 biztonsági szegély aktiválása	2,3,4	CoS2
E059	A virtuális biztonsági szegély aktiválása (vezérlés egy ADI eszközzel)	2,3,4	uAdi
E066	Közbelépés az amperometrikus védelem nyitáskor (túláram védelem)	2	SEn5
E067	Közbelépés az amperometrikus védelem záráskor (túláram védelem)	2	SEn5
E068	Három akadályt érzékelt záráskor	2	SEn5
E080	Hiba az önálló tanulási eljárás közben	1	Err8
E090	Próbálja meg elérni a CL1 + által blokkolt programozási menüt	1	Err9
E100	Hibát észlelt a biztonsági berendezés által vezérelt ADI felületen	1	Er10
E200	Parancs hatására mozgás invertálása	2	StEt
E201	START parancs a vezérlő panelről	4	
E202	Gyalogos START parancsot a vezérlő panelről	4	
E203	START parancs az ADI eszközzel	4	
E209	Távadó csatorna 1	4	tEL1
E210	Távadó csatorna 2	4	tEL2
E211	Távadó csatorna 3	4	tEL3
E212	Távadó csatorna 4	4	tEL4
E240	A kapu bezáráskor túllépte, a t.inA paraméterben beállított időt	5	
E241	Zárás az inaktivitás késleltetése miatt	5	
E242	Az energiatakarékos funkció aktiválása	5	

15 - VÉSZHELYZETBEN KEZELŐ JELEN MŰVELET

Ez a működési mód használható bizonyos esetekben a kapu kezelő jelen módba történő áthelyezésére, például: a telepítés, karbantartás, hibás fényerőmpő esetén, biztonsági szegély, végállás kapcsolók vagy a jeladó hibás működtetése esetén.

A funkció aktiválásához a START parancsot kell nyomni 3-szor (nyomva kell tartani legalább 1 másodpercig, közötté 1mp-es szüneteket kell tartania).

A negyedik START parancs aktiválja a kaput a kezelő jelen módba. A kapu mozgatásához tartsa a START gombot lenyomva az a művelet időtartama (T idő). A funkció automatikusan kikapcsol 10 másodperc után, vagyis inaktív lesz a kapu.

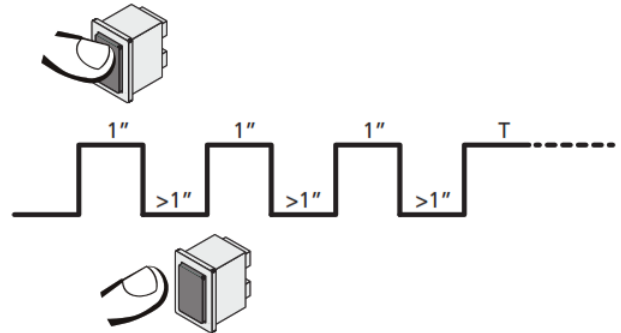

Megjegyzés: ha a **Strt** paraméter van beírva **StAn**, akkor a Start parancs (a sorkapocsról vagy a távirányítóról) mozgatja a kapu nyitását és zárását irányban felváltva (ellentétben a normál kezelő jelen üzemmódban).

16 - A VEZÉRLŐ EGYSÉG PROGRAMOZÁSA

A vezérlőegység idő és funkció programozása történik belül Speciális konfigurációs menü, amelyet elérhet, a kijelző alatti DOWN MENU és UP gombok segítségével.

A konfigurációs menü, a konfigurálható elemek listáját tartalmazza;
A kijelzőn a kijelölt elem látható.

- A DOWN gomb lenyomásával átmegy a következő elemre
- Az UP gomb megnyomásával visszatér az előző tételhez
- A MENU megnyomásával megtekintheti a kijelölt aktuális értéket, és ha kell, változtathat rajta.

A telepítés követelményei alapján lehetséges aktiválni a RÖVID vagy TELJES programozási menüt. A RÖVID menü csak olyan paramétereket tartalmaz, amelyek alap programozási beállításokat tartalmaz, míg a TELJES menü az összes a programozási menü paramétereit tartalmazza (a jelen lévő paraméterek csak a TELJES menüben láthatók a táblázatban).

Ahhoz, hogy aktiválja a RÖVID programozási menüt, tartsa lenyomva a MENU gombot amíg a kijelzőn megjelenik **-Pr.S**; akkor engedje el a gombot, és a készülék megjeleníti az első paramétert a **En.SA** menüben.

A TELJES menü programozás aktiválásához tartsa lenyomva a MENU gombot, amíg a kijelzőn **-Pr.F** jelenik meg; a gomb elengedése után, a készülék kijelzőjén az első paraméter az **En.SA** jelenik meg a menüben.

Az utolsó menüpont (**FinE**) lehetővé teszi, hogy tárolja a végrehajtott változtatásokat és visszaáll a vezérlő egység a normál működésbe.



A menüpontba ki kell lépni programozási módból, ha nem akarja elveszíteni a konfigurációt.

! **FIGYELMEZTETÉS:** Abban az esetben, ha egy művelet több mint egy percig nem végeztek el, a vezérlőegység kilép a programozási módból anélkül, hogy elmentené a beállításokat és a változásokat, amelyek elvesznek.

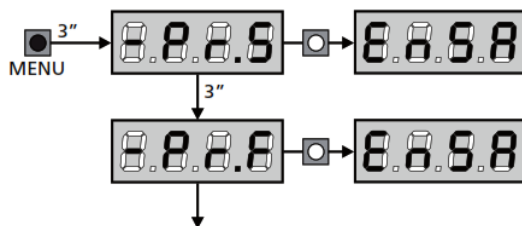
Megjegyzés: Az UP gomb lenyomva tartásával a programozási menü paraméterei gyorsan elgörgethetők, amíg az **En.SA** elem meg nem jelenik. A DOWN gomb lenyomásával a programozási menü paraméterei görgethetők gyorsan előre, amíg a **FinE** elem meg nem jelenik.





PARAMETER	ÉRTÉK	LEÍRÁS	AntE	SCor	MEMO
En.SR		<p>Energia megtakarítás funkció</p> <p>Ha a funkció aktív, és az alacsony energiatakarékos modul telepítve van, akkor a vezérlőegység kikapcsolja a kijelzőt, a fotocellákat, és az összes eszközt, amelyet a vezérlő sorkapcsai biztosítanak, meghatározott feltételek mellett.</p> <p>Megjegyzés: Ha az ENERGIATAKARÉKOS modul nincs telepítve, a vezérlőegység csak a kijelzőt kapcsolja ki.</p> <p>A vezérlő egység aktiválja az ENERGIATAKARÉKOS módot ha :</p> <ul style="list-style-type: none"> • 30 másodperccel a működési ciklus befejezése után • 30 másodperccel nyitás után (ha az automatikus zárás nem engedélyezett) • 30 másodperccel a programozási menüből való kilépés után <p>A vezérlő egység kilép az energiatakarékos üzemmódból:</p> <ul style="list-style-type: none"> • Amennyiben egy kezelői ciklus indul • Ha az egyik gombot a vezérlő egységen megnyomjuk 	no	no	
	no	Funkció kikapcsolva			
	Si	Funkció bekapcsolva			
t.AP1		Kapuzárny 1 nyitási idő	20.0"	22.5"	
	0.0" - 5'00	Állítható idő 0 másodperc és 5 perc között			
t.AP2		Kapuzárny 2 nyitási idő	20.0"	0.0"	
	0.0" - 5'00	Állítható idő 0 másodperc és 5 perc között FIGYELMEZTETÉS: ha M2 motor nincs csatlakoztatva, akkor nullára kell állítani!			
t.Ch1		Kapuzárny 1 zárási idő	21.0"	23.5"	
	0.0" - 5'00	Állítható idő 0 másodperc és 5 perc között. Megjegyzés: Annak elkerülésére, hogy az ajtó nem záródik be teljesen, ajánlatos t.AP1 -től hosszabb időt állítani.			
t.Ch2		Kapuzárny 2 zárási idő	21.0"	0.0"	
	0.0" - 5'00	Állítható idő 0 másodperc és 5 perc között. Megjegyzés: Annak elkerülésére, hogy az ajtó nem zár teljesen, ajánlatos hosszabb időt állítani t.AP2 -től.			
P.APP		Részleges nyitás (csak Kapuzárny 1 esetében)	25	25	
	0 - 100	A gyalogos start parancs esetében a kapu csak egy kis részt nyílik ki. Ezt %-ban lehet beállítani.			
t.C2P		Kapuzárny 2 zárás alatt gyalogos ciklus	2.0"	no	
	0.5" - 1'00	A részleges nyitás ciklusban (gyalogos nyitás) a kapuzárny 2 mozoghat egy kicsit, a szélről vagy a saját tömegétől; Ebben az esetben a záródó kapuzárny 1 nekiütközhet a kapuzárny 2 -nek, és így a kapu nem maradna tökéletesen zárva. Ennek elkerülése érdekében, az utolsó másodpercben a ciklus egy kis záró erőt ad a kapuzárny 2 -re is.			
	no	Funkció kikapcsolva			
r.AP		Nyíló ajtó késleltetése	1.0"	0.0"	
	0.0" - 1'00	A nyitási fázisban a kapuzárny 1-nek kell elindulnia, mielőtt kapuzárny 2 elindul, az ütközés elkerülése érdekében. A kapuzárny 2 nyitása késni fog a beállítási időtől függően. Megjegyzés: Ha a kinyíló ajtó késleltetése nulla, a vezérlőkártya nem hajtja végre az ellenőrzést a kapuzárnyak zárásakor			

PARAMETER	ÉRTÉK	LEÍRÁS	RnE	SCor	MEMO
r.Ch		Ajtó zárásának késleltetése	3.0"	0.0"	
	0.0" - 1'00	A záró szakaszban, a kapuszármly 1-et késleltetve kell indítani, a kapuszármly 2 indítása után, az ütközés elkerülése érdekében. Kapuszármly 1 zárása a beállított idővel fog késni.			
C2rR		A zárt kapuszármly 2 késleltetése nyitáskor Egyes kapuknál a másodikkapuszármly zárva marad, ez blokkolva maradhat, amíg az 1-es kapuszármly teljesen kinyit. Ez a paraméter lehetővé teszi, hogy enyhe záró nyomást gyakorol kapuszármly 2 késleltetett nyitás esetén, úgy, hogy az 1-es kapuszármly közben teljesen kinyit.	no	no	
	no	Funkció kikapcsolva			
	Si	Funkció bekapcsolva			
t.SEr		Zár idő	2.0"	no	
	0.5" - 1'00	A kapuszármlyak nyitása előtt, a vezérlő egység nyitja az elektromos zárat, hogy engedjen el, és tegye lehetővé a kapu mozgását. A t.SEr -ben beállíthatja a nyitási időt.  FIGYELMEZTETÉS: ha a kapun nincs elektromos zár, akkor állítsa be ezt a paramétert no -ra, hogy ki legyen kapcsolva			
	no	Funkció kikapcsolva			
SEr.S		Csendes zárás mód	Si	Si	
	Si	Funkció bekapcsolva (140 Hz)			
	no	Funkció kikapcsolva (50 Hz)			
t.ASE		Zár vezérlési idő	1.0"	0.0"	
	0.0" - 1'00	Amikor az elektromos zár áram alá kerül, a kapu állva marad a beállított t.ASE ideig, azért hogy könnyebb legyen a zárat kinyitni. Abban az esetben, t.ASE alacsonyabb, mint a t.Ser. A zár vezérlése megy tovább, míg az kapu mozgásba lendül.  FIGYELMEZTETÉS: ha a kapu nincs elektromos zár, állítsa be az értéket 0.0 "-ra			
t.inu		Holtjáték idő	no	no	
	no	Funkció kikapcsolva			
	0.5" - 1'00	Az elektromos zár nyitásának megkönnyítése érdekében egy gyenge erősségű csukási parancsot lehet adni a zár működése alatt a szétkapcsoláshoz.			
t.PrE		Elő-villogás idő	1.0"	1.0"	
	0.5" - 1'00	Mielőtt a kapu mozogni kezd, a villogó villogni kezd előtte t.PrE -ben beállított idővel, hogy figyelmeztessen még a mozgás előtt.			
	no	Funkció kikapcsolva			
t.PCh		Különböző zárás elővillogás idő	no	no	
	no	A záró elővillogás ideje megegyezik t.PrE -vel			
	0.5" - 1'00	Ha ezt a paramétert beállítjuk, akkor a beállított időnek megfelelően a vezérlés aktiválja az elővillogást a kapu bezárását megelőzően.			

PARAMETER	ÉRTÉK	LEÍRÁS	ArE	SCor	MEMO
Pot1		M1 motor teljesítmény	60	60	
	30 - 100	Ez a menü a motor teljesítményének 30-100% közötti beállítását teszi lehetővé. FIGYELMEZTETÉS: Amennyiben egy hidraulikus motort használnak, a beállított érték 100			
Pot2		M2 motor teljesítmény	60	60	
	30 - 100	Ez a menü a motor teljesítményének 30-100% közötti beállítását teszi lehetővé. FIGYELMEZTETÉS: Amennyiben egy hidraulikus motort használnak, a beállított érték 100			
SPUn		Indulás A kapunak elindulásakor, a kezdeti tehetetlenséggel szembe kell nézni, ezért ha a kapu nagyon nehéz, akkor a kapuzárnyak induláskor nem mozdulnak. Amennyiben a SPUn (pickup) funkció be van kapcsolva, az első 2 másodpercben, minden ajtómozgásnál, a vezérlő egység figyelmen kívül hagyja POT1 és Pot2 értékeket, és a motorok a maximális teljesítménnyel indulnak leküzdve a kapu tehetetlenségét.	Si	Si	
	Si	Funkció bekapcsolva			
	no	Funkció kikapcsolva			
rRM		Gyorsulás beállítása	4	4	
	0 - 6	Annak érdekében, hogy ne legyen túl erős a motor nyomatéka, amikor a mozgás kezdődik, a teljesítményt fokozatosan kell növelni, míg eléri a beállított értéket, vagy a 100% -ot, ha a gyorsulás engedélyezve van. Minél magasabb a beállított értéket, annál hosszabb az időtartam, hogy elérje a névleges teljesítményt.			
rRAP		Lassítás nyitáskor	25	15	
	no	Funkció kikapcsolva			
	1 - 50	Ez a menü lehetővé teszi az 1-50%-os szabályozást a csökkentett sebességgel a nyitó szakaszon			
rRCh		Lassítás zárásnál	25	15	
	no	Funkció kikapcsolva			
	1 - 50	Ez a menü lehetővé teszi az 1-50%-os szabályozást a csökkentett sebességgel a záró szakaszon			
t.CuE		Gyors zárás idő után lassul	0.0"	0.0"	
	0.0" - 5.0"	Ha a lassítási idő 0-tól eltérő, akkor a kapu sebesség nem elegendő, hogy zárás után rögzítse a kaput. Ebben az esetben ez a funkció be van kapcsolva, ha a lassú fázis befejeződött, a vezérlő egység ad egy normál sebesség parancsot (azaz a mondjuk, nem lassul) a beállított időnek megfelelően, a kapu becsukódik a helyére és utána a vezérlés leveszi a feszültséget a motorról.  MEGJEGYZÉS: Ha 0-ra van állítva, akkor a kapu nincs, felszerelve elektromos zárral vagy a lassítás le van tiltva.			
t.E.M		Motorteszt engedélyezése Lehetővé teszi a motor vizsgálatát. Az vezérlő automatikusan elvégéz egy vizsgálatot a motor indításakor. FIGYELEM: csak akkor kell beavatkozni, ha a teszt letiltja a további működést.	Si	Si	
	Si	Funkció bekapcsolva			
	no	Funkció kikapcsolva			

PARAMETER	ÉRTÉK	LEÍRÁS	AntE	SCor	MEMO
S _t .AP		Start parancs nyitási fázis alatt Ez a menü lehetővé teszi, hogy a vezérlő egység megállítsa a nyíló, kaput ha újabb Start parancsot adunk ki nyitás közben	PAUS	PAUS	
	PAUS	A kapu menet közben megáll, azon a helyen ahol éppen van			
	Ch.U	A kapu elindul záró irányba			
	no	A kapu folytatja a nyitást (parancs figyelmen kívül hagyása)			
S _t .Ch		Start parancs zárási fázis alatt Ez a menü lehetővé teszi, hogy a vezérlő egység megállítsa a záródó, kaput ha újabb Start parancsot adunk ki zárás közben	StoP	StoP	
	StoP	A kapu megáll, és a ciklust befejezettnek tekinti			
	APEr	A kapu újra kinyílik			
S _t .PR		Start parancs szünet alatt Ez a menü lehetővé teszi a vezérlő egység számára, hogy szünet alatt kapjon egy Start parancsot, amikor a kapu, nyitás közben meg lett állítva	Ch.U	Ch.U	
	Ch.U	A kapu elindul záró irányba			
	no	Parancs figyelmen kívül hagyása			
	PAUS	A szünet törlése (Ch.AU)			
S _{PRP}		Gyalogos kapunyitás közben kapu megállítása Ez a menü lehetővé teszi a vezérlő egységnek, hogy „Kapu Állj!” esetben, csak részlegesen nyissa ki a kaput.  FIGYELMEZTETÉS: Részleges nyitás (bármely szakaszában) hatására: egy Start parancs hatására teljes nyitás történik; A Start Gyalogos parancsot mindig figyelmen kívül hagyja a teljes nyitást.	PAUS	PAUS	
	PAUS	A kapu, mozgás közben megáll			
	Ch.U	A kapu azonnal megkezdí a zárást			
	no	A kapu folytatja a nyitási fázist (a parancs figyelmen kívül hagyása)			
Ch.AU		Automatikus zárás	no	no	
	no	Funkció kikapcsolva			
	0.5" - 20.0'	A kapu bezárul, miután a beállítási idő eltelt			
Ch.tr		Áthaladás utáni zárás Ha a fotocella a kapu nyitása közben érzékeli az áthaladást, akkor az itt beállítható szünetidő áthaladáskor azonnal indul. A funkció a félautomata működésben nem működik.	no	no	
	no	Funkció kikapcsolva. A kapu bezárul a beállított idő elteltével. Automatikus Ch.AU funkció.			
	0.5" - 20.0'	A kapu bezárul, miután a beállítási idő eltelt			
PR.tr		Áthaladás utáni szünet Annak érdekében, hogy a kapu a lehető legrövidebb ideig legyen nyitva, lehetőség van, az áthajtás utáni azonnali zárásra. Az átjáró előtt a fotocella érzékeli ha az automatikus üzem engedélyezve van. A zárás késleltetése Ch.tr. paraméterben állítható	no	no	
	no	Funkció kikapcsolva			
	S _i	Funkció bekapcsolva			

PARAMETER	ÉRTÉK	LEÍRÁS	AntE	SCor	MEMO
SP.R		Kisfeszültségű fények Ez a menü lehetővé teszi a kisfeszültségű lámpák vezérléseinek beállításait	no	no	
	no	Funkció tiltása			
	W.L.	Jelzőlámpa üzemeltetése: a kapu állapotát valós időben jelzi. A villogás módja jelzi, a négy lehetséges állapotot - Kapumozgás leállítva: Nem világít - Kapumozgás szünetel: a fény világít, fixen - Kapu megnyitása: a fény lassan villog (2 Hz) - Kapuzárás: a fény gyorsan villog (4 Hz)			
	FLSh	Villogó fény működése (fix frekvencia)			
LP.PR		Villogó fény szünet ideje	no	no	
	no	Funkció tiltása			
	Si	Villogó fény jelzés a szünet ideje alatt is			
StRt		Aktíválás bemenetek (START és a START P.) Ez a menü lehetővé teszi a üzemmódok bemenet választását (5.4 fejezet)	StAn	StAn	
	StAn	Alapértelmezett mód			
	no	Sorkapocs Bemenetek tiltva vannak. Radio bemenetek működnek normál módban StAn			
	APCh	Nyitás / Zárás parancs			
	PrES	Kezelő jelen működés			
	orol	Időzített üzemmód			
StoP		Stop bemenet	no	no	
	no	A STOP bemenet tiltva van			
	ProS	A STOP bemenet vezérlése megállítja a kaput: nyomja meg a START parancsot a kapu mozgásához			
	inuE	A STOP parancs leállítja a kaput: a következő START parancsra a kapu elindul és az ellenkező irányba mozog			
Fot1		Fotocella 1 bemenet Ebben a menüben, lehetővé teszi a fotocellák 1-es bemenet, hogy a fotocellák aktívak legyenek a nyitási- és zárási fázisban	no	no	
	no	Bemenet tiltva			
	APCh	Bemenet engedélyezve			
Fot2		Fotocella 2 bemenet Ebben a menüben, lehetővé teszi a fotocellák 2-es bemenete, hogy a fotocellák nem aktívak nyitási fázis alatt	CFCh	CFCh	
	CFCh	Bemenet engedélyezése még a kapu álló helyzetében is			
	Ch	Bemenet engedélyezve csak a záró szakaszban ⚠ Figyelmeztetés: ha a fotocella sérült a kapu kinyílik. Zárás előtt a fénysorompó teszt (ha engedélyezve van) érzékeli a hibát és megakadályozza a kapu bezárását.			
	no	Bemenet tiltva			

PARAMETER	ÉRTÉK	LEÍRÁS	RnE	SCor	MEMO
Ft.EE		Fotocella teszt A biztonságosabb működés érdekében egy fotocella teszt történik a működési ciklus előtt. Ha nincs működési hiba teszteléskor, akkor a kapu elkezd mozogni. Ellenkező esetben, a kapu nem mozdul, és a villogó fényjelzés bekapcsolva marad még 5 mp-ig. A teljes vizsgálati ciklus rövidebb ideig tart, mint egy másodperc.	no	no	
	no	Funkció kikapcsolva			
	Si	Funkció bekapcsolva			
ShAd		A fotocella 2 akadályt érzékel A garázs bejáratához telepített fotocella elé, lehetséges, hogy bekerül valami, és az megszakítja a érzékelő sugarat. Ebben az esetben az ajtó nem tudja befejezni a zárási ciklust. Ezzel a funkcióval lehetőség van ideiglenesen letiltani a fotocella 2-t a zárási fázis alatt, oly módon, hogy lehetővé tesz az ajtó mozgását. A fotocellák kikapcsolnak, amikor a kapu meghaladja a F.ShA határértéket (ellenőrzött terület), és újra aktiválódik, amikor a kapu meghaladja a az i.ShA határértékét (Start árnyékos területét) A határértékek, az árnyékos terület beállítása során automatikusan feltanítható ciklus (12. fejezet), mivel a funkció már korábban engedélyezett beállításával bármilyen értéket adhattunk a i.ShA és a F.ShA határoknak (Beleértve a 0)  Megjegyzés: ez a funkció csak akkor aktiválható, ha a következők feltétel teljesülnek: <ul style="list-style-type: none"> vezérlőegység csak vezérli a motort (t.AP2 paramétere = 0). jeladót és a végállás kapcsolót engedélyezni kell ha a végállás kapcsoló bekapcsol, akkor a START -nak nyitáskor tiltva kell lennie (St.AP paraméter = nem)  FIGYELMEZTETÉS: A funkció nem megfelelő használata hatással lehet a biztonságos automatizálásra. A V2 ajánlja: <ul style="list-style-type: none"> Ezt a funkciót csak akkor működik, ha a folyosón az ajtó előtt a fényzorompó tényleg elkerülhetetlen. A lehető legpontosabban határozzuk meg takarás területének határait Állítsa be a lehető legközelebb az eltakart határérték területét 	no	no	
	no	Funkció kikapcsolva			
	F.ShA 0 - 100	Az eltakart terület végénél: a fotocellák kikapcsolnak, ha az ajtó eléri az akadály szélét a beprogramozott érték elérése után (0 = az ajtó zárva / 100 = az ajtó nyisd ki)			
	i.ShA 0 - 100	Az eltakart terület kezdeténél: a fotocella újra aktiválódik, ha az ajtó túlhalad az akadály szélén a beprogramozott érték elérése után (0 = az ajtó zárva / 100 = az ajtó nyit)			
CoS1		Biztonsági sáv 1 bemenet Ez a menü lehetővé teszi 1 Biztonsági sáv használatának programozását.	no	no	
	no	Bemenet kikapcsolása			
	RPCh	Nyitás és zárása bemenet engedélyezése			
	RP	Bemenet engedélyezve a nyitás-, és tiltva a lezárás alatt.			
CoS2		Biztonsági sáv 2 bemenet Ez a menü lehetővé teszi a 2. mobilis biztonsági sávok használatát.	no	no	
	no	Bemenet kikapcsolása			
	RPCh	Nyitás és zárása bemenet engedélyezése			
	Ch	Bemenet engedélyezve a zárás-, és tiltva a nyitás alatt			

PARAMETER	ÉRTÉK	LEÍRÁS	RnE	Scor	MEMO
Co.tE		A biztonsági sávok tesztelése Ez a menü lehetővé teszi a biztonsági sáv beállítását, ellenőrzését	no	no	
	no	Teszt kikapcsolva			
	rESi	Vezetőképes gumi biztonsági sávok Tesztjének engedélyezése			
	Foto	Kompatibilis optikai biztonsági sáv Tesztelése			
FC.En		Végállás kapcsoló bemenet	no	STOP	
	no	Végállás kapcsoló bemenet kikapcsolása			
	rALL	Az összes bemenet engedélyezése: a kapu lassulás; végállás kapcsolók; stb.			
	STOP	Bemenetek lehetővé teszik: a kapu megáll, a végállás kapcsolók közelében			
EnCo		Jeladó engedélyezése és érzékenysége beállítása Megjegyzés: A beüzemelt jeladó határértékének meg kell egyeznie a végállás kapcsolókéval; ha a két motor végállás kapcsolói engedélyezve vannak (Paraméter FC.En = STOP / rALL) a jeladó mindig le van tiltva.	no	no	
	no	Bemenet kikapcsolva			
	1 - 4	Mozgó kapu akadály érzékelés érzékenysége beállítása (1 = kevésbé érzékeny / 4 = érzékenyebb).			
i.Adi		Az ADI eszköz engedélyezése Ez a menü lehetővé teszi, a csatlakoztatott ADI 2.0 eszköz működését. Ha egy normál ADI eszköz (CL1 +, WES-ADI, LUX2 +) fel van csatlakoztatva, válassza ki a Si értéket, hogy a csatlakozó aktív legyen, és folytassa az eszköz programozását. Ha egy vagy több ADI 2.0 eszköz van csatlakoztatva, szükséges, hogy kiválassza SCAn értékét úgy, hogy a készülék érzékeli a készülékeket. A pásztázás során, a kijelzőn megjelenik a fellelt eszköz(ök). Miután a beolvasás befejeződött, a kijelzőn ESC-et mutat: - Válassza az ESC -et a programozás menüből való kilépéshez; - Nyomja meg az UP vagy DOWN gombot, hogy megjelenjen az eszközök listája; válassza ki a programozni kívánt készüléket, majd nyomja meg a MENU gombot a kiválasztott eszköz programozásához. Megjegyzés: Az ADI eszközök programozási menüje különbözik mindegyik eszközön. Az útmutatás a készülék kézikönyvében található. FIGYELEM: Beolvasást kell elvégeznie, ha új ADI 2.0 eszköz van csatlakoztatva. Ahhoz, hogy ismétljen meg egy eszköz programozását vagy egy másik eszköz beprogramozását, egyszerűen válassza ki Si-t az eléréséhez, az eszközök listájában. Kilépés az ADI készülék konfigurációs menü visszatér az i.Adi opcióból	no	no	
	no	Csatlakozó Tiltva			
	Si	Csatlakozó engedélyezve: hozzáférés a programozási szakaszban az ADI berendezéshez, vagy a csatlakoztatott ADI 2.0 eszközök listájához. Megjegyzés: Ha az Si opció van kiválasztva, de nincs eszköz csatlakoztatva, a kijelző mutat egy sorozat szaggatott vonalat (- - -).			
	SCAn	Ismerkedés a csatlakoztatott ADI 2.0 eszközökkel Megjegyzés: Ez a lehetőség csak akkor érhető el, ha az ADI csatlakozón csak egy ADI 2.0 modul van. Megjegyzés: Minden alkalommal, amikor egy ADI eszközt hozzáadunk vagy eltávolítunk, szükség van egy újabb szkennelési eljárásra, hogy frissítse a berendezést.			

MASCO Biztonságtechnikai és Nyílászáró Automatizálási Kereskedelmi Kft.

1131 Budapest, Reitter Ferenc u. 166.

Tel: (06 1) 3904170, Fax: (06 1) 3904173, E-mail: masco@masco.hu, www.masco.hu

PARAMETER	ÉRTÉK	LEÍRÁS	RnE	SCor	MEMO
rILR		Motor mechanikus terhelés mentesítése Amikor a kapu megáll, a motor vezérlése egy kicsit elmozdít egy másik ellenkező irányba, hogy csökkentse a motor fogaskerék feszültségét (terhelését)	no	no	
	no	Funkció kikapcsolva			
	Si	Funkció bekapcsolva			
t.inR		Maximális kapu nyugalmi idő Bizonyos típusú hajtóművek (hidraulikus hajtóművek, főleg) általában meglazul néhány óra múlva a nyugalmi idő alatt, és ez veszélyezteti a kapu mechanikus zárását. Ebben a menüben lehet beállítani a maximális kapu nyugalmi időt: 1-8 óra.	no	no	
	no	Funkció kikapcsolva			
	1 - 8	Amennyiben a kapu marad nyugalmi (zárt) állapotba hosszabb ideig, abban az esetben a beállított időnek megfelelően, a vezérlő egység zárja a kaput 10 másodpercre, így helyreállítja a teljes zárást.			
RSM		Csúszás gátló Amikor egy nyitó vagy záró művelet megszakad, vagy egy parancs vagy a fényzorompó hatására, úgy beavatkozik, a set-up idő. Az ellentétes mozgás túlzott terhelés lenne, ezért a vezérlőegység a motorokat csak a szükséges erővel vezérli, hogy ne csússzon el a ténylegesen megtett utol. Ez lehet, hogy nem kielégítő, különösen abban az esetben, ha nagyon nehéz a kapu, tehetetlensége miatt. Az irányváltás pillanatában a vezérlőegység nem tudja figyelembe venni a megcsúszást, és annak mértékét. Ha ezek után az irányt váltott kapu nem tér vissza pontosan a kiindulási pozícióba, akkor be lehet állítani egy csúszásgátló alkalmazást, hogy hozzáadjuk a vezérlő által kiszámított időt.  Figyelmeztetés: ha az ASM funkció tiltva van, a kapu addig megy, amíg a végén megáll. Ebben a fázisban a vezérlőegység nem aktiválja a lassító funkciót, a végén való megállás előtt.	1.0"	1.0"	
	0.5" - 1'00	Csúszásgátló idő			
	no	Funkció kikapcsolva			
SEnS		Akadály érzékelő Ez a menü lehetővé teszi, hogy az akadály érzékelő érzékenysége 1-10 szintig állítható be.	5	5	
	1 - 10	A beállított érték nagysága meghatározza a vezérlőegység beavatkozásának mértékét (ha van olyan akadály). FIGYELMEZTETÉS: eltekintve bármilyen beállított érzékenységtől, ez a rendszer érzékeli az akadályokat, ha a kaput megállítja; ebből adódóan, nincs akadály lefékezése a kaput a leállítása nélkül. Az akadály érzékelés végre lesz hajtva, ha a kapu normál sebességgel mozog. Mindkét kapu megáll, és adni kell egy parancsot, hogy menjen visszafelé 3 másodpercig, hogy távolítsa el a kimutatható akadályt. A következő parancs indítása figyelmen kívül hagyja a korábbi kapu mozgást újra és újra kezdi (ha a paraméter stop = INVE mozgás újakezdődik az ellenkező irányban). Abban az esetben, a kapu lassul fázisban már elkezdődött, az akadály nem lesz érzékelve, és ilyen helyzetben nem minősül veszélynek, ha a motor dolgozik, majd nyomja az akadály egy nagyon alacsony nyomással			
	no	Funkció kikapcsolva			

PARAMETER	ÉRTÉK	LEÍRÁS	RnE	SCor	MEMO
Eu.d1		Az események kijelzése Ha ez a funkció engedélyezve van, minden alkalommal, amikor egy esemény megváltoztatja a kapu normál működését (fellépte a biztonsági, ellenőrző felhasználó, stb) a kijelzőn megjelenik egy üzenet, amely jelzi a hiba okát.	S1	S1	
	S1	Funkció bekapcsolva			
	no	Funkció kikapcsolva			
Eu.M		Tárolás szintű események	3	3	
	0 - 5	Az események tárolva vannak az események listájában a diagnózis szerint. A beállított érték ebben a menüben a következők: 1. Csak a reset és a programozási műveletek 2. Még az feltárt hibák a különböző vizsgálatok (Err2, Err3, stb.) 3. Még az események, amelyek megváltoztatják a normális működését a kapu (Fellépte a biztonsági, ellenőrző felhasználó, stb.) 4. Még a biztonsági berendezések, amelyek megakadályozták az aktiválás ciklus (Stop, stb.) 5. Még az ellenőrzések aktiválta művelet ciklus (start, stb.) 6. Még az automatikus intézkedéseket az egység (En.SA és t.inA)			
F.inE		A programozás vége Ez a menü lehetővé teszi, hogy befejezze a programozást és mentse a módosított adatokat. Mindig be kell lépni a menübe és ki kell választani a megfelelő menüpontot, ha nem akarja elveszíteni a beállításokat akkor azokat menteni kell.	no	no	
	no	Funkció kikapcsolva			
	S1	Funkció kikapcsolva			

17 - MŰKÖDÉS HIBÁK

Ez a fejezet bemutat néhány lehetséges működési hibát, valamint azok okát és lehetséges megoldásokat. Néhány rendellenességet jelez a kijelző, és villogó LED jelzéseket mutat a vezérlő egység.

Megjegyzés: a következő anomáliánál, egy hibaüzenet jelenik meg a kijelzőn és aktív marad, a következő START parancsig vagy a MENU gomb megnyomásáig.

KIJELZÉS	MEGJEGYZÉS	MEGOLDÁS
Bekapcsolt állásban a visszajelző LED nem világít	Ez azt jelenti, hogy nincs feszültség a vezérlő egység kártyáján.	<ol style="list-style-type: none"> 1. Mindenekelőtt ellenőrizze a vezérlőegységet, a leválasztó kapcsolót, a hálózati vezetékét és húzza ki a hálózati csatlakozót. 2. Győződjön meg arról, hogy nincs feszültség szünet mentes tápegység, ami gondot okozhatna. 3. Ellenőrizze, hogy a biztosíték kiegészítve, és ha igen cserélje ki azonos értékűre.
Túlterhelés jelző LED világít	Ez azt jelenti, hogy a tápegység túl van terhelve.	<ol style="list-style-type: none"> 1. Húzza ki E1 - E5 és Z1 - Z6 sorkapcsait. Túlterhelés jelző LED kikapcsol. 2. Kösse ki a túlterhelés okát. 3. Helyezze vissza a sorkapcsokat a helyükre, és ellenőrizze, hogy ez a LED nem gyullad ki újra.
Túl hosszú elő-villogás	Amikor Start parancsot kap, és a villogó bekapcsol azonnal, de a kapu csak később nyílik	Ez azt jelenti, hogy a beállítási ciklus visszaszámlálás lejárt, és a vezérlő egység jelzi, hogy a szolgáltatás nem működik (13.1fejezet)
Fot1	A start parancs kiadásakor a kapu nem nyílik ki. Ez azt jelenti, hogy a beavatkozás fotocella FOT1 megakadályozza a kapu mozgását.	<ol style="list-style-type: none"> 1. Ellenőrizze, hogy semmilyen akadály nincs a fotocellák között (FOT1). 2. Ellenőrizze, hogy a fotocellák rendesen működnek: szakítsa meg a sugarat, és ellenőrizze, a fotocella szegmens változását a kijelzőn.
Fot2	A start parancs kiadásakor a kapu nem nyílik ki. Ez azt jelenti, hogy a beavatkozó fotocella FOT2 megakadályozza a kapu mozgását.	<ol style="list-style-type: none"> 1. Ellenőrizze, hogy semmilyen akadály nincs a fotocellák között (FOT2). 2. Ellenőrizze, hogy a fotocellák rendesen működnek: szakítsa meg a sugarat, és ellenőrizze, a fotocella szegmens változását a kijelzőn.
CoS1	Amikor a start parancs kiadásakor a kapu nem nyílik ki, akkor az azt jelenti, hogy a COS1 biztonsági sáv beavatkozott és COS1 megakadályozza a kapu mozgását.	<ol style="list-style-type: none"> 1. Ellenőrizze a COS1 biztonsági sávot nem nyomják, és nem is sérült. 2. Biztosítani kell, hogy a COS1 biztonsági sáv helyesen van-e csatlakoztatva: aktiválja a biztonsági sávot és ellenőrizze a biztonsági sáv pozícióját a kijelzőn.
CoS2	Amikor a start parancs kiadásakor a kapu nem nyílik ki, akkor az azt jelenti, hogy a COS2 biztonsági sáv beavatkozott és COS2 megakadályozza a kapu mozgását.	<ol style="list-style-type: none"> 1. Ellenőrizze a COS2 biztonsági sávot nem nyomják, és nem is sérült. 2. Biztosítani kell, hogy a COS2 biztonsági sáv helyesen van-e csatlakoztatva: aktiválja a biztonsági sávot és ellenőrizze a biztonsági sáv pozícióját a kijelzőn.

StoP	Amikor a start parancs kiadásakor a kapu nem nyílik ki. Ez azt jelenti, hogy a STOP bemenet megakadályozza kapu mozgását.	<ol style="list-style-type: none"> 1. Ellenőrizze, hogy a STOP gomb nincs lenyomva. 2. Ellenőrizze, hogy a gomb megfelelően működik.
i.Adi	Amikor a start parancs kiadásakor a kapu nem nyílik. Az egyik biztonsági eszköz aktiválódott az ADI felületen.	<ol style="list-style-type: none"> 1. Ellenőrizze a biztonsági kapcsoló által kezelt ADI interfész helyesen működését. 2. Biztosítani kell az ADI mód működését.
Err2	Amikor a start parancs kiadásakor a kapu nem nyílik. Ez azt jelenti, hogy a triak teszt sikertelen volt.	<ol style="list-style-type: none"> 1. Ellenőrizze, hogy a motorok megfelelően vannak csatlakoztatva. 2. Ellenőrizze a termikus védelmet a motoron, hogy nem aktív. 3. Ha M2 motor nincs csatlakoztatva, ellenőrizze a t.AP2 menüpont beállítását 0.0" 4. Ha nem merül fel probléma a motorokkal, kapcsolatosan, akkor javíttassa meg a vezérlőt.

KIJELZÉS	MEGJEGYZÉS	MEGOLDÁS
Err3	Amikor a start parancs kiadásakor a kapu nem nyílik ki. Ez azt jelenti, hogy a fotocella teszt sikertelen volt.	<ol style="list-style-type: none"> 1. Győződjön meg arról, hogy nincs akadálya, amely megszakítja a fényosorompó sugarát és Start parancsot kapott. 2. Győződjön meg arról, hogy a fotocellák, amely lehetővé tette, hogy érintett menük, már telepítve valójában. 3. Ha fotocella 2, használ, akkor ellenőrizze, hogy Fot2 menü CF.CH elem be van állítva. 4. Ellenőrizze, hogy a fotocellák üzemelnek: szakítsa meg a sugarat, és ellenőrizze, hogy a fotocella pozíciója látszik a kijelzőn. 5. biztosítsa, hogy a fotocellák megfelelően vannak csatlakoztatva, ami látható a 5.5 fejezetben
Err4	Amikor Start parancsot kap, és a kapu nem nyílik ki (vagy nem egy részleges nyílás). Ez azt jelenti, hogy a határérték kapcsoló nem volt aktív, vagy mindkét végállás kapcsoló aktív.	<p>Ellenőrizze, hogy a végállás kapcsolók megfelelően vannak csatlakoztatva és a kapunyitás, hagyja, hogy a végállás kapcsoló nyitott.</p> <p>Ha a végállás kapcsolókat nem használják a paraméter FC.En = no</p>
Err5	Amikor a start parancs kiadásakor a kapu nem nyílik ki. Ez azt jelenti, hogy a biztonsági sáv tesztje sikertelen volt.	<ol style="list-style-type: none"> 1. Győződjön meg róla, a menüben, hogy a teszt a megfelelő kialakításhoz (Co.tE) van beállítva. 2. Győződjön meg arról, hogy a biztonsági sávok engedélyezve vannak a menüben. 3. Ellenőrizze, a biztonsági sávok helyesen vannak csatlakoztatva (jelzett 5,6 - fejezetben).
Err8	Végrehajtásakor öntanuló funkciója az ellenőrzésre nem volt hajlandó. Ez azt jelenti, hogy a kért funkció beállítása a kontroll egységgel nem kompatibilis.	<ol style="list-style-type: none"> 1. Ellenőrizze, hogy a Start bemenet engedélyezve van-e normál módban (Start menüben StAn beállított). 2. Ellenőrizze az ADI felület le van tiltva (i.Adi menü beállítása no).
Err9	A programozás zárva lett. A programozó zár feloldása CL1 modul behelyezése + (Kód 161213) beírása.	A beállítások módosításához szükséges beilleszteni az ADI interfész csatlakozójába, és ugyanazt a kulcsot használni a programozási zárat aktiválására, és a készüléket kinyitására.
Er10	Amikor a start parancs kiadásakor a kaput nem nyitja meg. Ez azt jelenti, hogy az ADI-modul funkciójának tesztelése sikertelen volt.	<ol style="list-style-type: none"> 1. Ellenőrizze az ADI modul helyesen van behelyezve 2. Ellenőrizze az ADI modul nem sérült és megfelelően működik