



## Jet•24V

**JET-24V EGY TÉNYLEG SOKOLDALÚ ELEKTROMECHANIKUS VEZÉRLŐSZERKEZET, MELY A MAX. 2,6 m MAGASSÁGÚ, RUGÓS, SZEKCIONÁLT BILLENŐKAPUKHOZ ÉS A MAX. 2,8 m MAGASSÁGÚ ELLENSÚLYOS BILLENŐKAPUKHOZ VALÓ.**



A szekcionált vagy billenőkapuk 24 V-os egyenáramú vezérlőszervezete biztonságos, megbízható és könnyen felszerelhető.

A láncos, egyirányú szállítórendszer "push & pull" típusú, erős alumínium sín: megbízhatóság és tartósság.

Egyszerű szerelési készlet, a gyors mennyezeti felszereléshez.



Külső vezérlő nyomógomb a reduktor működtetéséhez és a központ funkcióinak a módosításához, anélkül, hogy kinyitná a védőburkolatot. Egyszerű használat.

- 230V vezérlőközpont, rácsukásgátló szerkezettel, mind a nyitáskor, mind a záráskor, mágneses kódolású mozgásvezérlés, funkcionalitás és biztonság.
- Önbetanuló programozás, az idők, a fékezések és az erők memorizálásával, mind nyitáskor, mind záráskor.
- Beépített vevő és környezeti megvilágítást nyújtó lámpa.
- 433,92 MHz-es beépített vevő, mely lehetővé teszi a sorozatgyártású Personal Pass System távvezérlők használatát.

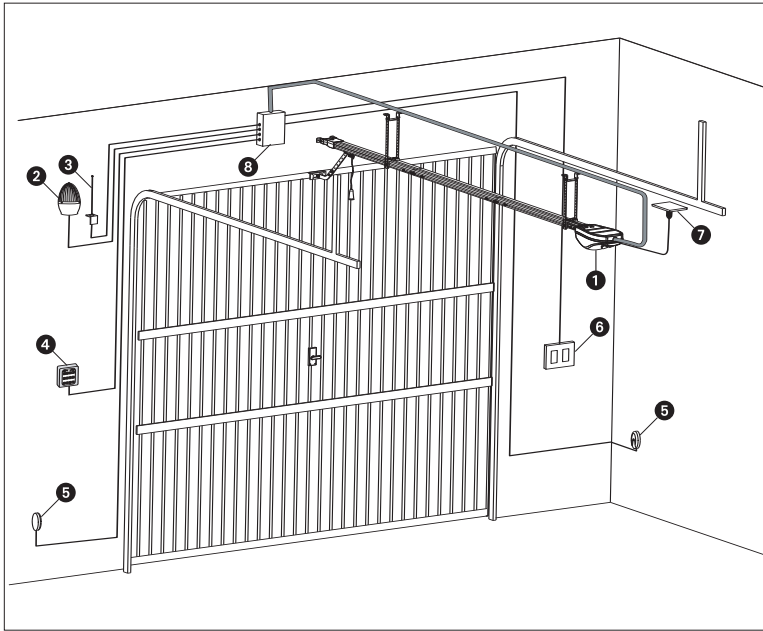

- |   |                            |
|---|----------------------------|
| 1 JET-24V vezérlőszerkezet  | 5 Fotocellák               |
| 2 Jelzőlámpa  | 6 Belső nyomógomb          |
| 3 Antenna   | 7 Schuco csatlakozó aljzat |
| 4 Kulcsos jelválasztó, digitális<br>billentyűzet vagy távolság-érzékelő | 8 Elosztódoboz             |

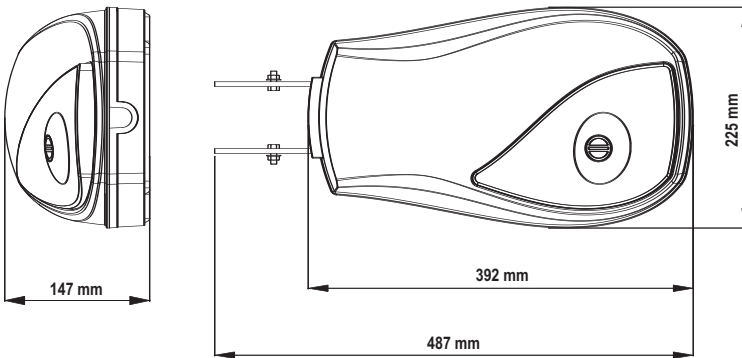

MODELL <i>Jet-24V</i>		JET650	JET650-120V
Táplálás	VAC - Hz	230 - 50	120 - 60
Átlagsebesség	cm / s	12	12
Hálózati áram felvétel	A	1	2
Felvett teljesítmény	W	230	240
A motor max. áramerőssége	A	8	8
A 24 V-os váltóáramú tartozékok max. teljesítménye	W	10	10
Működési hőmérséklet	°C	-20 ÷ +50	-20 ÷ +50
Védelmi fok	IP	20	20
Munkaciklus	%	30	30
Motor tömeg	Kg	10	10

## TARTOZÉKOK

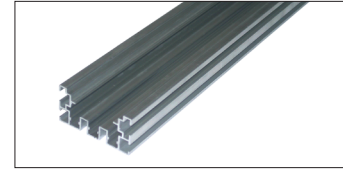

**J1** - Rögzítő elemekkel ellátott szerelési hosszabbító idom a pálya 40 cm-el történő meghosszabbításához, max. 3 m magasságú szekcionált és billenőkapuk részére.

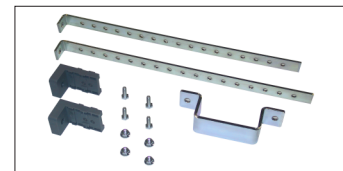

**J2** - Kiegészítő rögzítőtámasz furatokkal, a magasság beállításához.



**J3** - Lánchvezető profil sín (L = 3,00 m) max. 2,8m magasságú (H) ellensúlyos, max. 2,6m magasságú rugós és max. 2,6m magasságú szekcionált kapuk számára.

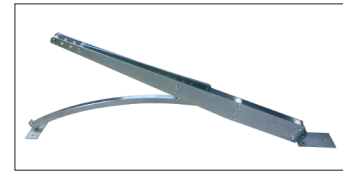

**J4** - Adapter kar ellensúlyokkal működő billenő kapukhoz.



**J5** - Készlet a kívülről történő kioldáshoz drótkötéssel.

Forgalmazó