

Bezprzewodowa dualna czujka ruchu APMD-150 przeznaczona jest do pracy w ramach dwukierunkowego systemu bezprzewodowego ABAX. Obsługiwana jest przez kontroler ACU-100 w wersji programowej 1.06 lub nowszej. W jej konstrukcji zastosowano czujnik mikrofalowy (MW) i podwójny element piroelektryczny (PIR). Czujnik mikrofalowy jest uruchamiany, gdy czujka jest w stanie aktywnym (patrz instrukcja obsługi kontrolera ACU-100, rozdział poświęcony czujkom bezprzewodowym), po zarejestrowaniu ruchu przez czujnik podczerwieni. Czujka charakteryzuje się dużą czułością przy równocześnie wysokiej odporności na zakłócenia i fałszywe alarmy. Czulość torów mikrofalowego i podczerwieni jest ustawiana drogą radiową, niezależnie dla każdego toru. Zdalnie uruchamiany tryb testowy pozwala na niezależne testowanie toru mikrofalowego i podczerwieni. Mechanizm kompensacji temperatury umożliwia pracę w szerokim zakresie temperatur.

Objaśnienia do rysunku 1:

- 1 - bateria litowa CR123A o napięciu 3 V, zapewniająca pracę przez okres około 3 lat. Czujka kontroluje stan baterii. Gdy napięcie spadnie do 2,6 V, do kontrolera zostanie wysłana informacja o słabej baterii. Sygnalizacja słabej baterii trwa do czasu jej wymiany.
- 2 - czujnik mikrofalowy.
- 3 - dioda LED. Świeci w kolorze czerwonym tylko w trybie testowym, sygnalizując komunikację z kontrolerem (w czasie odpytywania), naruszenia (po zarejestrowaniu ruchu przez tor mikrofalowy lub podczerwieni) i sabotaże.
- 4 - styk sabotażowy reagujący na oderwanie od podłoża.
- 5 - pyroelement.
- 6 - styk sabotażowy reagujący na otwarcie obudowy.
- 7 - antena.
- 8 - otwór na wkręt mocujący.
- 9 - ekran.

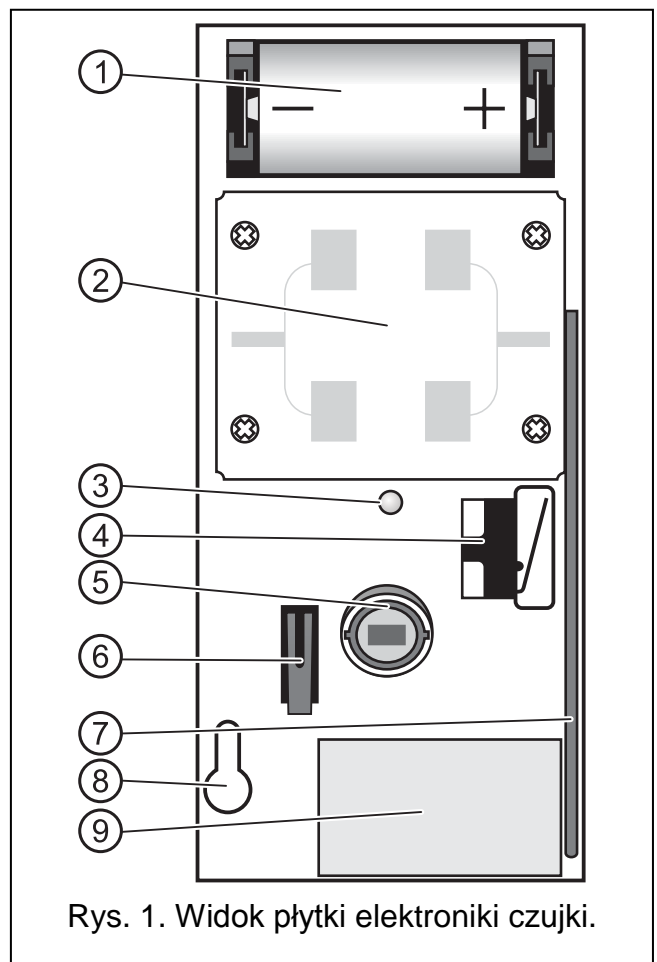

Rys. 1. Widok płytki elektroniki czujki.

## 1. Montaż

Czujka przystosowana jest do montażu wewnątrz pomieszczeń. Można ją zamocować bezpośrednio do ściany lub na dołączonym uchwycie.



**Przed zamontowaniem czujki na stałe, należy sprawdzić poziom sygnału odbieranego z czujki przez kontroler ACU-100 i w razie potrzeby zmienić miejsce montażu, tak, aby wybrać optymalne położenie z punktu widzenia komunikacji.**

**Baterię należy montować w czujce tuż przed jej zarejestrowaniem w kontrolerze. Czujka niezarejestrowana lub pozbawiona komunikacji z kontrolerem zużywa więcej energii, co skraca żywotność baterii.**

**Wskazane jest zachowanie szczególnej uwagi, aby podczas montażu nie zabrudzić, ani nie uszkodzić pyroelementu.**

**Przy montażu należy pamiętać, aby nie kierować czujki na źródła ciepła i wyloty klimatyzacji oraz obiekty silnie oświetlone promieniami słonecznymi.**

1. Otworzyć obudowę.
2. Zamontować baterię i dodać czujkę do systemu bezprzewodowego (patrz instrukcja obsługi kontrolera ACU-100). Naklejka z 7 cyfrowym numerem seryjnym, który należy podać przy rejestracji czujki w systemie, znajduje się na płytce elektroniki na ekranie.
3. Wybrać miejsce, w którym czujka ma zostać zainstalowana i prowizorycznie ją tam umocować.
4. Sprawdzić poziom sygnału, który dociera z czujki do kontrolera. W razie potrzeby wybrać inne miejsce montażu.
5. Po wybraniu miejsca zapewniającego optymalny poziom sygnału, wyjąć płytkę z elektroniką z obudowy.
6. Przymocować nakładkę sabotażową do przykręconego do ściany uchwyty albo bezpośrednio do ściany (patrz rys. 2).
7. Przymocować tylną ściankę obudowy do nakładki sabotażowej (patrz rys. 2).

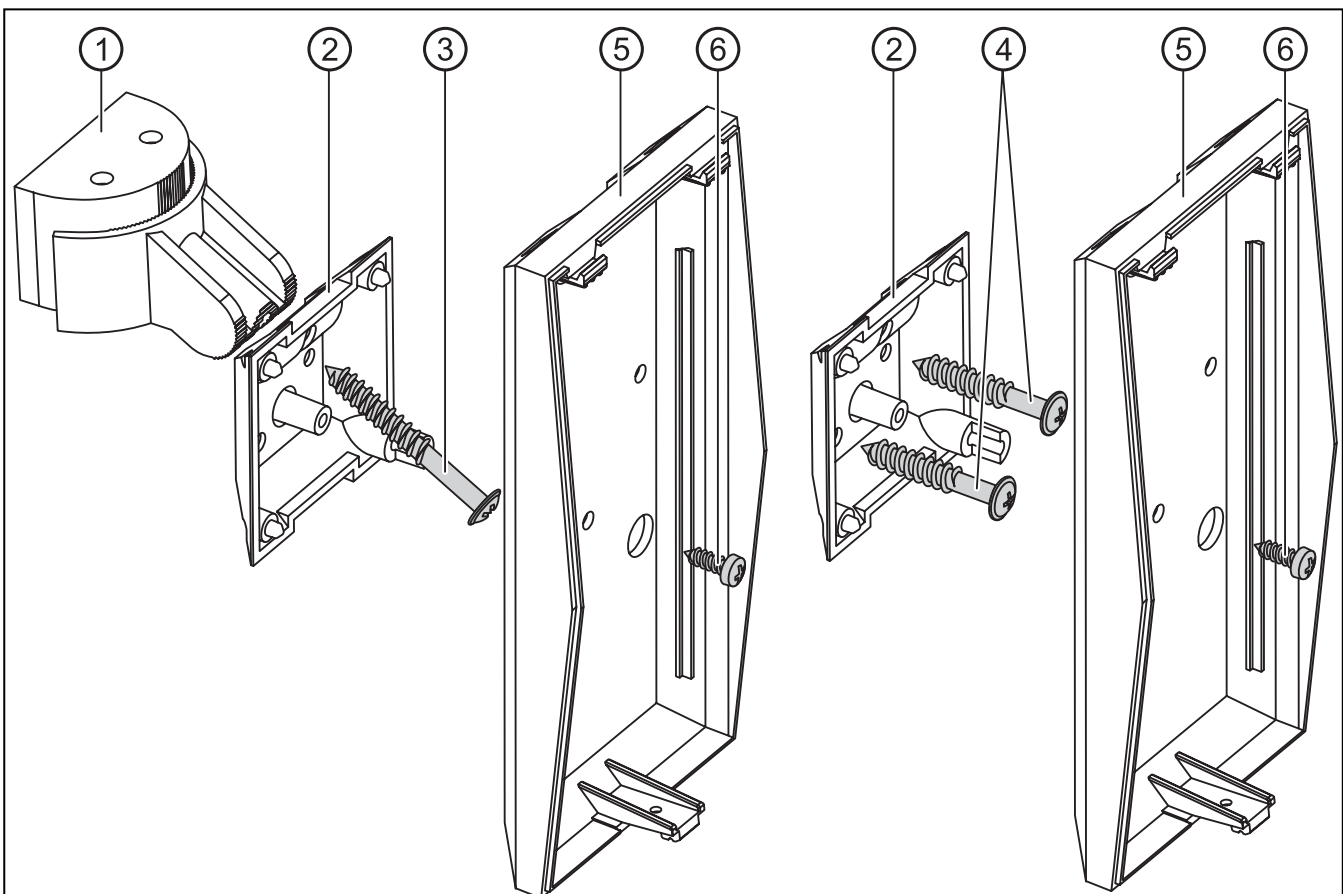

Rys. 2. Sposób montażu czujki na uchwycie i bezpośrednio do ściany. 1 – uchwyt. 2 - nakładka sabotażowa. 3 – wkręt mocujący nakładkę sabotażową do uchwytu. 4 – wkręty mocujące nakładkę sabotażową do ściany. 5 – tylna część obudowy czujki. 6 – wkręt mocujący tylną część obudowy czujki do nakładki sabotażowej.

8. Zamocować płytkę elektroniki w obudowie i zamknąć obudowę.

9. Skonfigurować czujkę zgodnie z wymaganiami. Informacje dotyczące konfiguracji zawarte są w instrukcji obsługi kontrolera ACU-100.
10. Uruchomić zdalnie tryb testowy i sprawdzić, czy poruszanie się w nadzorowanym obszarze spowoduje zaświecenie diody na czerwono. W razie potrzeby zmienić czułość toru mikrofalowego lub podczerwieni.
11. Wyłączyć tryb testowy. Czujka jest gotowa do pracy.

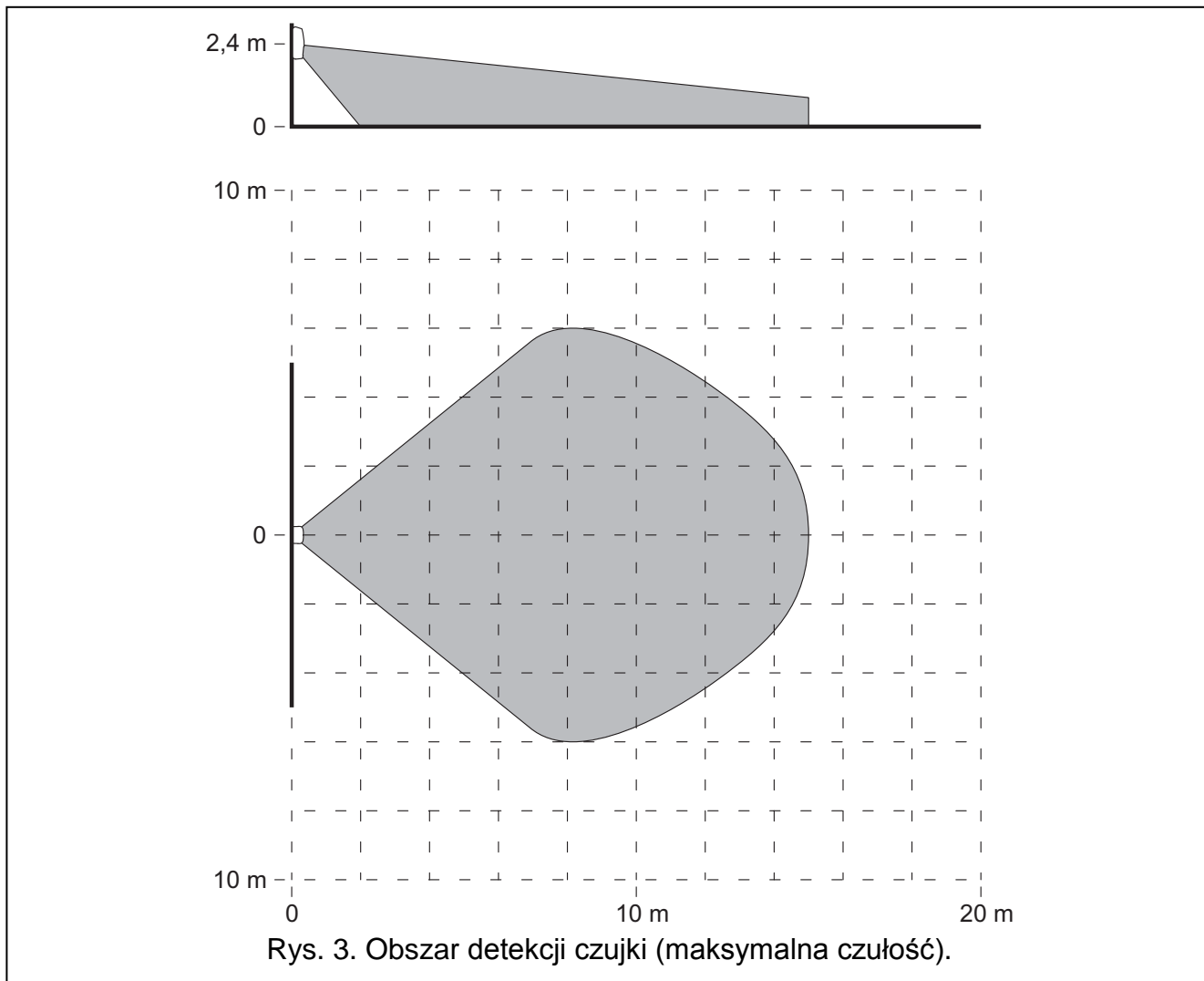

## 2. Dane techniczne

Pasma częstotliwości pracy .....	868,0 MHz ÷ 868,6 MHz
Zasięg komunikacji radiowej .....	do 150 m (w terenie otwartym)
Zasilanie .....	bateria litowa CR123A 3 V
Czas pracy na baterii .....	około 3 lata
Zalecana wysokość montażu .....	2,4 m
Wykrywalna prędkość ruchu .....	do 3 m/s
Częstotliwość pracy głowicy mikrofalowej .....	10,525 GHz
Klasa środowiskowa .....	II
Zakres temperatur pracy .....	-10 °C...+55 °C
Wymiary obudowy .....	62 x 136 x 49 mm
Waga .....	137 g



**Wymiana baterii w urządzeniach bezprzewodowych zasilanych bateryjnie powinna być dokonywana przez wykwalifikowany personel. W przypadku nieprawidłowej wymiany baterii istnieje niebezpieczeństwo wybuchu.**

**Należy stosować baterie litowe CR123A 3 V.**

**Zużytych baterii nie wolno wyrzucać, lecz należy się ich pozbywać zgodnie z obowiązującymi przepisami dotyczącymi ochrony środowiska.**

<b>DEKLARACJA ZGODNOŚCI</b>		<b>CE1471</b>
<b>Wyrób:</b> APMD-150 – Bezprzewodowa dualna czujka ruchu systemu ABAX	<b>Producent:</b> SATEL spółka z o.o. ul. Schuberta 79 80-172 Gdańsk, POLSKA tel. (+48) 0-58 320 94 00 fax. (+48) 0-58 320 94 01	
<b>Opis wyrobu:</b> Dualna czujka ruchu wyposażona w tor PIR i mikrofalowy, przeznaczona do współpracy z elementami systemu bezprzewodowego ABAX. Pracuje w paśmie częstotliwości 868,0 MHz – 868,6 MHz. Zasilana jest z ogniwa litowego 3 V. Urządzenie przeznaczone jest do zastosowania w systemach sygnalizacji włamania i napadu.		
<b>Wyrób jest zgodny z Dyrektywami Unii Europejskiej:</b> R&TTE 1999/5/EC		
<b>Wyrób spełnia wymagania norm zharmonizowanych:</b> ETSI EN 300 220-1: v.2.1.1; ETSI EN 300 220-2: v.2.1.1 ETSI EN 300 440-1: v.1.3.1; ETSI EN 300 440-3: v.1.1.2 ETSI EN 301 489-1: v.1.6.1; EN 301 489-3: v.1.4.1 EN60950-1:2004		
<b>Jednostka notyfikowana biorąca udział w ocenie zgodności:</b> Nr identyfikacyjny: 1471		
Gdańsk, Polska 2007-11-07	<b>Kierownik Działu Badań:</b> Michał Konarski	
Aktualną treść deklaracji zgodności EC i certyfikatów można pobrać ze strony internetowej <b>www.satel.pl</b>		