

Q81A



Vezérlőpanel 230Vac toló kapukhoz

- Automatikus programozás üzemmód akadály érzékeléssel
- Egymás utáni programozás mód: állítható motor erő, lassulás, motor működési ideje
- Azonnali (gyors) visszazárás
- Gyalogos nyitás
- Társas ház funkció
- Második rádiócsatorna interfész (opcionális)
- Elektromos zár kimenet
- Ráfeszítés és zárimpulzus funkció
- Beépített rádióvevő 433,92 MHz (32 kód) használható fix vagy ugrókódos távadó
- 8k2 típusú biztonsági szegély bemenet
- Biztonsági teszt funkció, hibakódok LED kijelzéssel

MŰSZAKI JELLEMZŐK

Termékkód	PQ81A, PQ81A1D
Nyomatott áramkör méretei	137 x 84 x 37 mm
Kötődoboz méretei	220 x 290 x 90 mm
Nyomatott áramkör súlya	160 g
Tápfeszültség	230V ~ 50-60Hz
Tápfeszültség max. eltérés	-10% + 20%
Transzformátor	230 / 21Vac - 15VA
Biztosíték	5A
Névleges teljesítmény	600 W
Max. áramfelvétel	3,5 A
Készenléti áramfelvétel	30 mA
Villogó (Lámpa)	24 Vac, max 20 W
Kiegészítők	24 Vdc, max 5 W
Elektromos zár	12 Vdc, max 15 W
Működési hőmérséklet	-20 És +50 ° C között
Védelmi fokozat	IP55

Tartalom

1.	BIZTONSÁGI UTASÍTÁSOK ÉS ELŐZETES ELLENŐRZÉSEK.....	3
2.	FŐ ALKATRÉSZEK ÉS LEÍRÁSA	4
3.	ELEKTROMOS BEKÖTÉSEK.....	5
3.1	MOTOROK VEZETÉKEZÉSE.....	7
3.2	Tápellátás	8
3.3	START ESZKÖZÖK.....	8
3.3.1	IDŐZÍTŐ	8
3.3.2	KULCSOS KAPCSOLÓ.....	8
3.4	GYALOGOS NYITÁS.....	8
3.5	VÉSZLEÁLLÍTÓ GOMB	9
3.6	FOTOCÉLLÁK.....	9
3.6.1	Fotocella zárásnál.....	9
3.6.2	Fotocella nyitásnál	9
3.7	BIZTONSÁGISZEGÉLY CSATLAKOZTATÁSA.....	10
3.7.1	Mechanikus biztonsági szegély zárásnál	10
3.7.2	Mechanikus biztonsági szegély nyitásnál	10
3.7.3	8k2 Típusú nyitási BIZTONSÁGI SZEGÉLY	11
3.8	VILLOGÓ CSATLAKOZTATÁSA.....	11
3.9	ELEKTROMOS ZÁR	12
3.10	2. Rádiócsatorna modul csatlakoztatása	12
3.10.1	Kiegészítő rádiócsatorna AUX (Beállítása)	13
3.10.2	JELZŐLÁMPA beállítás	13
3.10.3	KERT / BELSŐ TÉR VILÁGÍTÁS beállítása.....	13
4.	ALAPÉRTÉKEK VISSZAÁLLÍTÁSA	14
5.	A KEZELŐI GOMBOK ÁTTEKINTÉSE	14
5.1	FUNKCIÓK.....	15
5.1.1	AUTOMATIKUS zárások.....	15
5.1.2	8k2 típusú BIZTONSÁGI SZEGÉLY BEMENET (csak nyitási).....	15
6.	ÜZEMMÓDVÁLASZTÁS	15
7.	RÁDIÓ KÓDOK BETÖLTÉSE	17
7.1	RÁDIÓKÓDOK TÖRLÉSE.....	17
7.2	RÁDIÓKÓDOK BETÖLTÉSE	17
7.3	TÁVIRÁNYÍTÓ GYALOGOS NYITÁS BETÖLTÉSE	18
7.4	TÁVIRÁNYÍTÓ BETÖLTÉSE 2. RÁDIÓCSATORNÁRA (MRX01 csatlakozó).....	18
8.	PROGRAMOZÁS.....	18
8.1	AUTOMATA MÓDBAN.....	18
8.1.1	Automatikus üzemmód akadály érzékeléssel	18
8.2	EGYMÁST KÖVETŐ PROGRAMOZÁSI MÓD	19
8.2.1	Egymást követő programozási mód akadály érzékelés nélkül.....	19
9.	HIBAÜZENETEK - HIBAELHÁRÍTÁS	20

1. BIZTONSÁGI UTASÍTÁSOK ÉS ELŐZETES ELLENŐRZÉSEK

FIGYELMEZTETÉS! Fontos tudnivalók az emberek biztonságáért, OLVASSA EI FOGYELMESEN! 

Tegye el ezt az útmutatót a későbbiekre.

 Ne hagyja, hogy gyermekek játsszanak a beüzemelt vezérlő eszközzel, vagy a kapu működési területén. Tartsa a távirányítókat (azaz adók) távol a gyerekektől.

 Gyerekeknek tilos elvégezni a tisztítást és karbantartást, kivéve, felnőtt jelenlétében.

 8 év alatti gyermekek, csökkent fizikai- és érzékszervi, értelmi képességek vagy tapasztalatlan emberek csak korlátozottan használják, hacsak nem kíséri őket egy felügyelő személy.

 Mindig áramtalanítsuk a berendezést, ha nem használjuk. Ellenőrizze, hogy a földelés megfelelően van bekötve.

A vezetékek, bekötését és funkcionális vizsgálatát szakképzett személynek kell elvégezni az EN12445 előírásoknak megfelelően.

Ennek a vezérlőpanelnek a használatát korlátozni kell a transzformátor gyártója által megadott paraméterek alapján.

Egy megszakítót kell felszerelni, közel a kapuvezérlőhöz, amely megfelel a kapcsolási rajz és szerelési utasításban megadott értékeknek. (Lásd 5. oldal).

Legyen tiszta a kapu működési területe, hogy mozgás közben ne legyen semmilyen akadály.

Gyakran ellenőrizze a rendszert, hogy észrevehessen bármilyen rendellenességet, kopást vagy elhasználódást a mozgó részekben, a komponenseit a rögzítési pontokat. Ellenőrizzen a kábeleket és minden elérhető kapcsolatot, kontaktot.

Ha a rendszerben szükséges valamilyen javításokat vagy módosítások elvégezni, akkor mentesítse a hálózati feszültség alól, és ne használja addig, amíg a javítás után a biztonsági feltételek helyre nem állította.

Ezt a vezérlést szárnyas kapuk automatizálásához tervezték.

Amennyiben szeretne automatizálni egy szárnyas kaput, legyen vele rendkívül óvatos.

Szimbóluma:



2. FŐ ALKATRÉSZEK ÉS LEÍRÁSA

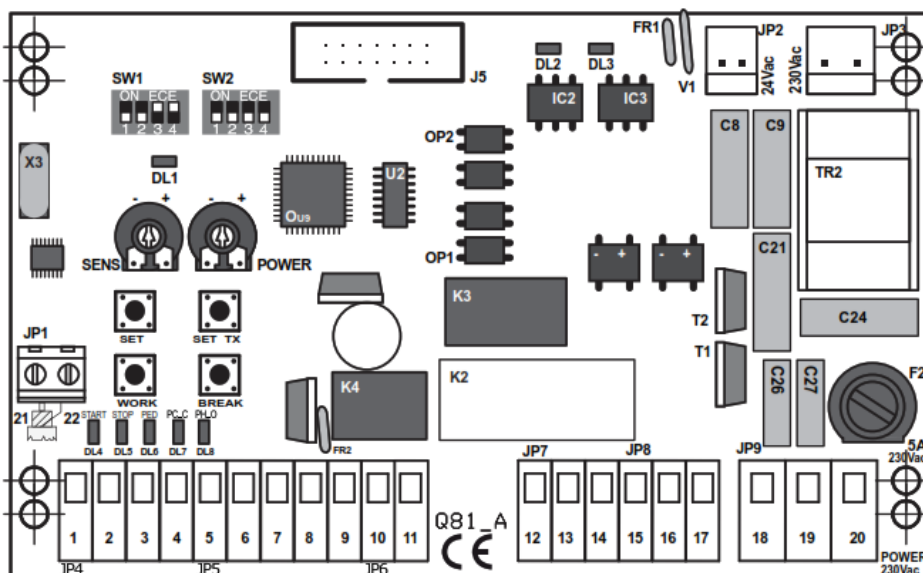

J5	= Bemenet elektromos zárhoz és 2. rádiócsatorna csatlakozó
F2	= Biztosíték 230V 5A
FR1	= Visszaálló biztosíték 24V 1,6A
FR2	= Visszaálló biztosíték 24V 0,6A
V1	= Varisztor másodlagos
K2/K3	= Motor relé(k)
K4	= Villogó fény relé
TR2	= Szűrő
JP1	= ZÖLD SORKAPOCS - antenna csatlakozó
JP2	= Másodlagos MOLEX kártya 24V ac
JP3	= Elsődleges MOLEX kártya 230V ac
JP4	= KÉK SORKAPOCS - irányító eszközök
JP5	= PIROS SORKAPOCS - fotocellák
JP6	= SÁRGA SORKAPOCS - villogó fény
JP7	= NARANCS SORKAPOCS – motor 1 (M1)
JP8	= FEKETE SORKAPOCS – motor 2 (M2)
JP9	= ZÖLD SORKAPOCS - 230V / Föld (tápellátás)
SENS	= AKADÁLY ÉRZÉKELEÉS állító
POWER	= MOTOR ERŐ állító
SW1 – SW2	= FUNKCIÓ ÁLLÍTÓ – dip kapcsoló sor

FIGYELMEZTETŐ LED(-ek)

DL1	= PROGRAMOZÁS
DL2	= MOTOR TERHELÉSÉNEK KIJELEZÉSE
DL3	= BIZTONSÁGI SZEGÉLY ZÁRÁS
DL4	= START
DL5	= STOP
DL6	= GYALOGOS START
DL7	= FOTOCELLA ZÁRÁS
DL8	= FOTOCELLA NYITÁS

PROGRAMOZÁS GOMBOK

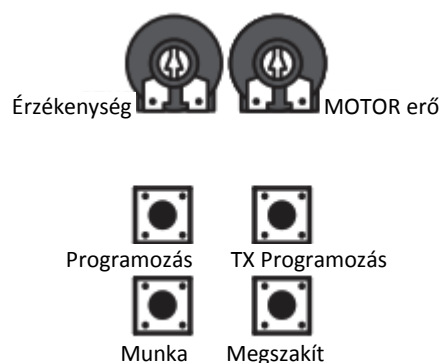

3. ELEKTROMOS BEKÖTÉSEK

Bekötési rajz **230Vac** rendszerhez

Megjegyzés:

Az összes biztonsági berendezést csatlakoztatni kell a Programozás megkezdése előtt, mert ellenkező esetben a vezérlés biztonságtechnikai ellenőrzése nem működik.

BIZTONSÁGI BERENDEZÉSEK, LEÍRÁSA A 3.5 és 3.6 fejezetekben.

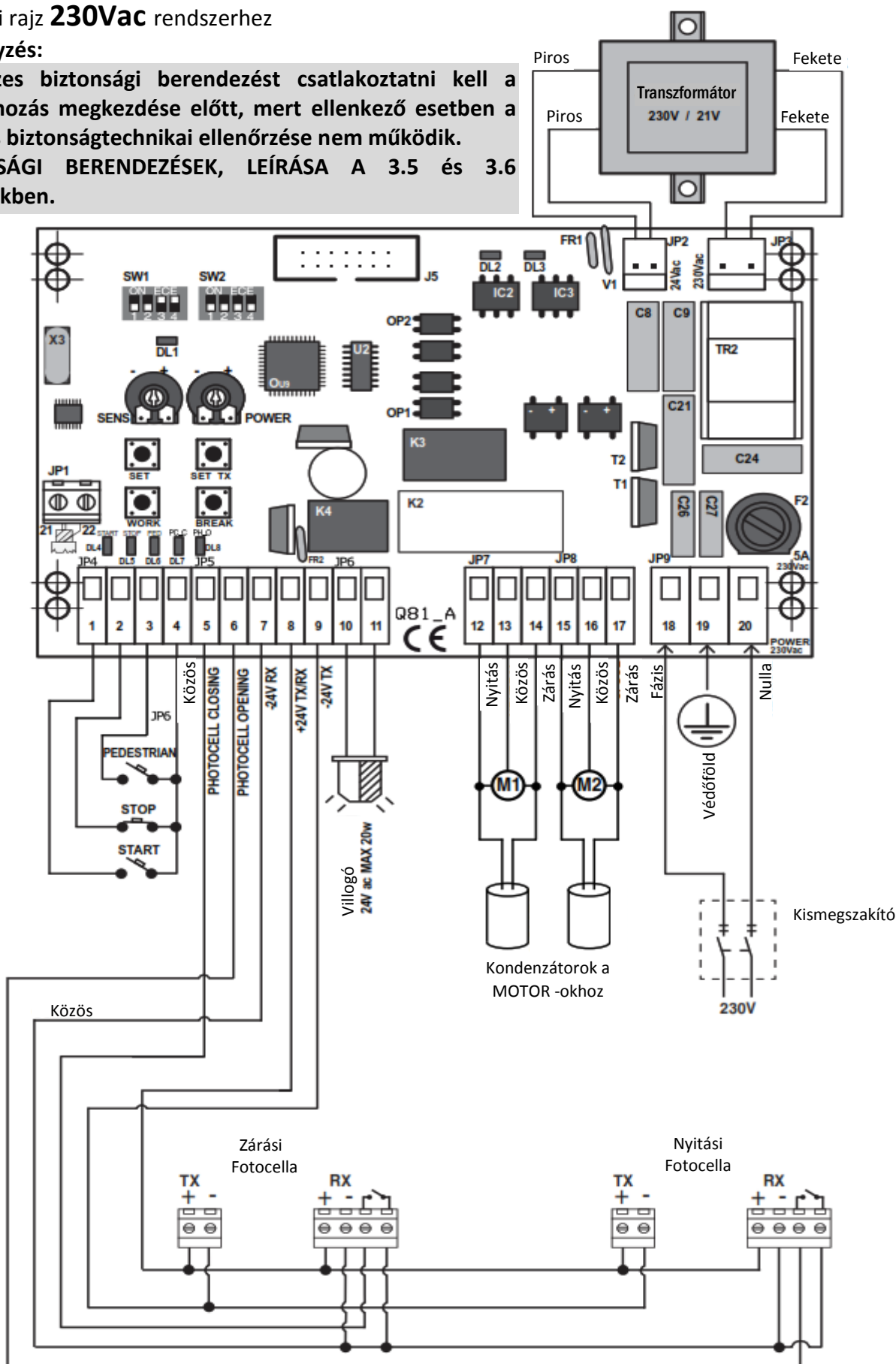

JP1 = ZÖLD SORKAPOCS - antenna csatlakozó

21 jelvezeték
22 földvezeték

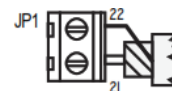

JP2 = PIROS VEZETÉK - Másodlagos csatlakozó 24V ac



JP3 = FEKETE VEZETÉK - Elsődleges csatlakozó 230V ac



JP4 = KÉK SORKAPOCS - irányító eszközök

1 START (NO érintkező)
2 STOP (NC érintkező)
3 GYALOGOS (NO érintkező)
4 KÖZÖS

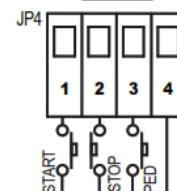

JP5 = PIROS SORKAPOCS - Fotocellák

5 Fotocella a záró (NC érintkező)
6 Fotocella a nyitás (NC érintkező)
7 RX fotocella -24V
8 TX / RX + 24V
9 TX fotocella -24V

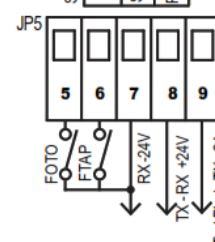

JP6 = SÁRGA SORKAPOCS - villogó fény

10 villogó fény 24V ac – max. 20W
11 villogó fény 24V ac – max. 20W

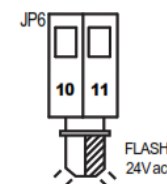

JP7 = NARANCS SORKAPOCS – MOTOR 1 (M1)

12 KINYIT
13 KÖZÖS motor vezeték
14 BEZÁR

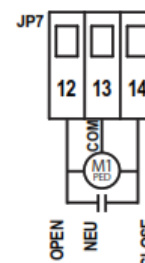

JP8 = FEKETE SORKAPOCS – MOTOR 2 (M2)

15 KINYIT
16 KÖZÖS motor vezeték
17 BEZÁR

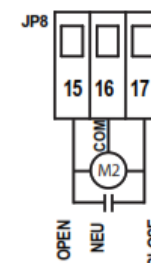

JP9 = ZÖLD SORKAPOCS - 230V / Föld (tápellátás)

18 Fázis
19 Földelés
20 Nulla

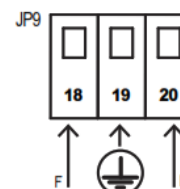

Ellenőrizze, hogy a megszakító bevan szerelve a kapu elektromos dobozához.

J5 = Bemenet elektromos zárnak és 2. rádiócsatorna csatlakozónak



3.1 MOTOROK VEZETÉKEZÉSE

M1 motor 1 → első nyitás és utolsó zárás

M2 motor 2 → utolsó nyitás és az első zárás

Csatlakoztasd az 1. motort (**M1**) **JP7** csatlakozó 12 - 13 - 14 kapcsaihoz.

Csatlakoztasd a 2. motort (**M2**) **JP8** csatlakozó 15 - 16 - 17 kapcsaihoz.



Amennyiben egyszárnyú kaput használ, csatlakoztassa a motort a JP7, 12 - 13 - 14 pontjaira.

Folytassuk az üzemeltetési körülményeknek megfelelően a bekötéseket az alábbi táblázat szerint:

Csuklós karú motorok esetében ki kell kapcsolni a motorteszt funkciót - 1. kapcsolósorból (SW1) A DIP 4=OFF

Kapu típusok	AUTOMATIZÁLÁS MINTA		
	Hagyományos karos Csukló karos motor	Lineáris orsó karos Kerék hajtású motor	Földalatti motor
Balszárny nyílik először (M1)	<p>Kondenzátor</p>	<p>Kondenzátor</p>	<p>Kondenzátor</p>
Jobbszárny nyílik először (M1)	<p>Kondenzátor</p>	<p>Kondenzátor</p>	<p>Kondenzátor</p>
Balszárny (M1)	<p>Kondenzátor</p>	<p>Kondenzátor</p>	<p>Kondenzátor</p>
Jobbszárny (M1)	<p>Kondenzátor</p>	<p>Kondenzátor</p>	<p>Kondenzátor</p>

3.2 Tápellátás

A betáplálást védeni kell egy megfelelő értékű **kismegszakítóval**.

Csatlakoztassa a 230V –os vezetékét **JP9** csatlakozó **18 - 19 - 20** kapcsaira.

Ügyeljen a megfelelő polaritásokra (18 Fázis - 19 Védőföld - 20 NULLA).

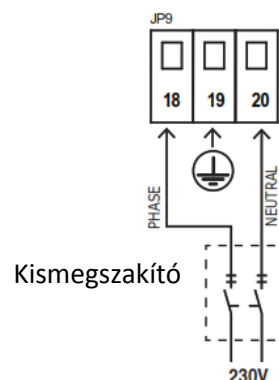

3.3 START ESZKÖZÖK

A **START nyomógomb** érintkezőit (NO érintkező) a **JP4** csatlakozó **1-es, és 4-es** sorkapcsaira kell bekötni.

A további **START nyomógomb** érintkező(k) vezetékeit az előzővel párhuzamosan (NO érintkező) kell csatlakoztatni.

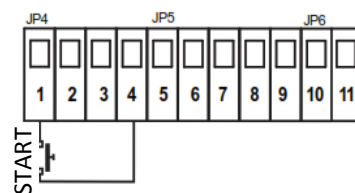

3.3.1 IDŐZÍTŐ

Lehetőség van **IDŐZÍTŐ** bekötésére is (NO érintkezők használatával) a **JP4** csatlakozó **1-es, és 4-es** sorkapcsai közé.

FIGYELMEZTETÉS:

Amikor időzítőt csatlakoztatasz, engedélyezned kell a többi-funkció működését is. SW1 DIP 2 = ON

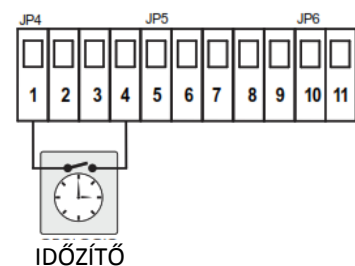

3.3.2 KULCSOS KAPCSOLÓ

A **kulcsos kapcsoló** vezetékeit (NO érintkező) a **JP4** csatlakozó **1-es, és 4-es** sorkapcsaiba kell kötni.

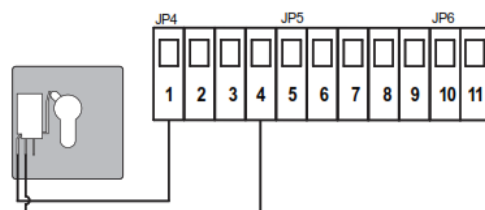

3.4 GYALOGOS NYITÁS

A **gyalogos START** vezetékeit (NO érintkező) a **JP4** csatlakozó **3-es, és 4-es** sorkapcsaiba kell kötni.

Egy további **gyalogos START** érintkezőit (NO érintkező) párhuzamosan kell bekötni.

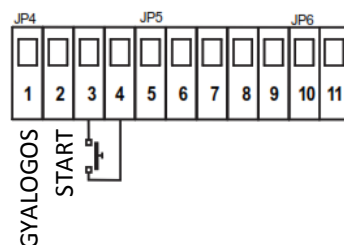

3.5 VÉSZLEÁLLÍTÓ GOMB

A **STOP gomb** vezetékét (NC érintkezők) a **JP4** csatlakozó **2-es, és 4-es** sorkapcsai közé kell kötni.

Egy további STOP gomb érintkezést (NC érintkező) sorosan lehet bekötni.



A vészleállító gomb, a személyek és tárgyak biztonságos megóvását szolgálja.

Megjegyzés: A STOP gomb tiltása esetén zárja rövidre a **2. és 4. sorkapcsokat**.

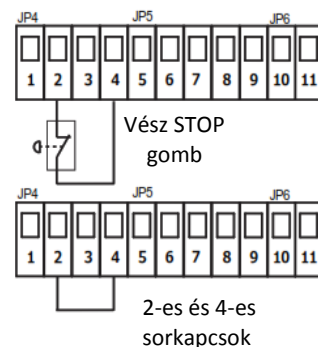

3.6 FOTOCELLÁK

3.6.1 Fotocella zárásnál

A zárási fotocellát táplálja meg **JP5** csatlakozó **7 – 8 – 9** sorkapcsain keresztül. Csatlakoztassa az fotocella NC kontaktusát **JP5** csatlakozó **5 – 7** sorkapcsaira.

- Ha zárás közben egy akadály szakítja meg az fotocella sugarát, akkor a kapu **MEGÁLL**, majd kb. 1,5 mp-ig **VISSZANYIT**
- Ha nyitás közben egy akadály szakítja meg a fotocella sugarát, akkor az nincs hatással a kapu működésére.

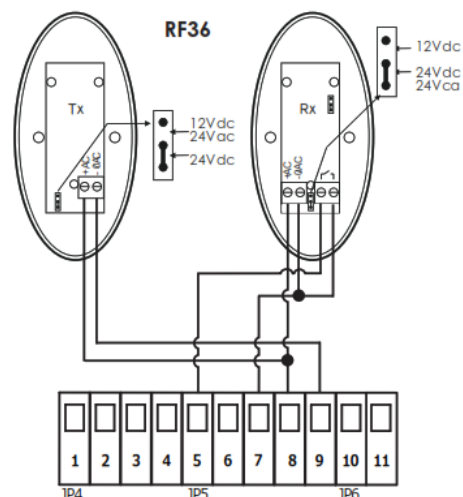

Biztonsági okok miatt, a kapuzárási területének védelme céljából legalább egy pár zárási fotocellát fel kell szerelni.

Megjegyzés: a fotocella kiiktatásához zárja rövidre a **JP5** csatlakozó **5 – 9** sorkapcsai.

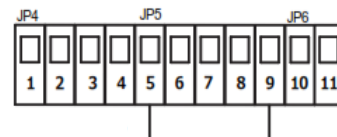

3.6.2 Fotocella nyitásnál

A nyitási fotocellát táplálja meg **JP5** csatlakozó **7 – 8 – 9** sorkapcsairól. Csatlakoztassa az fotocella NC kontaktusát **JP5** csatlakozó **6 – 7** sorkapcsokra.

- Ha nyitás közben egy akadály szakítja meg az fotocella sugarát, akkor a kapu ideiglenesen **MEGÁLL**.
- Ha a fotocella nem érzékel akadályt, akkor a kapu kinyit.

Biztonsági okok miatt, a kapunyitás területén célszerű legalább egy pár zárási fotocellát felszerelni.



Megjegyzés: a fotocella kiiktatásához zárja rövidre a **JP5** csatlakozó **6 – 9** sorkapcsait.

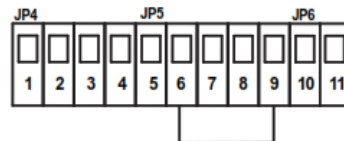
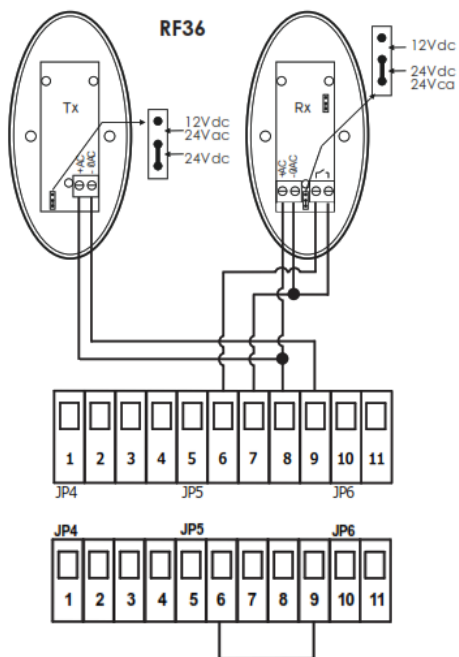

3.7 BIZTONSÁGISZEGÉLY CSATLAKOZTATÁSA

3.7.1 Mechanikus biztonsági szegély zárásnál

Csatlakoztassa a Biztonsági szegély vezetékait a **JP10** csatlakozó **23 – 24** kapcsaihoz.

- Amennyiben a kapuzárás közben a biztonsági szegély bármilyen akadályba ütközik, akkor a kapu **MEGÁLL**, majd **VISSZANYIT**
- Ha nyitás közben akadályt érzékel a biztonsági szegély, akkor az nincs hatással a kapu működésére.

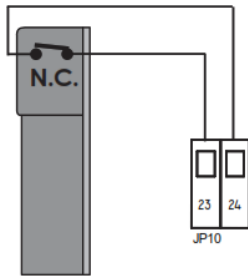

Mechanikus biztonsági szegély + fotocella zárásnál

Csatlakoztassa a biztonsági szegélyt sorba az fotocella vevőjével (NC kontaktus).

- Amennyiben a kapuzárás közben a biztonsági szegély bármilyen akadályval érintkezik, akkor a kapu **MEGÁLL**, majd **VISSZANYIT**
- Ha nyitás közben akadályt érzékel a biztonsági szegély, akkor az nincs hatással a kapu működésére.

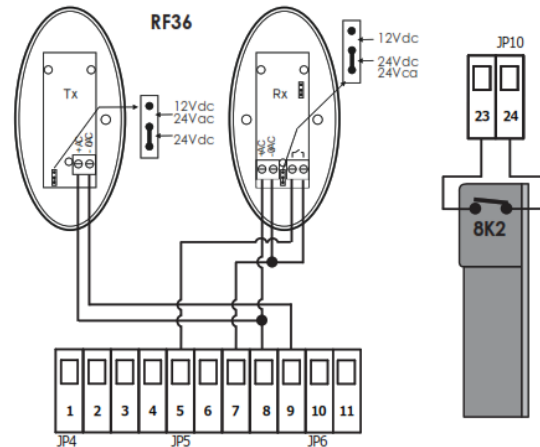

3.7.2 Mechanikus biztonsági szegély nyitásnál

Csatlakoztassa a BIZTONSÁGISZEGÉLY NC kontaktusát **JP5** csatlakozó **6 – 9** sorkapcsaira.

- Amennyiben a kapunyitás közben a biztonsági szegély bármilyen akadályba ütközik, akkor a kapu **MEGÁLL**, majd 3mp után **VISSZANYIT**.
- Ha a biztonsági szegély zárás közben bármilyen akadályt érzékel, akkor az nincs hatással a kapu működésére.

Megj .: Figyelem!

Az eljárás folytatásához állítsuk be SW2 DIP-kapcsolót át 2 = ON állásba.

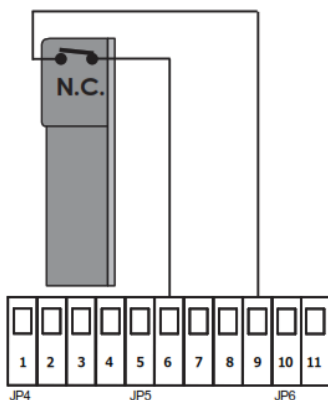

Mechanikus biztonsági szegély + fotocellával nyitásnál

Csatlakoztassa a (mechanikai) biztonsági szegélyt sorba az fotocella vevőjével (NC kontaktus).

- Amennyiben a kapunyitás közben a biztonsági szegély bármilyen akadályval érintkezik, akkor a kapu **MEGÁLL**, majd 3mp után **VISSZANYIT**.
- Ha zárás közben érintkezik egy akadályval a biztonsági szegély, akkor az nincs hatással a kapu működésére.

Megj .: Figyelem!

Állítsa SW2 DIP-kapcsolót át 2 = OFF állásba

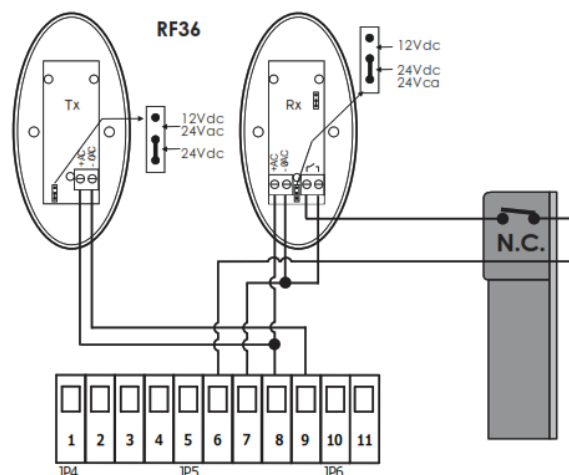

3.7.3 8k2 Típusú nyitási BIZTONSÁGI SZEGÉLY

- Állítsa **SW2 DIP-kapcsolót** nemre. **2 = ON**

- Nyomja meg a **SET + SET TX** egyszerre, és programozza be a vezérlőbe.

A 8k2 biztonsági szegély vezetékét kösse **JP5 csatlakozó 6-9** pontjára.

- Amennyiben kapunyitás közben a biztonsági szegély bármilyen akadályt érzékel, akkor a kapu **MEGÁLL**, majd kb. 3 mp-re **VISSZANYIT**
- Ha zárás közben érintkezik egy akadállyal a biztonsági szegély, akkor az nincs hatással a kapu működésére

8k2 BIZTONSÁGI SZEGÉLY + FOTOCELLÁK nyitásnál

Csatlakoztassa a 8k2 biztonsági szegélyt sorba az fotocella vevőjével (NC kontaktus). Nyomja meg a **SET + SET TX** egyszerre, és programozza be a vezérlőbe.

- Amennyiben a kapuzárás közben a biztonsági szegély bármilyen akadállyal érintkezik, akkor a kapu **MEGÁLL**, majd kb. 3 mp-re **VISSZANYIT**
- Ha zárás közben érintkezik egy akadállyal a biztonsági szegély, akkor az nincs hatással a kapu működésére

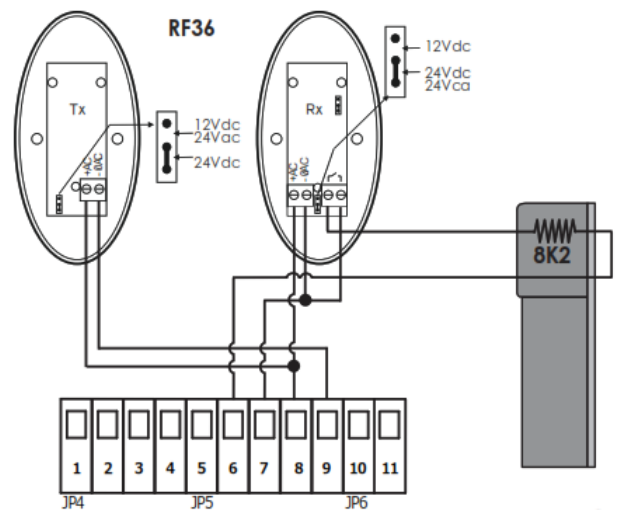
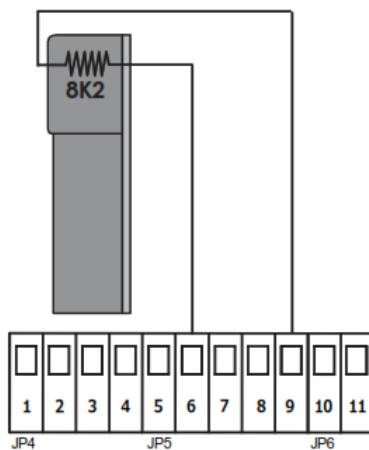

3.8 VILLOGÓ CSATLAKOZTATÁSA

A villogó lámpa (max. 20W) vezetékét a **JP6 csatlakozó 10-11** kapcsaira.

- Gyors villogás → OPEN
- Lassú villogás → BEZÁR
- Folyamatosan világít → SZÜNET

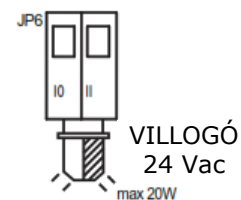

3.9 ELEKTROMOS ZÁR

FIGYELEM:



A kiegészítő modul csatlakoztatása előtt, kapcsolja le a vezérlőpanel tápfeszültségét.

Csatlakoztassa a **MEL04** opcionális illesztőmodult a **J5** csatlakozóba. Az elektromos zár vezetékét kösse be a MEL04 modulba.

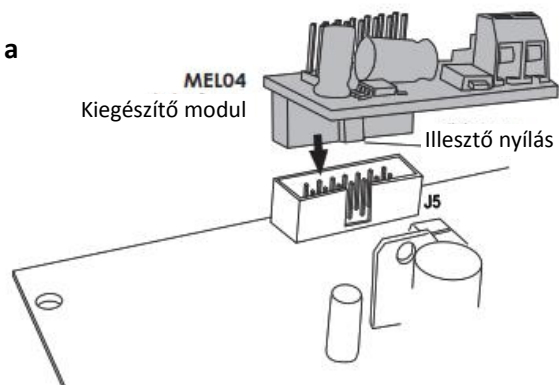
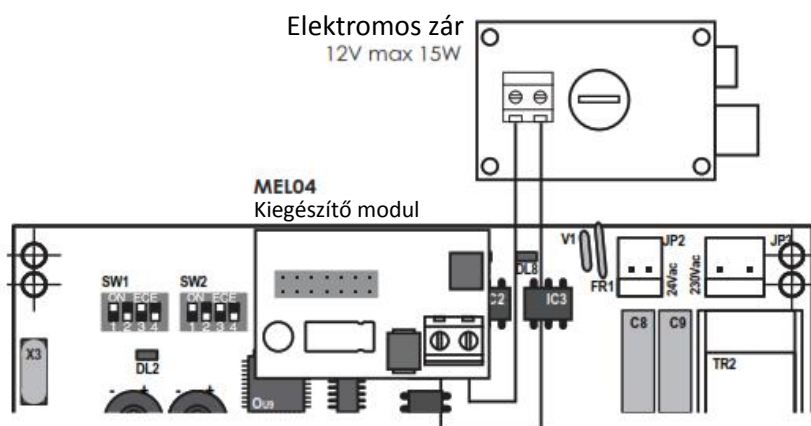

3.10 2. Rádiócsatorna modul csatlakoztatása

FIGYELEM:



A kiegészítő modul DIP-kapcsolójának beállítása előtt, győződjön meg róla, hogy a vezérlőpanel tápfeszültsége le van kapcsolva.

Csatlakoztassa a **MRX01** opcionális illesztőmodult a **J5** csatlakozóba. Szenteljen figyelmet a modul ábrán látható behelyezésének irányára

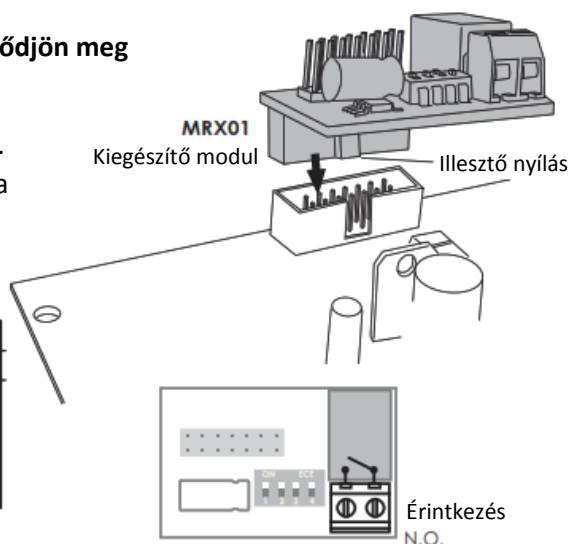
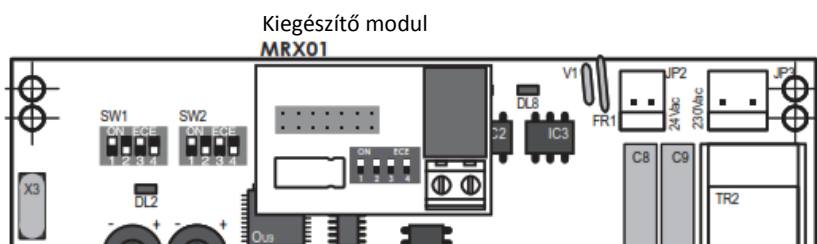

3.10.1 Kiegészítő rádiócsatorna AUX (Beállítása)

Ahhoz, hogy a MRX01 2. rádiócsatorna modult élesítse, folytassa a következőmódon (Lásd 7.4):



Mielőtt SW1 DIP-kapcsolót átkapcsolná, ellenőrizze le, hogy a készülék ki van kapcsolva!

A KIEGÉSZÍTŐ modul DIP-kapcsolóinak segítségével válassza ki a kívánt működési módot.

MONOSTABIL KAPCSOLÓ

Az elektromos kontaktus a távvezérlő adott gombjának minden egyes SW1 megnyomásakor záródik.

A mód kiválasztásához a DIP-kapcsolót az ábrázolt módon állítsa be.



1=BE 2=KI 3=KI 4. DIP-kapcsoló nincs hatással.

BISTABIL KAPCSOLÓ

Az elektromos kontaktus a távvezérlő adott gombjának minden egyes SW1 megnyomásakor állapotot vált (zár vagy nyit).

A mód kiválasztásához a DIP-kapcsolót az ábrázolt módon állítsa be.



1=KI 2=BE 3=KI 4. DIP-kapcsoló nincs hatással.

IDŐZÍTETT KAPCSOLÓ

Az elektromos kontaktus a távvezérlő adott gombjának megnyomásakor 90 mp-re SW1 záródik.

A mód kiválasztásához a DIP-kapcsolót az ábrázolt módon állítsa be.



1=BE 2=BE 3=KI 4. DIP-kapcsoló nincs hatással.

3.10.2 JELZŐLÁMPA beállítás

Az MRX01 modul jelzőlámpa vezérlésére is használható.

Az elektromos kontaktus, azaz a lámpa világít, a teljes nyitási-zárási ciklus ideje alatt.

A mód kiválasztásához a DIP-kapcsolót az ábrázolt módon állítsa be.



1=KI 2=KI 3=BE 4. DIP-kapcsoló nincs hatással.

3.10.3 KERT / BELSŐ TÉR VILÁGÍTÁS beállítása

Az MRX01 modul alkalmas a kapu működtetése esetén a kertvilágítás vezérlésére is. Az elektromos kontaktus a kapu elindításától kezdve a kapu leállása után további 90 mp-ig zárásra kerül.

A mód kiválasztásához a DIP-kapcsolót az ábrázolt módon állítsa be.

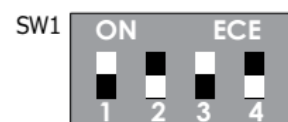

1=BE 2=KI 3=BE 4. DIP-kapcsoló nincs hatással.

Megjegyzés:

A központra csatlakoztasson max. 2 modult egyszerre.
Csatlakoztassa először az 1. modult, majd utána rá egy másikat, ahogyan az a képen látható. Vegye figyelembe a slot-on található kis jelölést.

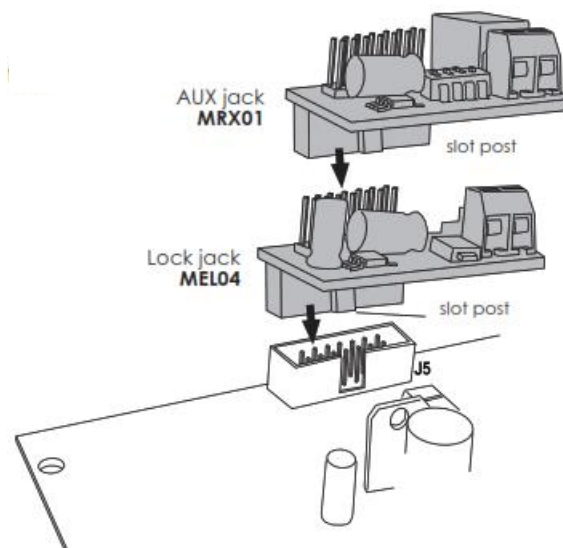

4. ALAPÉRTÉKEK VISSZAÁLLÍTÁSA

A vezérlőpanel rendelkezik alapbeállításokkal:

A Motor(ok) működésének sebessége, lelassul és az automatikus zárás vissza áll a gyárilag beállított értékre.

Ahhoz, hogy láthatóvá váljanak az alapértelmezett beállítások:

- Nyomja meg a BREAK gombot, kapcsolja ki a tápfeszültséget, majd kapcsolja vissza
- Forgassa el a SENS potmétert maximális (+) állásba és a POWER potmétert középső állásba

5. A KEZELŐI GOMBOK ÁTTEKINTÉSE



SET



SET TX

PROGRAMOZÁS

Használja a SET gombot:



WORK



BREAK

- A vezérlő programozásához (8.1. AUTOMATA - 8.2. EGYMÁS UTÁNI MODE).
- be- vagy kikapcsolásához az automatikus záráshoz (az 5.1.1 fejezetben)



SET



SET TX

SET TX

Használja a SET TX gombot:



WORK



BREAK

- Ha tárolni vagy törölni szeretne egy rádiós kódot.



SET



SET TX

MUNKA / MOTOR IDŐ

Motor működés idejének beállítása:



WORK



BREAK

- Ahogy START parancs megjelenik
- egymás utáni programozás esetében



SET



SET TX

SZÜNET / KILÉPÉS

Használja szünet:



WORK



BREAK

- aktiválásához és zárás idő automatikus beállításához (5.1.1)

5.1 FUNKCIÓK

5.1.1 AUTOMATIKUS zárások

Az automatikus zárás alapértelmezett értéke 3 mp.

Állítsa be az automatikus zárás idejét:

- Nyomja meg a **SET** gombot 3 másodpercig. Ha **DL1** villog, akkor engedje el.
- Nyomja el a **BREAK** gombot, azután engedje el.
- A villogó és **DL1** LED világít, a vezérlő elindítja a visszaszámlálást.
- Nyomd meg a **BREAK** gombot újra, amikor elérte a kívánt időt, és a villogó kikapcsol. A zárásidő így be van állítva (automatikus zárási idő max. 120 mp.).

Ahhoz, hogy az automatikus zárás ki legyen kapcsolva:

- Nyomja meg a **SET** gombot 3 másodpercig. Ha **DL1** villog, akkor engedje el.
- Nyomja el a **BREAK** gombot 5 mp-ig azután engedje el. Ezután az **automatikus zárás** ki lesz kapcsolva.

5.1.2 8k2 típusú BIZTONSÁGI SZEGÉLY BEMENET (csak nyitási)

A **8k2** biztonsági szegély bemenet nyitás és zárás aktiválásához nyomja meg a **SET + SET TX** és kapcsolja vissza az áramot a vezérlőegységre.

6. ÜZEMMÓDVÁLASZTÁS

Válassza ki, hogy melyik üzemmódot szeretné használni a SW1 - SW2 kapcsolókon.

A vezérlő panelen a következő alapértelmezett beállításokat találja.

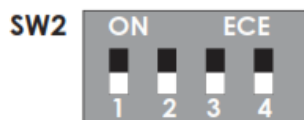
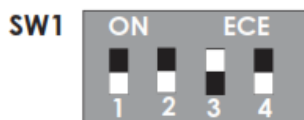

LÁGY INDÍTÁS
MOTOR TESZT
INFRA SOROMPÓ TESZT } AKTIVÁLT

Kapcsoló állások értelmezése:



Fehér gomb **LEFELE** kapcsolva = OFF
(Kikapcsolva)



Fehér gomb **FELFELÉ** kapcsolva = ON
(Bekapcsolva)



FIGYELEM: Beállítása előtt kapcsolja le az áramot a vezérlésről.

SWITCH SW1

dip n° 1



BE

KI = Kétszárnyú kapu funkció



BE = Egyszárnyú kapu funkció

KI

dip n° 2



BE

KI = Társasház üzemmód KIKAPCSOLVA



BE = Társasház üzemmód BEKAPCSOLVA

KI

Ez a funkció elsőbbséget ad az először érkező nyitás parancsoknak. A vezérlőegység nem fogadja el a közben további START parancsokat, nyitás és automata zárás visszaszámlálást.

dip n° 3



BE

KI = Lágy indítás funkció KIKAPCSOLVA



BE = Lágy indítás funkció TESZT AKTIVÁLVA

KI

dip n° 4



BE

KI = Motor és infra sorompós TESZT KIKAPCSOLVA



BE = Motor és infra sorompós TESZT AKTIVÁLVA

KI

SWITCH SW2

dip n° 1



BE

KI = Kapuzárny lökés a záródás végén üzemmód KIKAPCSOLVA

BE = Kapuzárny lökés a záródás végén üzemmód bekapcsolva
(csak elektromos zár esetén)

KI

dip n° 2



BE

KI = Fotocella nyitáskor aktiválva



BE = Biztonsági szegély aktiválva

Megj.: Ez kötelezően el kell végezni a bemeneti teszt

KI

dip n° 3



BE

KI = Azonnali zárás mód KIKAPCSOLVA



BE = Azonnali zárás mód BEKAPCSOLVA

A kapu 1,5 sec után bezáródik kihagyva az automatikus visszaszámolást.

KI

dip n° 4



BE

KI = Tehermentesítő funkció KIKAPCSOLVA



BE = Tehermentesítő funkció BEKAPCSOLVA

A záró és nyitó végponton, a motorok nyomja rá a mechanikai végállásra, és utána engedje vissza a kaput, hogy ne feszüljön.

KI

7. RÁDIÓ KÓDOK BETÖLTÉSE

A vezérlő panel nem engedi betölteni bármilyen távirányító jelét, ha a biztonsági eszköz(ök valamelyike) SZÉTKAPCSOL.

Győződjön meg arról, hogy a 2-es STOP bemenet nincs vezérelve (DL5 nem világít),
győződjön meg arról, hogy az 5-ös fotocella bemenet nincs vezérelve (DL7),
győződjön meg arról, hogy a 6-os fotocella bemenet nincs vezérelve (DL8), ha be vannak kötve.

LED (nem világít) KI = bemenet KIKAPCSOLVA

LED (világít) BE = bemenet aktiválva

Ha egy vagy több biztonsági eszköz nem vezetékes, akkor folytassa az ideiglenes SZÉTKAPCSOLÁST, lásd 3.5 / 3.6

A vezérlő úgy lett kialakítva, hogy fix kódú, vagy ugró-kódú távirányítóval tudjon működni. Válassza ki a használni kívánt távirányítót: ha a távirányító kódját már betöltötte és rögzítette, akkor a vezérlőpanel csak felismeri, és választás nélkül törli és felülírja azt.

Mielőtt folytatja az eljárást, törölje az összes meglévő rádiós kódot.

7.1 RÁDIÓKÓDOK TÖRLÉSE

- Nyomja meg a SET-TX és tartsa lenyomva 10 másodpercig (DL1 villog).
- Amikor DL1 kikapcsol, akkor minden kód törölve lett.

7.2 RÁDIÓKÓDOK BETÖLTÉSE

- Nyomja meg a SET-TX egyszer: DL1 villog (1 villanás - stop - 1 villanás ...).
- A kiválasztott távirányító gombját nyomja meg 5 másodpercen belül a betöltéshez.

A vezérlő tárolja a rádió kódot, és automatikusan kilép a programozásból.

Lehetőség van 32 különböző rádiós kód tárolására (Start + gyalogos + 2 ° rádiócsatorna).

7.3 TÁVIRÁNYÍTÓ GYALOGOS NYITÁS BETÖLTÉSE

- Nyomja meg a SET-TX kétszer. DL1 villog (2 villanás - megállás - 2 villanás ...).
- Betöltése 5 másodpercen belül. A távirányító tárolja a kódot.

A vezérlő tárolja a rádió kódot, és automatikusan kilép a programozásból.

7.4 TÁVIRÁNYÍTÓ BETÖLTÉSE 2. RÁDIÓCSATORNÁRA (MRX01 csatlakozó)

- Nyomja meg a SET-TX háromszor. DL1 villog (3 villog - megállás - 3 villog ...).
- A kód betöltése 5 másodpercen belül. A távirányító kódja rögzítésre kerül.

A központ tárolja a rádió kódot, és automatikusan kilép a programozásból.

8. PROGRAMOZÁS

A vezérlő panel funkciók egymás utáni programozása (akadály érzékelés nélkül)

8.1 AUTOMATA MÓDBAN

8.1.1 Automatikus üzemmód akadály érzékeléssel

FIGYELEM!:

Mielőtt elkezdené a programozást vizsgálja meg a motor tolóerejét egy teljes cikluson keresztül. A motorerőt megfelelően kell beállítani, hogy a kapu súlya ne akadályozza a megfelelő működést. Ha korrekcióra van szükség, akkor állítson a MOTORERŐN.

- A programozás megkezdése hideg üzemben.
- Az automatikus üzemmód programozását csak végállás ütközők mellett lehet elvégezni, ha mechanikus ütközők vannak felszerelve a nyitásnál és zárásnál egyaránt.

- A kapu zárt kiindulási állásban legyen.
- SENS potméter közép állásban legyen.
- Ha programozás közben a kapu megáll, mielőtt eléri a végállást, forgassa a SENS (érzékenység) potmétert az óramutató járásával megegyező (a +) irányba.
- Nyomja meg és maradjon nyomva 10 mp-ig, amíg DL1 villogni kezd.
- Amikor a motor elkezdi dolgozni engedje el a SET gombot.
- Motor először fut teljes nyitás végéig amíg eléri a határérték (végállás) kapcsolót. Ezután kezdődik a SZÜNET amikor elérte a végállás kapcsolót.
- Ha az eljárást befejezte, akkor minden idő és beállítás mentésre kerül. Ezek után a központ készen áll a normál működésre.

FIGYELEM!:

Ellenőrizze a megfelelő KAPU ÜZEMELTETÉSI érzékenységet.

Ha korrekcióra van szükség, akkor a SENS potmétert óramutató járásával megegyező irányba (a +) és ennek megfelelő mértékbe forgassa el.

Az érzékenységnek megfelelőnek kell lennie a későbbi problémák elkerülése érdekében.

AKADÁLY ÉRZÉKELÉS MŰKÖDÉSE

- Ha akadályt érzékel nyitás közben a kapu, akkor megáll, és visszazár 10 cm-t.
- A kapu, zárás kísérel meg 30 mp után automatikusan. Ezt 3x próbálja meg végrehajtani.
Ha a terület továbbra sem akadálymentesített, akkor a kapu nyitva marad.
- Ha akadályt érzékel a kapu, zárás közben, akkor a kapu megfordul és teljesen kinyit.
- A kapu, zárás kísérel meg 30 mp után automatikusan. Ezt 3x próbálja meg végrehajtani.
Ha a terület továbbra sem akadálymentesített, akkor a kapu nyitva marad.

8.2 EGYMÁST KÖVETŐ PROGRAMOZÁSI MÓD

8.2.1 Egymást követő programozási mód akadály érzékelés nélkül

FIGYELEM!:

Mielőtt elkezdené a programozást vizsgálja meg a motor tolóerejét egy teljes cikluson keresztül. A motorerőt megfelelően kell beállítani, hogy a kapu súlya ne akadályozza a megfelelő működést. Ha korrekcióra van szükség, szabályozzák a MOTORERŐT.

- A programozás megkezdése hideg üzemben.
- Az automatikus üzemmód programozását csak végállás ütközők mellett tudod elvégezni, ha mechanikus ütközők vannak felszerelve a nyitásnál és zárásnál egyaránt.

- SENS potméter maximális állásban (a +)
- A programozás elvégezhető vagy a távirányítóval vagy a munka gomb segítségével.
- Nyomja meg a TEST gombot 3 másodpercig, amíg a DL1 villogni nem kezd, azután el kell engedni.
- Nyomja meg a gombot a távirányítón, amit korábban betöltött a kapu nyitására.
- A 80% -os nyitásnál nyomja meg a távirányítót, és máris lassítani fog mielőtt még elérni a nyitási végállás kapcsolót.
- Most a működési beállítások betöltődnek a vezérlőbe.
- A kapu elindul a záró irányba amíg eléri a záró végállás kapcsolót.
- Ha az eljárás befejeződik, akkor minden beállított idő mentésre kerül, a vezérlőpanel kialszik és készen áll a normális működéshez.

Ellenőrizze a jó vételt. Ha az idő beállításait kell módosítani, akkor vissza kell menni a programozásba és ismételve meg a teljes programozási eljárást.

9. HIBAÜZENETEK - HIBAELHÁRÍTÁS

A vezérlőpanelt úgy tervezték, hogy megjelenítse a hibákat egy LED villogtatásával. Az ezzel kapcsolatos információkat a táblázatban olvashatjuk.

LED	Hiba	Lehetséges ok	Megoldás
DL1 + villogó	2 villanás, megáll, 2 villog	• fénySOROMPÓ teszt	Ellenőrizze a vezetékeket és a fénySOROMPÓ működését.
	3 villog, állítsa 3 villog	• Motor teszt	Ellenőrizze a vezetékeket és a motorok működését.
	OFF (KI)	• tápegység csatlakoztatva	Ellenőrizze a kapcsolat a tápfeszültség (230V).
DL4		• Állandó START parancs	Ellenőrizze a kiegészítők működését, a vezetékes START gombot/kapcsolót (NO kapcsolatot, lásd 3.3).
DL5	OFF (KI)	• STOP gombot kiválasztva.	Ellenőrizze a vezetékeket és/vagy kikapcsolja ki a bemenetet (lásd 3.5).
		• Helytelen vezetékezés.	Ellenőrizze a rajzról a bekötést (lásd 3.5 fejezet)
DL7	OFF (KI)	• fénySOROMPÓ zárásban nincs egymáshoz igazítva.	Ellenőrizze a fénySOROMPÓ(k) helyzetét és igazítsa be egymáshoz azokat.
		• Akadály a fénySOROMPÓK között.	Ellenőrizze és távolítsa el az akadályt.
		• Hibás elektromos vezetékek.	Ellenőrizze a kapcsolási rajz segítségével.
		• A fénySOROMPÓ kapcsolat megszakadt.	Ellenőrizze az összekötéseket és a vezeték kapcsolatokat.
		• nincs fénySOROMPÓ aktív bemenet.	Kapcsolja ki a fénySOROMPÓ bemenetet (lásd 3.6 fejezet)
DL8	OFF (KI)	• nincs kapcsolat a biztonsági szegéllyel.	Ellenőrizze a kapcsolatot (NC), és a jó működését a biztonsági szegéllyel.
		• fénySOROMPÓ nyitásban nincs beállítva egymáshoz.	Ellenőrizze a fénySOROMPÓ egymáshoz való illesztését.
		• Akadály az fénySOROMPÓK között.	Ellenőrizze és távolítsa el az akadályt.
		• Hibás elektromos vezetékek.	Ellenőrizze a bekötést kapcsolási rajzról.
		• A kapcsolat megszakadt fénySOROMPÓVAL.	Ellenőrizze a vezeték kapcsolatokat.
• nincs fénySOROMPÓ, aktív bemenet.	Kapcsolja ki a fotocella bemenetet (lásd 3.6 fejezet)		
DL6	ON (BE)	• Állandó gyalogos parancsot.	Ellenőrizze a működését a kiegészítő Gyalogos START vezetékeknek (NO érintkező)