

LASER

CE

AUTOMAZIONE PER CANCELLI SCORREVOLI AUTOMATION FOR SLIDING GATES

- I** Manuale d'Istruzione
- GB** Manuel d'Instructions
- F** Instruction manual
- D** Bedienungsanleitung
- S** Manual de Instrucciones

DIMENSIONI - DIMENSIONS - DIMENSIONS - MAßANGABEN - DIMENSIONES

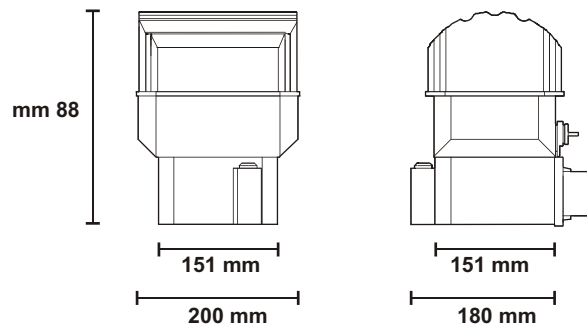

Alimentazione
Potenza assorbita
Assorbimento
Protezione termica
Temperatura d'esercizio
Giri motore
Spinta
Grado IP
Condensatore
Peso

Power supply
Power absorbed
Absorption
Thermic protection
Working temperature
Gear revolutions
Thrust force
Protection class
Capacitor
Weight

Tension
Puissance absorbée
Absorption
Protection thermique
Température d'utilisation
Tours par minute
Poussée
Indice de protection
Condensateur
Poids

	400	500	800	1500
12V dc	12V dc		230V ~	
80W	80W	280W	350W	600W
0,7 - 9,5 A	0,7 - 9,5 A	1,2 - 2 A	1,2 - 2 A	1 - 3,7A
		135°C		
		-35° + +80°C		
		1400 g/min.		
270 N	270 N	350 N	440 N	1000 N
IP 44	IP 44	IP 44	IP 44	
			10 µF	
5,5 Kg	6 Kg	7 Kg	9,5 Kg	

Versorgung
Leistungsaufnahme
Absorption
Wärmeschutz
Arbeitstemperatur
Motorsdrehzahl
Schubkraft
Schutzart
Kondensator
Motorgewicht

Alimentación
Potencia absorbida
Absorción
Protección térmica
Temperatura de trabajo
Revoluciones del motor
Empuje
Grado de protección
Condensador
Peso



COMPOSIZIONE - COMPOSITION - COMPOSITION - KOMPOSITION - COMPOSICIO

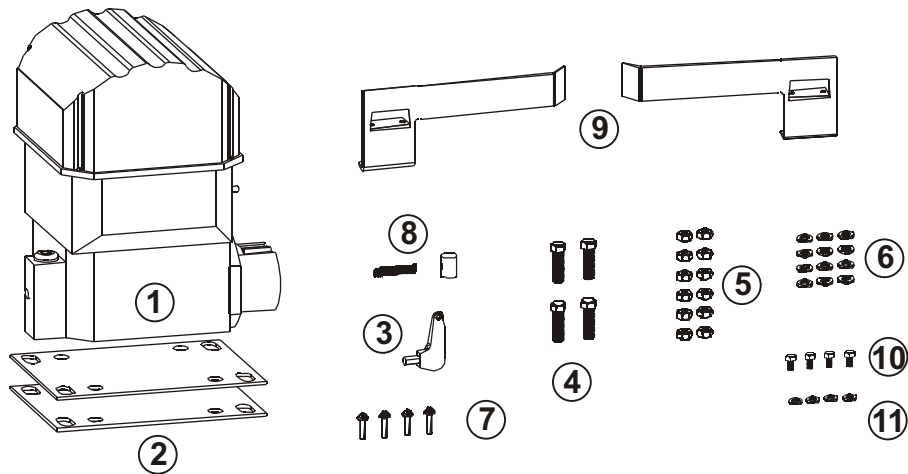

- 1 n°1 Motoriduttore - Gear-motor - Motoréducteur - Getriebemotor - Motorreductor
 - 2 n°1 Supporto motore - Motor bracket - Support moteur - Träger Motor - Plancha de base
 - 3 n°1 Chiave di sblocco - Release key - Clé de deveuillage - Freisetzung des Schlüssel - Llave de desbloqueo
 - 4 n°4 Bulloni M10x50 - Galvanized M10x50 bolts - Boulons M10x50 galvanisés - Verzinkte Mutterschraube M10x50 - Pernos M10x60 galvanizados
 - 5 n°12 Dadi M10 zincati - Galvanized M10 nuts - Ecrous M10 galvanisées - Verzinkte Schraubenmutter M10 - Tuercas M10 galvanizadasnes
 - 6 n°12 Rondelle Ø10 zincate - Ø10 Galvanized washers - Rondelles Ø10 galvanisées - Verzinkte Schraubenmutter Ø10 - Ø10 Arandelas galvanizadas
 - 7 n°4 Vite M3,5x19 per fissaggio copertura - Screw M3,5x19 to fasten the cover - Vis M3,5x19 pour la fixation du counercle
Schraube zum befastigan Deckumg - Vid M3,5x19 para la fijacion de la cobertura
 - 8 n°1 Molla e martelletto - Spring and cilinder - Ressort et marteaux - Feder und hammer - Muelle y martillejo
 - 9 n°2 Slittino finecorsa - Slide stroke - Buitées - Der Sloössel Guías de deslizamiento
 - 10 n°4 Bulloni M8x16 - Galvanized M8x16 bolts - Boulons M8x16 galvanisés - Verzinkte Mutterschraube M8x16 - Pernos M10x60 galvanizado
 - 11 n°12 Rondelle Ø8 zincate - Ø8 Galvanized washers - Rondelles Ø8 galvanisées - Verzinkte Schraubenmutter Ø8 - Ø8 Arandelas galvanizadas
- N°1 Manuale d'Installazione e Uso - Manuel d'Installation et Utilisation - Installation and Use Manua
Handbuch der Installation und des Gebrauchs - Manual de Uso e Instalación.
- n°1 Manuale Generalità - Manuel Generalites - General Instructions manual - Handbuch Allgemeines - Manual Generalidad

SCHEMA FUNZIONALE - OPERATIONAL DIAGRAM - SCHÉMA DE FONCTIONNEMENT FUNKTIONSPLAN - ESQUEMA FUNCIONAL

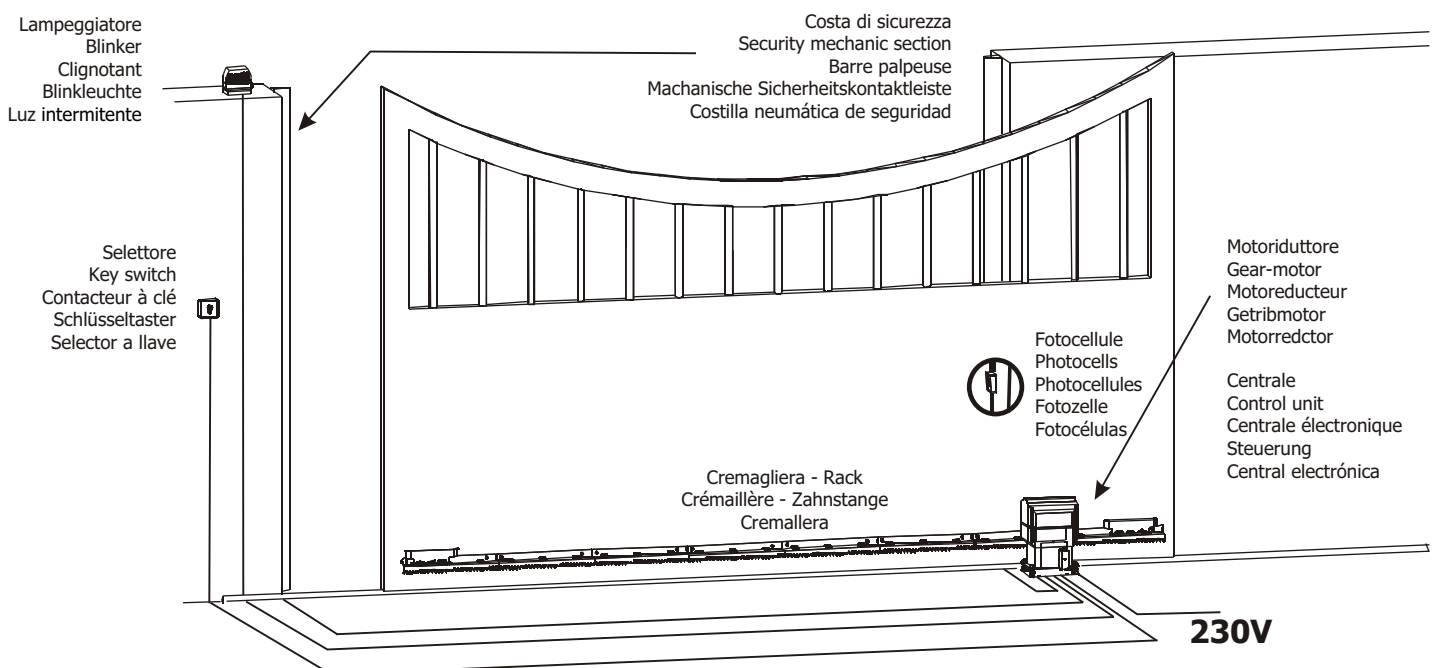

PESO MASSIMO CANCELLO - MAX GATE WEIGHT
POID MAXI DU PORTAIL - MAX TORGEWICHT - PESO MAX DE LA HOJA

230V

12V

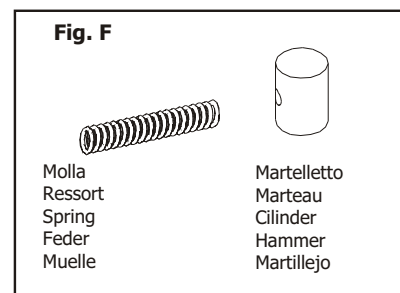
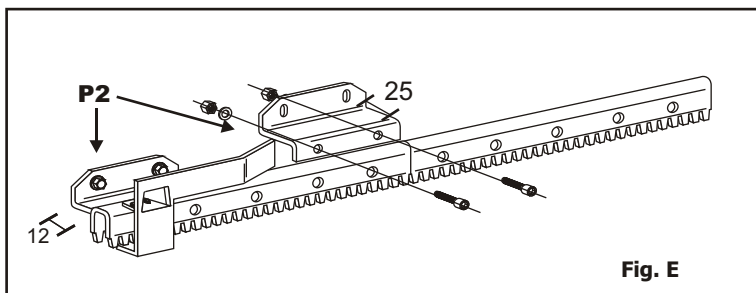
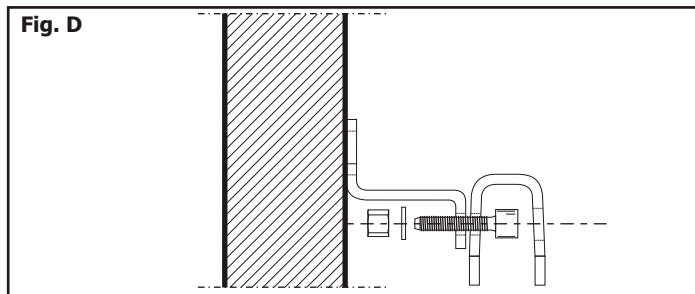
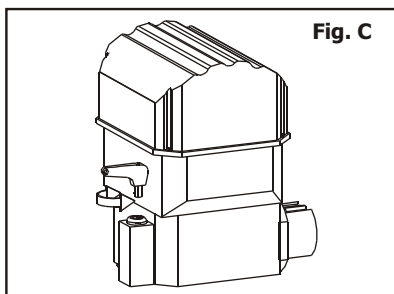
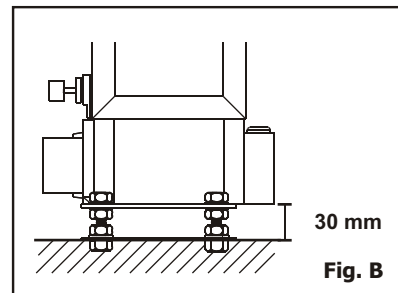
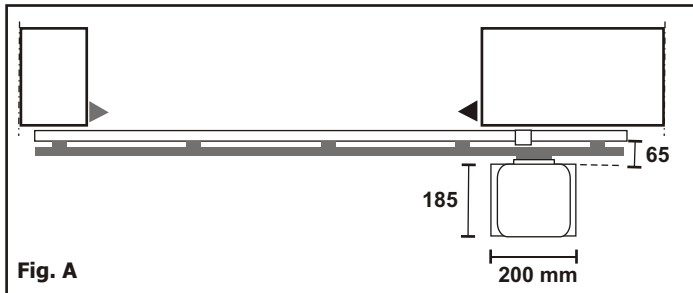
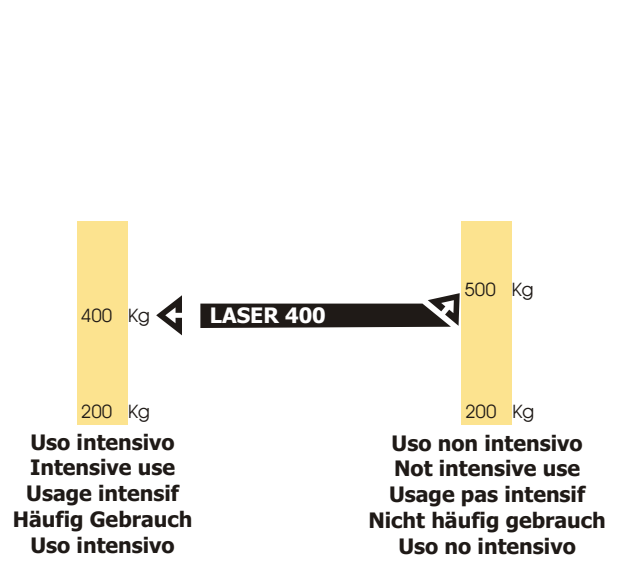
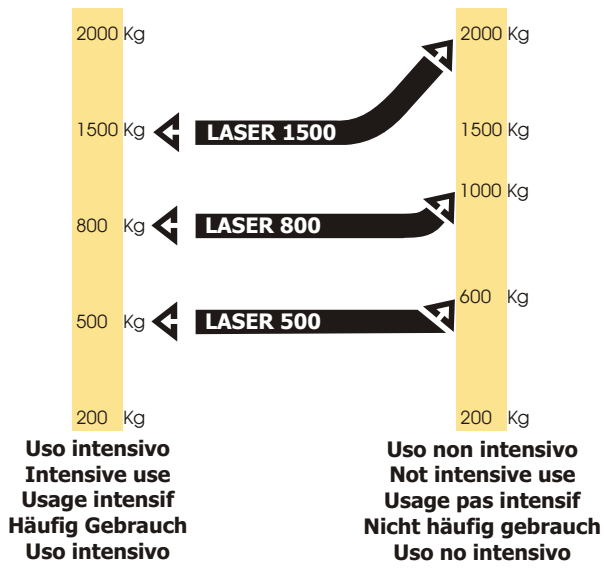

CRITERI DI SICUREZZA

- 1 Prima d'iniziare qualsiasi operazione d'installazione è assolutamente necessario leggere tutto il presente manuale.
- 2 Verificare che le prestazioni del motoriduttore acquistato corrispondano alle vostre esigenze d'installazione.
- 3 Inoltre verificare che:
 - Il cancello sia perfettamente scorrevole. (ruote di scorrimento ben ingrassate)
 - Il cancello sia dotato di fermi meccanici in apertura ed in chiusura.
 - Il cancello corrisponda a quanto indicato dalle Norme UNI 8612.

CONSIGLI PER L'INSTALLAZIONE

Collegamenti:

- Tutti i collegamenti devono essere effettuati in assenza di alimentazione.
- Prevedere un dispositivo di sezionamento onnipolare nelle vicinanze dell'apparecchio (i contatti devono essere di almeno 3 mm). Proteggere sempre l'alimentazione per mezzo di un interruttore automatico da 6A, oppure per mezzo di un interruttore monofase da 16A completo di fusibili.
- Le linee di alimentazione ai motori, alla centrale e le linee di collegamento agli accessori devono essere separate onde evitare disturbi che potrebbero generare malfunzionamenti dell'impianto.
- Qualsiasi apparecchiatura (di comando o sicurezza) eventualmente asservita alla centrale deve essere libera da tensione (contatti puliti).

Parti di ricambio:

- Utilizzare solamente parti di ricambio originali.

Modalità d'installazione:

- Per un uso proprio del prodotto e per escludere ogni possibilità di danneggiamenti a persone, animali o cose, fare riferimento al foglio "Generalità" allegato che fa parte integrante del presente manuale.
- L'impiego di questa apparecchiatura deve rispettare le norme di sicurezza vigenti nel paese d'installazione oltre alle norme di buona installazione.

Garanzia:

- La garanzia fornita dal costruttore decade in caso di manomissione, incuria, uso improprio, fulmini, sovratensioni o utilizzo da parte di personale non professionalmente qualificato.
- Fa inoltre decadere qualsiasi diritto alla garanzia: non rispettare le istruzioni riportate sui manuali allegati ai prodotti. L'applicazione anche di un solo particolare in modo non rispondente alla legislazione vigente o l'utilizzo di parti di ricambio non originali e/o non espressamente approvato dalla **EUROMATIC**.
- Il costruttore non può considerarsi responsabile per eventuali danni causati da usi impropri ed irragionevoli.

SEQUENZA D' INSTALLAZIONE

- 1 Prima di iniziare la messa in opera, effettuare sull'impianto l'analisi dei rischi facendo riferimento al foglio "Generalità" che fa parte integrante del presente manuale, riempire la tabella tecnica ed eliminare i rischi rilevati.

Nel caso in cui vi siano rischi residui, prevedere l'installazione con sistemi di sicurezza a completamento.

- 2 Verificare le norme di sicurezza citate nei "Criteri di sicurezza"
- 3 Verificare ed identificare tutti i componenti.
- 4 Identificare il punto d' ancoraggio del motoriduttore
- 5 Posizionare e fissare il motoriduttore
- 6 Fissare la cremagliera.
- 7 Effettuare la manovra di scorrimento del cancello manualmente e sbloccando il motoriduttore.
- 8 Posizionare tutti gli accessori
- 9 Stendere i cavi come da "Schema funzionale cancello scorrevole"
- 10 Collegare la centrale e tutti gli accessori.
- 11 Programmare il ricevitore radio.
- 12 Programmare la **Centrale**.
- 13 Regolare la forza di spinta della centrale (POWER).
- 14 Effettuare alcune manovre di verifica prova.
- 15 Eseguire la programmazione dei "TEMPI DI FUNZIONAMENTO"
In caso di mal funzionamento, fare riferimento alla tabella "Anomalie e consigli".

Nel caso in cui non si riesca a trovare alcuna soluzione telefonare al più vicino centro di assistenza.

FISSAGGIO DEL MOTORIDUTTORE

- Ancorare perfettamente la 1^a piastra di base **PB1** al terreno, avendo già inserito i bulloni M10 x 50 con appositi dadi M10 e rondelle Ø 10, osservando le misure indicate nella Fig. A.
- Fissare il motoriduttore alla piastra di base **PB2** utilizzando i bulloni M8 x 16 con rondelle dentellate Ø 8 in dotazione. (Fig. B)
- Su ogni bullone ancorato alla prima piastra di base **PB1** inserire 1 dado M10 e 1 rondella Ø10. (Fig. B)
- Inserire sui bulloni M10x50 la piastra di base **PB2** già ancorata al motore e fissare con relativi dadi e rondelle.

I bulloni di fissaggio permettono una regolazione verticale di circa 15 mm.

Si raccomanda di posizionare il bullone al centro di ogni asola di fissaggio del motoriduttore. (Fig. B)

Si raccomanda di posizionare il motoriduttore lasciando circa 30 mm tra le due piastre di base **PB1 - PB2**.

In questo modo sarà possibile, a fine installazione, effettuare una perfetta regolazione sia verticale che orizzontale del motoriduttore.

FISSAGGIO DELLA CREMAGLIERA (Fig. D / E)

La cremagliera è del tipo lamiera zincata piegata, fornita in spezzoni da 1/2 metro. Deve essere fissata alla struttura portante del cancello tramite la staffa P2 per disporre di una regolazione in altezza di 5 mm e per ottenere la giusta distanza dal cancello.

- 1 Posizionare ed imbullonare sul primo pezzo di cremagliera una staffa di fissaggio **P2** come da Fig. E, utilizzando i primi due fori della cremagliera. Le borchie in rilievo della staffa si devono incastrare perfettamente nei fori ovali della cremagliera.
- 2 Posizionare ed imbullonare sullo stesso pezzo di cremagliera la seconda staffa di fissaggio P2 utilizzando l'ultimo foro della cremagliera.
- 3 Aprire completamente il cancello.
- 4 Appoggiare il primo pezzo di cremagliera sul pignone del motore e quindi tenendo la cremagliera perfettamente in bolla saldare o imbullonare le staffe **P2** alla struttura del cancello.
- 5 Far avanzare il cancello di un 1/2 metro circa.
- 6 Appoggiare il secondo pezzo di cremagliera sul pignone facendo incastrare la borchia libera della staffa **P2** al primo foro ed imbullonare. Imbullonare e fissare l'ulteriore staffa P2 con lo stesso metodo, tenendo la cremagliera perfettamente in bolla. (Fig. D-E)
- 7 Ripetere la suddetta operazione per tutta la lunghezza del cancello.
- 8 Siccome il cancello non deve pesare sul pignone del motoriduttore, a questo punto, occorre abbassare il motoriduttore di 1÷2 mm. agendo sui bulloni di regolazione verticale dello stesso.
- 9 Sistemare sulla cremagliera gli slittini di finecorsa in apertura ed in chiusura avvitando gli appositi grani.
- 10 Poiché il cancello non deve andare ad urtare i fermi meccanici di cui deve essere dotato regolare gli appositi slittini finecorsa affinché il martelletto (Fig. F) del micro finecorsa colpisca lo slittino quando il cancello si trova a qualche centimetro dalla completa chiusura.
Ricordare che occorre piegare leggermente la parte anteriore degli slittini in modo da creare un'invito che agevoli lo scorrimento del martelletto sugli slittini stessi. (Fig. E)

SBLOCCO E BLOCCO DEL MOTORIDUTTORE (Fig. C)

Inserire l'apposita chiave nella sede dello sblocco e girare in senso antiorario per lo sblocco ed in senso orario per il blocco del motoriduttore.

SAFETY CRITERIA

- 1 Attention: before beginning any kind of procedure of installation is absolutely necessary to read all this manual.
- 2 Choose the operator in the width's function of the arm as proposed in the table below.
- 3 Check that:
 - The gate must slide perfectly (sliding wheels well greased).
 - The gate must be equipped with opening and closing mechanical stops.
 - The gate must match what specified by UNI 8612 Rules.

INSTALLATION ADVICE

Installation:

- All the connections must be made in absence of electricity.
- Foresee a monopolar breaking device near to the apparatus (the contact must measure at least 3 mm).
Protect always the alimentation by an automatic switch of 6A, or by a monophasic of 16A including the fuse.
- The power supply lines to the motors, to the control unit and the connection lines to the outfits must be separated to avoid troubles which could generate problems in the installation working.
- Any outfits (of control or safety) eventually connected to the control unit must be tension free.

Spare parts:

- Use exclusively original spare parts.
- No eliminar las baterías como basuras urbanas sino como basuras industriales. (Law n. 475/88).

Installation:

- In order to correctly use the product and to exclude the possibility of injury or damage, refer to the "Generals" page enclosure, which is an integrated part of this manual.
- The use of this equipment must be in observance of the safety standards in force in the country where it is installed, as well as the standards governing proper installation.

Warranty:

- The warranty supplied by the manufacturer becomes void in the event of interference, carelessness, improper use, lightning damage, power surges or use by unqualified personnel.
- The warranty will also become void in the event of the

Following:

- Failure to observe the instructions given in the manuals supplied with the product.
- The application of any part in a manner differing from that provided for current legislation or the use of spare parts which are unsuitable and/or not approved by **EUROMATIC**.
- The manufacturer cannot be held responsible for damages due to improper or unreasonable use.

INSTALLATION INSTRUCTION SEQUENCE

- 1 First of all, make an analysis of the risks referring to the "Generalities" belonging to this manual. Fill the technic table and cancel the highest risks.

In case of residual risks, make an installation with security systems.

- 2 Control the security laws exposed in the "Security Criteria"
- 3 Verify and control all the components.
- 4 Identify the fixing point of the gear motor.
- 5 Position and fix the gear motor.
- 6 Fix the rack.
- 7 Make the sliding action of the gates by hand unclamping the motor.
- 8 Position all the accessories.
- 9 Stretch the cables as in the "Functional Scheme" of sliding gate"
- 10 Connect the central and all the accessories.
- 11 Program the radio-receptor.
- 12 Program the central
- 13 Regulate the thrust power of the central.
- 14 Make some test manoeuvres.
- 15 Program working times.

In case of badworking, see the "Anomalies and Counsuls"

IF YOU DO NOT FIND ANY SOLUTION CALL THE NEAREST ASSISTENCE CENTRE.

FIXING OF THE MOTOR/DUCER

- Fasten perfectly the PB1 motor bracket to the ground having already inserted the screws M10x50 with special nuts M10 and washers Ø10, respecting the measures shown in the (Fig. A)
- Fasten the gear-motor to the base plate PB2 (Fig. B) using the supplied bolts M8x16 with the supplied toothed washers Ø 8 mm. (Fig. B)
- On each bolt fastened to the first base plate PB1 insert 1 nuts M10 and 1 washer Ø10. (Fig. C)
- To insert on the bolts M10x50 the base-plate PB2 already fastened to the motor and fixing the relative nuts and washers. The fastening bolts allow a vertical adjustment of some 15 mm. We recommend to place the bolt in the middle of each fixing bottom of the gear-motor. We recommend to position the gear-motor leaving a gap of less than 30 mm between the two base-plates PB1 - PB2 (Fig. B). In this way it will be possible, at the end of the installation, to make a perfect vertical and horizontal regulation of the gear-motor.

FASTENING OF RACK (Fig D/E)

The rack is provided with a zinc-plated folding plate, which is supplied in 1/2 meter pieces. It has to be fixed to the structure by the clamp **P2** to obtain a high regulation of 5 mm and to obtain the right distance from the gate.

- 1 Position and screw on the first piece of rack a clamp **P2** as in Fig. E, using the first 2 holes of the rack. The relief studs of the clamp have to be perfectly embedded in the oval holes of the rack.
- 2 Position and screw on the same piece of the rack the second clamp **P2** using the last hole of the rack.
- 3 Opening completely the gate.
- 4 Put the first meter of rack on the motor's pinion and then, keeping the rack perfectly levelled, weld the spacers to the gate's structure. 5 Move the gate forward about 1/2 meter.
- 6 Lay the second piece of rack on the pinion embedding the free stud of the clamp P2 in the first hole and screw.
- 7 Repeat the previous procedure for the whole length of the gate.
- 8 Since the gate must not weigh on the motor's pinion, at this point the gear-motor has to be lowered by 1 ÷ 2 mm by working on its vertical adjustment bolts.
- 9 Place on the rack the opening and closing stop-slides, adjusting them so that the gate doesn't hit its required mechanical stops.
- 10 For the gate has not to go to knock against mechanic blocks, that it should have, regulate the special stroke-end slides, so that the micro end-stroke little hammer knock against the slide when the gate is near 5 cm to the complete closing. (Fig. F)
Remember that it is necessary to bend lightly the front part of the stop-slides in sort of facilitate the sliding of the cylinder on the stop-slides. (Fig. E)

RELEASE OF THE ACTUATOR

Insert the key in the release seat and turn it counterclockwise to release the gear-motor and clockwise to lock it (Fig. C).

CRITÈRE DE SÉCURITÉ

- 1 Avant de commencer quelque opération d'installation est absolument indispensable de lire tout ce manuel.
- 2 Vérifier l'actionneur en fonction de la largeur du vantail.
- 3 Vérifier que:
 - Le portail doit être parfaitement coulissant. (roues de coulissement bien graissées).
 - Le portail doit avoir des butées mécaniques
 - Le portail doit répondre à la norme UNI 8612.

CONSIGNE POUR L'INSTALLATION

Raccordements :

- Regarder le "**Schéma de fonctionnement portail à battant**" et le schéma de la centrale électronique.
- Le câble électrique en sortie du moteur ne doit pas être tendu, mais faire une courbe vers le bas pour empêcher que l'eau suinte à l'intérieur du moteur. (Fig. O)
- Tous les branchements doivent être effectués en absence d'alimentation électrique.
- Prévoir un dispositif de sectionnement omnipolaire dans les voisinages de l'appareil (les contacts doivent être d'au moins 3 mm). Protéger toujours l'alimentation par un interrupteur automatique de 6A, ou par un interrupteur monophasé de 16A complet de fusibles.
- Les lignes d'alimentation aux moteurs, à la centrale et les lignes d'enclenchement aux accessoires doivent être séparées pour éviter tout dérangement qui pourraient causer des fonctionnements défectueux de l'installation.
- N'importe quel appareil (de contrôle ou de sûreté) éventuellement asservi à la centrale doit être libre de tension.

Parties de recharge:

- Utiliser seulement des parties de recharge originales.

Modalité d'installation :

- Pour une utilisation appropriée du produit et pour exclure toute possibilité de dommages aux personnes, animaux ou choses, faire référence à la feuille "Généralités" en annexe qui fait partie intégrante de ce manuel.
- L'emploi de ce dispositif doit respecter les normes de sécurité en vigueur dans le pays d'installation ainsi que les normes de bonne installation.

Garantie :

- La garantie fournie par le constructeur est annulée en cas d'altération, de manque d'entretien, d'utilisation impropre, de foudre, de surtension ou d'utilisation de la part de personnel non qualifié professionnellement.
- Tout droit à la garantie s'annulera également en cas de : Non respect des instructions reportées sur les manuels fournis avec les produits. L'application même d'une seule pièce suivant une modalité non conforme à la législation en vigueur ou l'utilisation de pièces de rechange non conformes et/ou non expressément approuvées par **EUROMATIC**.
- Le constructeur ne pourra être tenu responsable des dommages éventuels occasionnés suite à une utilisation impropre et inappropriée.

SEQUENCE D'INSTALLATION

- 1 Avant de mettre en marche, effectuer sur l'installation "L'analyse des risques en se référant à la feuille "**Généralités**" qui est incluse dans le présent manuel, remplir le tableau technique pour éliminer les risques. Dans le cas où certains risques demeureraient, prévoir d'équiper l'installation des systèmes de sécurité optionnels.
- 2 Vérifier les normes de sécurité dans "**CRITÈRE DE SÉCURITÉ**"
- 3 Vérifier et identifier tous les composants.
- 4 Identifier le point d'ancrage du moteur.
- 5 Positionner et fixer le moteur.
- 6 Fixer la crémaillère.
- 7 Effectuer la manoeuvre coulissante du portail manuellement en bloquant le moteur.
- 8 Positionner tous les accessoires.
- 9 Tendre les câbles "**Schéma de fonctionnement portail coulissant**"
- 10 Brancher la centrale avec les accessoires.
- 11 Programmer le récepteur radio.
- 12 Programmer la centrale.
- 13 Régler la poussée de la centrale avec le potentiomètre power.
- 14 Effectuer toutes les commandes de vérification.
- 15 En cas de mauvais fonctionnement, se référer au tableau "**Anomalies et conseils**"

EN CAS DE NON FONCTIONNEMENT TELEPHONER AU CENTRE D'ASSISTANCE LE PLUS PROCHE.

FIXATION DU MOTOREDUCTEUR

- Fixer parfaitement le premier support moteur **PB1** au terrain, ayant déjà bien placé les boulons M10 x 50 avec écrous **M10** et rondelles Ø10, respectant les cotes indiquées dans le dessin Fig. A.
- Fixer le motoréducteur à la plaque de base **PB2** en utilisant les boulons M8 x 16 avec les rondelles dentées fournis. (Fig. B)
- Sur chaque boulon ancré au support moteur **PB1** visser un écrou M10 et une rondelle Ø10. (Fig. B)
- Visser sur les écrous M10x50 le support moteur **PB2** déjà ancré au moteur et la fixer avec écrous et rondelles.

Les boulons de fixation permettent un réglage vertical d'environ 15 mm.

Il est fortement conseillé de positionner le boulon au centre de chaque glissière de fixation du moteur.

Il est fortement conseillé de positionner le en laissant un espace de 30 mm entre les deux supports moteur **PB1** et **PB2**.

Dans ce cas, en fin d'installation, effectuer un réglage vertical et horizontal du moteur.

FIXATION DE LA CRÉMAILLÈRE (Fig. D / E)

La crémaillère est fournie zinguée pliée, en pièces de 1/2 mètre.

Le support de crémaillère doit être fixé sur la structure portante du portail pour disposer d'un réglage en hauteur de 5 mm et pour obtenir la bonne distance jusqu'au portail.

- 1 Positionner et visser sur la première longueur de crémaillère un support de fixation **P2** comme sur la Fig. E, en utilisant les premiers percages de la crémaillère. Les vis en relief du support doivent s'encastrer parfaitement dans les percages ovales de la crémaillère.
- 2 Positionner et visser sur la même longueur de crémaillère un second support de fixation **P2** en utilisant le dernier perçage de la crémaillère.
- 3 Ouvrir complètement le portail.
- 4 Appuyer le premier réaillière sur le pignon du moteur puis, en maintenant la crémaillère parfaitement horizontale souder le support **P2** à la structure du portail.
- 5 Faire avancer le portail d'un 1/2 mètre.
- 6 Encastrer les vis libres du support **P2** au premier perçage et visser. Visser et fixer le support supplémentaire **P2** en utilisant la même méthode, en tenant la crémaillère parfaitement horizontale. (Fig. D / E)
- 7 Répéter l'opération ci-dessus pour toute la longueur de la grille.
- 8 Étant donné que la grille ne doit pas peser sur le pignon du moteur, il faut alors abaisser le motoréducteur de 1 ÷ 2 mm en agissant sur les boulons de réglage vertical de celui-ci.
- 9 Positionner sur la crémaillère les butées de fin de course en ouverture et en fermeture et les régler de façon à ce que le portail ne heurte pas les arrêts mécaniques dont il doit être doté.
- 10 Le portail ne doit pas heurter les fins de course mécaniques qui doivent être dotées d'un réglage pour les glissières appropriés de fin de course afin que le marteau (Fig. F) du micro de fin de course s'appuie sur la butée quand le portail se trouve à quelques centimètres de la fermeture complète.
Se rappeler que il faut plier légèrement la partie antérieure des butées en façon de permettre le coulissement du petit marteau cylindrique sur les butées même. (Fig. E)

BLOCAGE ET DÉBLOCAGE DU MOTOREDUCTEUR

Mettre la clé à l'emplacement du déblocage et tourner dans le sens contraire des aiguilles d'une montre pour le déblocage et dans le sens des aiguilles d'une montre pour le blocage du motoréducteur. (Fig. C)

CRITERIOS DE SEGURIDAD

- 1 Antes de empezar cualquier operación de montaje es sumamente necesario leer todo este manual.
- 2 Asegurarse de que el motorreductor corresponda a vuestras exigencias de instalación.
- 3 Averiguar si:
 - La puerta desliza perfectamente.
 - (Las ruedas tienen que estar bien engrasadas)
 - La puerta tiene topes mecánicos en la apertura y en el cierre.
 - La puerta corresponde con lo indicado en las Normas UNI 8612.

CONSEJOS PARA LA INSTALACIÓN

Conexiones:

- Todas las conexiones se deben efectuar sin alimentación eléctrica.
- Prever un dispositivo de repartimiento omnipolar cerca del aparato (los contactos tienen que ser de por lo menos 3 mm). Proteja siempre la alimentación con un interruptor automático de 6A, o bien con un interruptor monofásico de 16A con fusibles.
- Las líneas de alimentación a los motores y a la central y las líneas de conexión con los accesorios tienen que estar separadas para evitar interferencias que podrían causar problemas de funcionamiento.
- Cualquier aparato (de mando y de seguridad) eventualmente conectado a la central tiene que estar libre de tensión.

Piezas de recambio:

- Utilice solamente repuestos originales.

Modalidad de instalación:

- Para un uso adecuado del producto y para excluir cualquier posibilidad de daños a personas, animales o cosas, consultar la hoja anexa de "Generalidades" que forma parte del presente manual.
- El uso de este equipo debe respetar las normas de seguridad vigentes en el país en el que se instala, además de las normas de buena instalación.

Garantía:

- La garantía del fabricante caduca en caso de mal uso, descuido, uso impropio, rayos, sobrecarga de tensión, o utilización por parte de personal no calificado profesionalmente.
- Se pierde cualquier derecho de garantía cuando no se respetan las instrucciones de los manuales anexos a los productos; en caso de aplicación, aunque sea en un solo detalle, en modo que no responda a la legislación vigente o la utilización de repuestos no adaptados y/o no expresamente aprobados por **EUROMATIC**.
- El fabricante no puede considerarse responsable por posibles daños causados por usos impropios e irracionales.

SECUENCIA DE INSTALACIÓN

- 1 Antes de empezar la instalación, efectuar el análisis de riesgos, refiriéndose a la hoja de "Generalidades" de este manual, rellenar el prospecto técnico y eliminar los riesgos encontrados. En el caso en que permanezcan riesgos, prever la instalación de sistemas de seguridad adicionales.
- 2 Comprobar las normas de seguridad mencionadas en "Criterios de seguridad".
- 3 Verificar e identificar todos los componentes.
- 4 Identificar el punto de anclaje del motorreductor
- 5 Posicionar y fijar el motorreductor
- 6 Fijar la cremallera.
- 7 Efectuar la maniobra de deslizamiento de la cancela manualmente desbloqueando el motorreductor.
- 8 Posicionar todos los accesorios.
- 9 Extender los cables como en el "Esquema funcional de Puertas Correderas"
- 10 Conectar el cuadro y todos los accesorios
- 11 Programar el receptor radio.
- 12 Programar el cuadro.
- 13 Regular la fuerza de empuje de la central.
- 14 Efectuar algunas maniobras de prueba.
- 15 Programar los tiempos de funcionamiento.
En caso de mal funcionamiento, referirse al esquema "Anomalías y consejos".

SI NO SE ENCUENTRA NINGUNA SOLUCIÓN, LLAMAR AL CENTRO DE ASISTENCIA MÁS CERCANO.

FIJACIÓN DEL MOTORREDUCTOR

- Anclar perfectamente la primera plancha de base **PB1** al terreno, después de haber insertado los pernos M10 x 50 con dados apropiados M10 y arandelas de Ø 10, observando las instrucciones indicadas en Fig. A.
- Fijar el motorreductor a la plancha de base **PB2** utilizando los pernos **M8x16** con arandelas dentadas Ø8 mm en dotación. (Fig. B)
- En cada perno anclado a la primera plancha de base **PB1** insertar 1 dado y 1 arandela Ø10 mm. (Fig. B)
- Insertar en los pernos M10x50 la plancha de base **PB2** ya anclada al motor y fijar con relativo dados y arandelas.

Los pernos de fijación permiten una regulación vertical de 15 mm aproximadamente. Se recomienda posicionar el perno en el centro de cada agujero de fijación del motorreductor.

Se recomienda posicionar el motorreductor de manera que queden más o menos 30 mm entre las dos planchas de base **PB1 - Pb2**.

De esta manera será posible, terminada la instalación, efectuar una perfecta regulación vertical y horizontal del motorreductor.

FIJACIÓN DE LA CREMALLERA (Fig. D/E)

La cremallera es en chapa zincada plegada y se suministra en piezas de 1/2 metro.

Es necesario fijarla en la estructura portante de la cancela por medio de la abrazadera **P2** para disponer de una regulación en altura de 5 mm y para obtener la justa distancia de la cancela.

- 1 Posicionar y fijar sobre la primera pieza de cremallera una abrazadera de fijación **P2 (Fig. E)**, utilizando los dos primeros agujeros de la cremallera. Los pernos de la abrazadera en relieve tienen que estar perfectamente engastados en los agujeros ovales de la cremallera.
- 2 Posicionar y fijar sobre el mismo trozo de cremallera la segunda abrazadera de fijación **P2** utilizando el último agujero de la cremallera.
- 3 Abrir completamente la cancela.
- 4 Apoyar el primer metro de cremallera sobre el piñón del motor y, manteniendo la cremallera perfectamente nivelada, soldar las abrazaderas a la estructura de la cancela.
- 5 Hacer avanzar la cancela de un 1/2 metro.
- 6 Apoyar la segunda parte de la cremallera sobre el piñón, de manera que el perno libre de la abrazadera **P2** se fije en el primer agujero y después atornillar.
- 7 Repetir la operación anterior en toda la longitud de la puerta.
- 8 La cancela no debe pesar sobre el piñón del motor: por este motivo es necesario, a este punto, bajar el motorreductor de 1 a 2 mm, actuando sobre los pernos de regulación vertical del mecanismo.
- 9 Colocar sobre la cremallera las guías de deslizamiento de final de carrera en la apertura y en el cierre, atornillando los tornillos apropiados.
- 10 Puesto que la cancela no debe tocar los topes mecánicos de los que tiene que estar dotada, regular las guías de deslizamiento de final de carrera para que el martillejo (**Fig. F**) del micro final de carrera golpee la guía cuando la cancela se encuentra a pocos centímetros del cierre total

Recordar que se tiene que doblar ligeramente la parte anterior de las guías de final de carrera para que mejore el deslizamiento del resorte sobre las mismas guías. (**Fig.E**)

DESBLOQUEO DEL MOTORREDUCTOR (Fig. C)

Introducir la llave apropiada en la parte del desbloqueo y girarla en sentido contrario a las agujas del reloj para bloquear el motorreductor.

RITERSICHERHEITSKRITERIEN

- 1 Bevor anfangen alle montierungen führungen es ist notwendig dieses manual Vorsichtig lesen.
- 2 Kontrollieren dass den Operator erfüllt Ihre Verwendungen
- 3 Und Kontrollieren Sie auch:
 - Das Tor muß gut gleiten (gut eingefettete Gleitrollen).
 - Der Glittertor hat mechanischen Befestigung in Öffnung und in Verschluss.
 - Der Glittertor zu UNI 8612 anspricht.

HINWEISE ZUR INSTALLATION

Anschlüsse:

- Sehen "Das Schema Fluegeltor Funktionierung" und merken die Schema von den Steuerung.
- Den elektrische kabel von den Triebwerke muss nicht gespannt sei, aber eine grosse kurve unter machen fuer den Wasser Rueckfluss zu vermeiden hinten den Triebwerke. (Fig. O)
- Die Anschlüsse wie oben beschrieben vornehmen und alle vorgeschriebenen. Sicherheitsvorrichtungen installieren, bevor die Zentrale mit Strom versorgt wird. Alle Anschlüsse müssen ohne elektronische Versorgung angebracht werden.
- Ein Sektional und Polar Vorrichtung es ist notwendig in der nahe von der Apparat (Die Kontakten müssen mindestens 3 mm). Es wird empfohlen, die Stromleitung immer mit einem Schaltautomat zu 6A zu schützen oder mit einem einphasigen Schalter zu 16A, komplett mit Sicherungen.
- Die Speisungs linien den Motoren, der Zentrale und die Verbindungslinien den Zubehöerteilen müssen getrennt sein, um Störungen Zu vermeiden, die problemen in der Arbeitsweise des Anglegens bewirken Können.
- Jeder Einrichtung (Steuerung oder Sicherheitsvorrichtung), die Zu der Zentrale verbunden ist, muß Spannungsfrei Sein

Ersatzteile:

- nur originale Ersatzteile verwenden.

Installation:

- Für einen richtigen Einsatz des Produktes und um jede Möglichkeit von Schäden an Personen, Tieren oder Sachen auszuschließen, beachten Sie das beiliegende Blatt „Allgemeines“, das als wesentlicher Bestandteil des vorliegenden Handbuchs anzusehen ist.
- Der Einsatz der Ausrüstung muss den geltenden Sicherheitsvorschriften des Landes, in dem sie installiert wird, sowie den Vorschriften einer ordnungsgemäßen Installation entsprechen.

Garantie:

- Die vom Hersteller gewährte Garantie entfällt im Falle von unerlaubten Eingriffen in die Anlage, Nachlässigkeit, Missbrauch, Blitzschlägen, Überspannungen oder bei Bedienung von unzureichend qualifizierten Personen.
- Auch in folgenden Fällen entfällt jeglicher Garantieanspruch: Nichtbeachtung der Anleitungen des dem Produkt beiliegenden Handbuchs. Anwendung auch nur eines einzigen Elementes, das nicht den geltenden gesetzlichen Vorschriften entspricht Verwendung von ungeeigneten Ersatzteilen und/oder von solchen, die nicht ausdrücklich von der Firma **EUROMATIC** genehmigt wurden.
- Der Hersteller übernimmt keine Verantwortung für eventuelle Schäden, die auf einen unsachgemäßen und unvernünftigen Einsatz zurückzuführen sind.

INSTALLATIONSFOLGE

- 1 Vor dem Beginn der Einbauarbeiten an der Anlage eine Risikoanalyse durchführen unter Bezugnahme auf das Blatt "Allgemeines", das integrierender Bestandteil der vorliegenden Anleitung ist. Die technischen Tabellen ausfüllen und die erkannten Risiken beseitigen. Sollten Restrisiken vorhanden sein, nach dem Einbau zur Ergänzung Sicherheitssysteme anbringen. Die technischen Tabellen ausfüllen und die erkannten Risiken beseitigen.

Sollten Restrisiken vorhanden sein, nach dem Einbau zur Ergänzung Sicherheitssysteme anbringen.

- 2 Die in den "**Sicherheitskriterien**" genannten Sicherheitsvorschriften kontrollieren
- 3 Alle Bauteile des Bausatzes identifizieren und kontrollieren.
- 4 Den Ankerpunkt des Getriebemotors bestimmen
- 5 Den Getriebemotor anbringen und fixieren
- 6 Die Zahnstange befestigen.
- 7 Das Tor von Hand gleiten lassen und dazu den Getriebemotor lösen.
- 8 Alle Zubehöerteile positionieren
- 9 Die Kabel so verlegen, wie im "Funktionsplan des Gleittors" angegeben
- 10 Die Zentrale und alle Zubehöerteile anschließen.
- 11 Den Funkempfänger programmieren.
- 12 Die Zentrale programmieren.
- 13 Die Druckkraft der Zentrale (POWER) regeln.

- 14 Einige Manöver als Test ausführen.

15 Bei Betriebsstörung siehe Tabelle "Störungen und Ratschläge". Falls sich keine Lösung finden sollte, das nächstgelegene Kundendienstzentrum anrufen.

FIXIERUNG DER GETRIEBEMOTOR

- Die Bügel gut im Boden **PB1** verankern, wenn sie schon die zwei schraubenmuttern M10 und metall ringen Ø 10 beobachten gut die messen geeignet. (Fig. A)
- Den motor auf der Bügeln **PB2** benutzen die metall schrauben M8x16 mit Mutallringen ausgezackten Ø 8 mm. (Fig. B)
- Oden jede Mutterschrauben au Bügeln **PB1** verankern der Schraubenmutter M10 und 1Metallringen (Fig. B).
- Die Schraubenmutter M10x50 die Bügeln **PB2** schon verankert und befestigen, die Metallringen.

Die Befestigungsschrauben ermöglichen eine vertikale Regulierung von zirka 15 mm. Den Schraubbolzen in der Mitte jeder Befestigungsöse des Getriebemotors positionieren. Den Getriebemotor so positionieren, dass etwa 30 mm schwischen die Bügel **PB1 - Pb2**.

Auf diese Weise kann nach der Installation eine perfekte Einstellung des Getriebemotors sowohl in der Vertikalen als auch in der Horizontalen erfolgen.

FESTIGUNG DER ZAHNSTANGE (Fig. D / E)

Die Zahnstange geliefert wird aus verzinktem Kaltblech.

Die Zahnstange wird in 0,5 m langen Knüppelabschnitten geliefert. Er muss mit dem Bügel **P2** an der tragenden Torstruktur befestigt werden, um eine Höheneinstellung von 5 mm zu erhalten für einen richtigen Abstand vom Tor

- 1 Auf dem ersten Stück der Zahnstange einen Befestigungsbügel **P2** wie in Abb. E positionieren und verschrauben und dabei die ersten beiden Löcher auf der Zahnstange benutzen. Die Nieten auf dem Bügel müssen sich perfekt in die ovalen Löcher auf der Zahnstange einfügen.
- 2 Auf dem gleichen Stück der Zahnstange den zweiten Befestigungsbügel **P2** positionieren und verschrauben und dabei das letzte Loch auf der Zahnstange benutzen.
- 3 Öffnen vollständig das Tor
- 4 Den ersten Meter der Zahnstange an Motorritzel anlegen und, bei gut ausgerichteter Zahnstange, die Sprossen an die Torstruktur schweißen.
- 5 Vorverlegen das Tor um ein 1/2 Meter.
- 6 Die freie Niete des Bügels **P2** in das erste Loch einsetzen und verschrauben.
Den weiteren Bügel **P2** auf die gleiche Weise befestigen und dabei die Zahnstange perfekt waagerechtausrichten. (Fig. D-E)
- 7 Da das Tor nicht auf dem Motorritzel lasten darf, muß an diesem Punkt der Getriebemotor.
- 8 die Mutterschrauben der Vertikalregulierung dieses betätigt werden, um 1÷2 mm gesenkt werden.
- 9 Die Endanschlagstößel für das Öffnen und Schließung auf der Zahnstange anbringen und so regulieren, daß das Tor nicht gegen die mechanischen Sperren schlägt, welche angebracht sein müssen.
- 10 Da das Tor nicht gegen die mechanischen Anschläge stoßen darf, mit denen es ausgestattet ist, die entsprechenden Endschalterschlitzen so einstellen, bis der Hammer (Fig. F) des Mikro-Endschalters den Schlitten berührt, wenn dieser sich einige Zentimeter vor dem kompletten Schließen befindet.

Erinnern dass ist es notwendig die obene Teile den Endanschlagstößel leicht zusammen legen um den Platz zu den Schiebung von zylindrischen Hebel zu erlauben. (Fig. E)

FREISETZUNG DES GETRIEBMOTOR

Den dazu bestimmten Schlüssel in das Gehäuse der Entriegelung stecken, für die Freisetzung gegen den Uhrzeigersinn, für die Blockierung des Getriebemotors im Uhrzeigersinn drehen. (Fig. C)



EUROMATIC s.r.l.

Loc. Catena Rossa, 9 - 12040 PIOBESI D'ALBA (CN) ITALY

Tel. (0039) 0173 210.171 Fax. (0039) 0173 210.179

E-mail: euromaticgem@gem.it