

DECLARACIÓN CE DE CONFORMIDAD PARA MÁQUINAS (DIRECTIVA 98/37/CE)

Fabricante: FAAC S.p.A.

Dirección: Via Benini, 1 - 40069 Zola Predosa BOLOGNA - ITALIA

Declara que: El operador mod. **844 R Reversible**

- ha sido fabricado para ser incorporado en una máquina o para ser ensamblado con otras maquinarias para constituir una máquina de conformidad con la Directiva 89/392/CEE, y sucesivas modificaciones 98/37/CE;
- cumple con los requisitos esenciales de seguridad de las siguientes otras directivas CEE:

73/23/CEE y sucesiva modificación 93/68/CEE.
89/336/CEE y sucesiva modificación 92/31/CEE y 93/68/CEE

asimismo declara que no está permitido poner en funcionamiento la maquinaria hasta que la máquina en la que deberá incorporarse o de la cual será un componente haya sido identificada y se haya declarado su conformidad con las condiciones de la Directiva 98/37/CE.

Bologna, 01 de enero de 2005

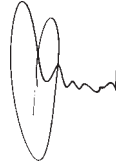

ADVERTENCIAS PARA EL INSTALADOR OBLIGACIONES GENERALES EN MATERIA DE SEGURIDAD

- 1) **¡ATENCIÓN! Es sumamente importante para la seguridad de las personas seguir atentamente las presentes instrucciones. Una instalación incorrecta o un uso impropio del producto puede causar graves daños a las personas.**
- 2) Lean detenidamente las instrucciones antes de instalar el producto.
- 3) Los materiales del embalaje (plástico, poliestireno, etc.) no deben dejarse al alcance de los niños, ya que constituyen fuentes potenciales de peligro.
- 4) Guarden las instrucciones para futuras consultas.
- 5) Este producto ha sido proyectado y fabricado exclusivamente para la utilización indicada en el presente manual. Cualquier uso diverso del previsto podría perjudicar el funcionamiento del producto y/o representar fuente de peligro.
- 6) FAAC declina cualquier responsabilidad derivada de un uso impropio o diverso del previsto.
- 7) No instalen el aparato en atmósfera explosiva: la presencia de gas o humos inflamables constituye un grave peligro para la seguridad.
- 8) Los elementos constructivos mecánicos deben estar de acuerdo con lo establecido en las Normas EN 12604 y EN 12605. Para los países no pertenecientes a la CEE, además de las referencias normativas nacionales, para obtener un nivel de seguridad adecuado, deben seguirse las Normas arriba indicadas.
- 9) FAAC no es responsable del incumplimiento de las buenas técnicas de fabricación de los cierres que se han de motorizar, así como de las deformaciones que pudieran intervenir en la utilización.
- 10) La instalación debe ser realizada de conformidad con las Normas EN 12453 y EN 12445. Para los países no pertenecientes a la CEE, además de las referencias normativas nacionales, para obtener un nivel de seguridad adecuado, deben seguirse las Normas arriba indicadas.
- 11) Quitar la alimentación eléctrica antes de efectuar cualquier intervención en la instalación.
- 12) Coloquen en la red de alimentación de la automatización un interruptor omnipolar con distancia de apertura de los contactos igual o superior a 3 mm. Se aconseja usar un magnetotérmico de 6A con interrupción omnipolar.
- 13) Comprueben que la instalación disponga línea arriba de un interruptor diferencial con umbral de 0,03 A.
- 14) Verifiquen que la instalación de tierra esté correctamente realizada y conecten las partes metálicas del cierre.
- 15) Los dispositivos de seguridad (norma EN 12978) permiten proteger posibles áreas de peligro de **Riesgos mecánicos de movimiento**, como por ej. aplastamiento, arrastre, corte.
- 16) Para cada equipo se aconseja usar por lo menos una señalización luminosa (ej: FAACLIGHT) así como un cartel de señalización adecuadamente fijado a la estructura del bastidor, además de los dispositivos indicados en el "15".
- 17) FAAC declina toda responsabilidad relativa a la seguridad y al buen funcionamiento de la automatización si se utilizan componentes de la instalación que no sean de producción FAAC.
- 18) Para el mantenimiento utilicen exclusivamente piezas originales FAAC.
- 19) No efectúen ninguna modificación en los componentes que forman parte del sistema de automatización.
- 20) El instalador debe proporcionar todas las informaciones relativas al funcionamiento del sistema en caso de emergencia y entregar al usuario del equipo el manual de advertencias que se adjunta al producto.
- 21) No permitan que niños o personas se detengan en proximidad del producto durante su funcionamiento.
- 22) Mantengan lejos del alcance los niños los telemandos o cualquier otro emisor de impulso, para evitar que la automatización pueda ser accionada involuntariamente.
- 23) Sólo puede transitarse entre las hojas si la cancela está completamente abierta.
- 24) El usuario no debe por ningún motivo intentar reparar o modificar el producto, debe siempre dirigirse a personal cualificado.
- 25) Mantenimiento: compruebe por lo menos semestralmente que el equipo funcione correctamente, prestando especial atención a la eficiencia de los dispositivos de seguridad (incluida, donde estuviera previsto, la fuerza de empuje del operador) y de desbloqueo.
- 26) **Todo lo que no esté previsto expresamente en las presentes instrucciones debe entenderse como no permitido**

AUTOMACIÓN 844 R Reversible

Las presentes instrucciones son válidas para los siguientes modelos:

844 R Reversible

La automatización FAAC mod. 844 R Reversible para cancelas correderas es un operador electromecánico que transmite el movimiento a la hoja corredera por medio de un piñón de cremallera adecuadamente acoplado a la cancela.

El sistema reversible permite el movimiento manual de la cancela cuando el motor no está en funcionamiento; por lo que hay que instalar una electrocerradura para garantizar el bloqueo en cierre.

El motorreductor está provisto de un embrague mecánico regulable que permite regular adecuadamente la fuerza de empuje ejercitada sobre la cancela.

Un cómodo sistema de desbloqueo manual permite maniobrar la cancela en caso de problemas mecánicos del motorreductor. El equipo electrónico de mando puede alojarse dentro del operador, (462DF) junto al kit de instalación, o bien en un contenedor a parte (578D o 462DF), véase el capítulo 5.

La automatización 844 R Reversible ha sido proyectada y fabricada para controlar el acceso de vehículos. Evítese cualquier otra utilización.

1. DESCRIPCIÓN Y CARACTERÍSTICAS TÉCNICAS

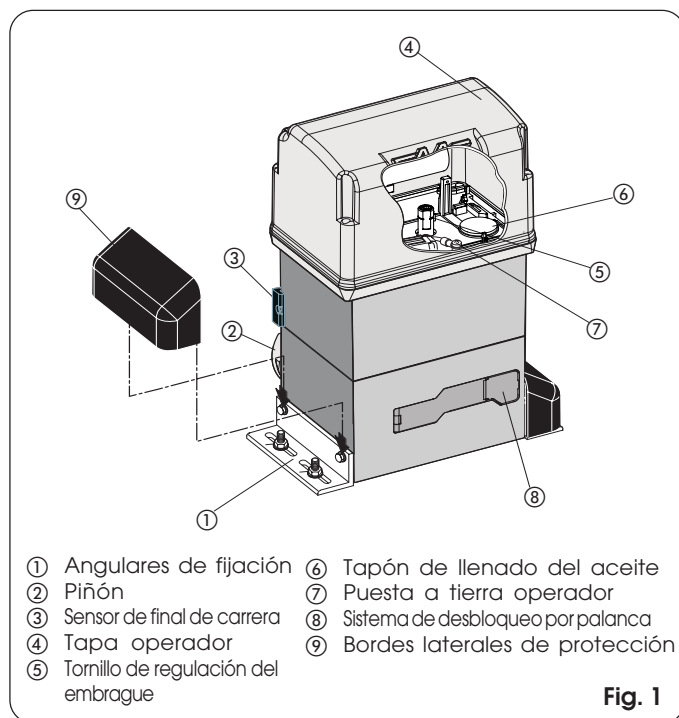

- ① Angulares de fijación
- ② Piñón
- ③ Sensor de final de carrera
- ④ Tapa operador
- ⑤ Tornillo de regulación del embrague
- ⑥ Tapón de llenado del aceite
- ⑦ Puesta a tierra operador
- ⑧ Sistema de desbloqueo por palanca
- ⑨ Bordes laterales de protección

1.1. CURVA DE MÁXIMA UTILIZACIÓN

La curva permite hallar el tiempo máximo de trabajo (T) en función de la frecuencia de utilización (F).

Ej: El motorreductor 844R Rev. puede funcionar ininterrumpidamente a una frecuencia de utilización del 70%.

Para garantizar el buen funcionamiento hay que actuar en el campo de trabajo situado por debajo de la curva.

Importante: La curva se obtiene a una temperatura de 24 °C. La exposición directa a los rayos solares puede determinar la disminución de la frecuencia de utilización en un 50%.

Cálculo de la frecuencia de utilización

Es el porcentaje del tiempo de trabajo efectivo (apertura + cierre) respecto al tiempo total del ciclo (apertura + cierre + tiempos de parada).

La fórmula de cálculo es la siguiente:

$$\%F = \frac{Ta + Tc}{Ta + Tc + Tp + Ti} \times 100$$

donde:

Ta = tiempo de apertura

Tc = tiempo de cierre

Tp = tiempo de pausa

Ti = tiempo de intervalo entre un ciclo completo y el otro

Gráfico frecuencia de utilización

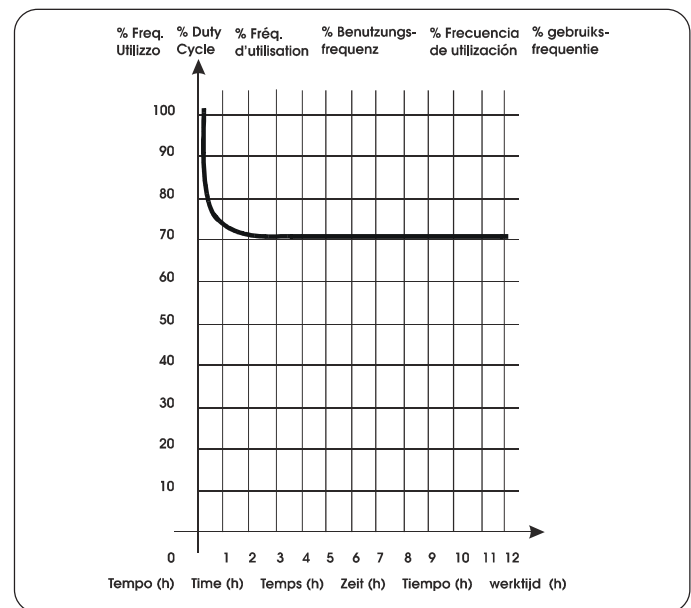

Tab. 1 CARACTERÍSTICAS TÉCNICAS MOTORREDUCTOR 844R REV.

MODELO	844 R Reversible
Alimentación (Vac +6% -10% 50-60Hz)	230
Potencia absorbida (W)	550
Relación de reducción	1 : 10
Tipo de piñón	Z12
Cremallera	módulo 4 paso 12,566
Empuje máx. (daN)	68
Par máx. (Nm)	18
Termoprotección arrollamiento (°C)	140
Frecuencia de utilización	70 % (Véase gráfico)
Cantidad de aceite (l)	1,8
Tipo de aceite	FAAC XD 220
Temperatura ambiente (°C)	-20 ÷ +55
Peso del motorreductor (Kg)	15
Grado de protección	IP 44
Peso máx. cancela (Kg)	1000
Velocidad de la cancela (m/min)	11,6
Longitud máx. cancela (m) (time-out)	48
Embrague	de doble disco en baño de aceite
Tratamiento de protección	cataforesis
Equipos disponibles	578 D - 462 DF
Final de carrera	M L S
Dimensiones máximas motorreductor LxHxP(mm)	véase Fig.2
Datos técnicos del motor eléctrico	
Número de r.p.m.	750
Potencia (W)	550
Corriente absorbida (A)	2,5
Condensador de arranque (µF)	25
Alimentación (Vac +6% -10%; 50-60Hz)	230

2. DIMENSIONES

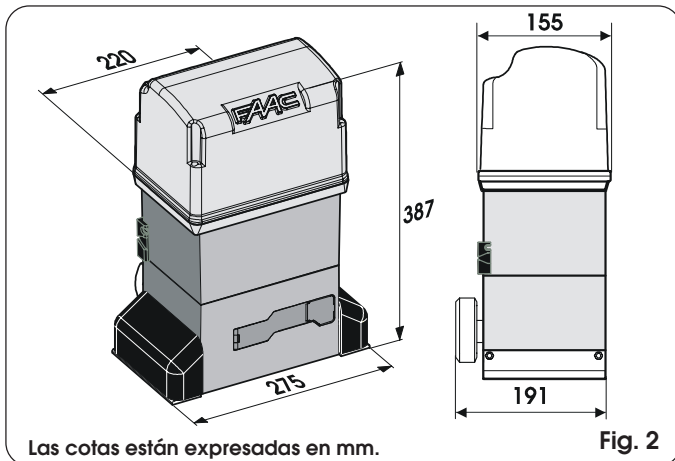

Fig. 2

3. PREDISPOSICIONES ELÉCTRICAS

El operador 844R Rev. puede instalarse utilizando un equipo electrónico remoto o bien incorporado.

3.1. EQUIPO 578D ó 462DF REMOTO

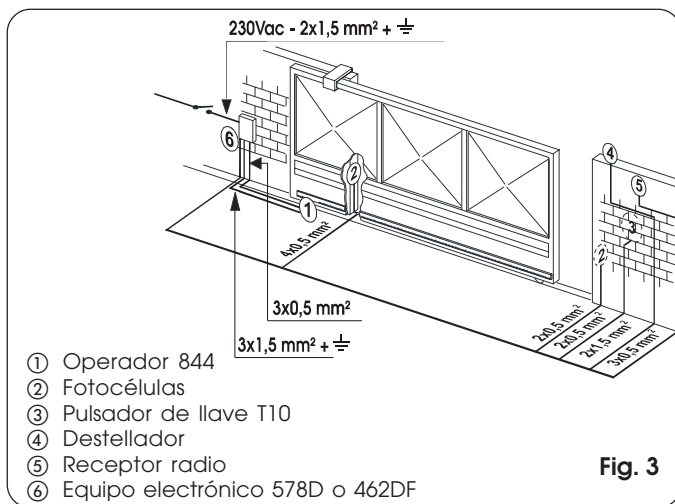

Fig. 3

3.2. EQUIPO 462DF INCORPORADO

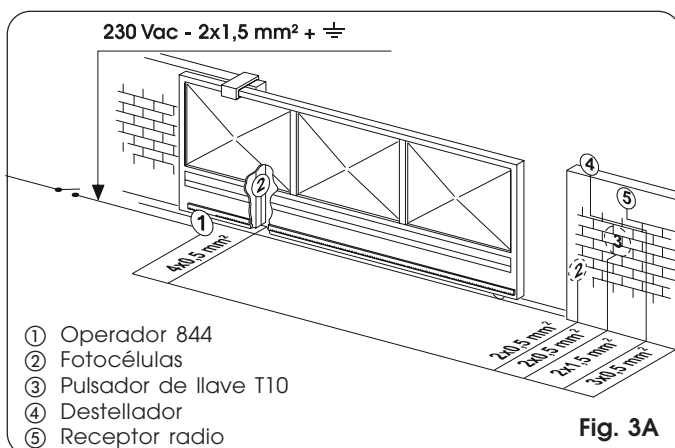

Fig. 3A

4. INSTALACIÓN DE LA AUTOMACIÓN

4.1. COMPROBACIONES PREVIAS

Para garantizar la seguridad y para un correcto funcionamiento de la automatización, compruebe que se verifiquen los siguientes requisitos:

- La estructura de la cancela ha de ser idónea para ser automatizada. En especial se requiere que el diámetro de las ruedas sea el adecuado al peso de la cancela de que se ha de automatizar, que esté presente una guía superior así como bloqueos mecánicos de final de carrera para evitar que la cancela derrape.
- Las características del terreno deben garantizar una suficiente estabilidad de la base de cimentación.
- En la zona de excavación de la base de cimentación no deben haber tuberías o cables eléctricos.
- Si el motorreductor se encuentra expuesto al paso de vehículos, deben preverse, si es posible, adecuadas protecciones contra golpes accidentales.
- Compruebe la existencia de una eficiente toma de tierra para la conexión del motorreductor.

4.2. COLOCACIÓN EN OBRA DE LA PLACA DE CIMENTACIÓN

- 1) Ensamble la placa de cimentación tal y como se indica en la Fig. 4.
- 2) La placa de cimentación debe colocarse como se muestra en la Fig. 5 (cierre derecho) o en la Fig. 6 (cierre izquierdo) para garantizar el correcto engranaje entre el piñón y la cremallera.
- 3) Realice una base de cimentación tal y como se indica en la Fig. 7 y ponga en obra la placa de cimentación previendo una o varias vainas para el paso de los cables eléctricos. Compruebe la perfecta horizontalidad de la placa con un nivel. Espere a que fragüe el cemento.
- 4) Coloque los cables eléctricos para la conexión con los accesorios y la alimentación eléctrica como se indica en la Fig. 3 o Fig. 3A.

Para efectuar fácilmente las conexiones dejen sobresalir los cables unos 40 cm. del orificio (Fig. 5-6 ref. 1) de la placa de cimentación.

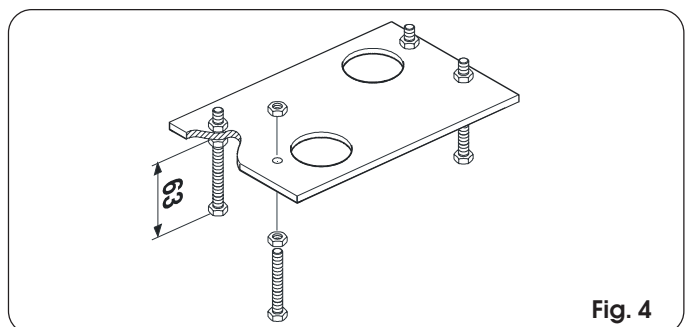

Fig. 4

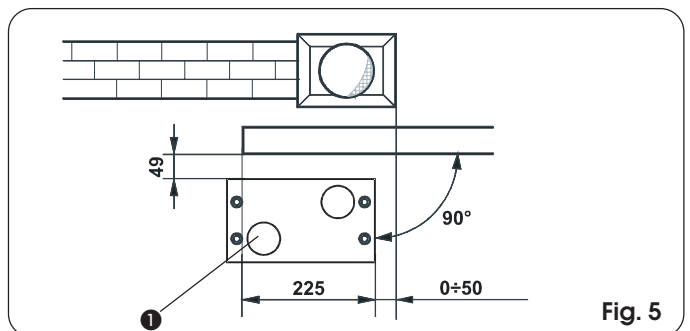

Fig. 5

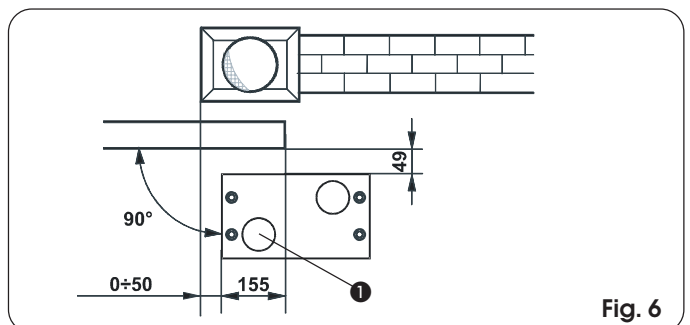

Fig. 6

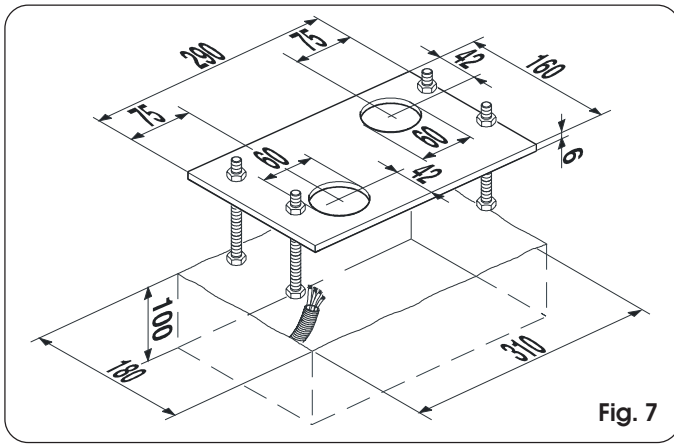

Fig. 7

4.3. INSTALACIÓN MECÁNICA

- 1) Ensamble al operador los angulares de fijación y los separadores antivibraciones como muestra la Fig. 8.
- 2) Abra la tapa destornillando los tornillos de fijación.
- 3) Coloque el operador sobre la placa utilizando las arandelas y las tuercas suministradas en dotación como muestra la Fig. 9.

Durante dicha operación haga pasar los cables a través del específico conducto presente en el semicuerpo inferior del operador (Fig. 10 ref. A). Preste atención a desvainar todos los cables para que el sujetacables apriete sólo los hilos. (Fig. 10 ref. B).

Para acceder al equipo electrónico, remítase al capítulo 5.

- 4) Regule la altura de las patas y la distancia de la cancela tomando como referencia la Fig. 11.
- 5) Fije el motorreductor sobre la placa de cimentación apretando las tuercas como muestra la Fig. 12.
- 6) Prepare el operador para el funcionamiento manual como se describe en el capítulo 8.

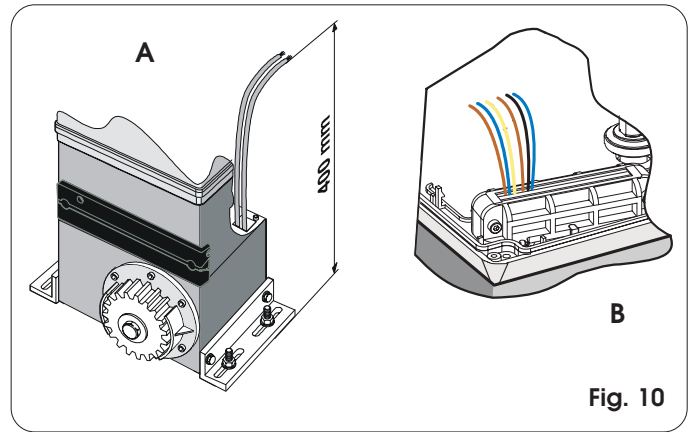

Fig. 10

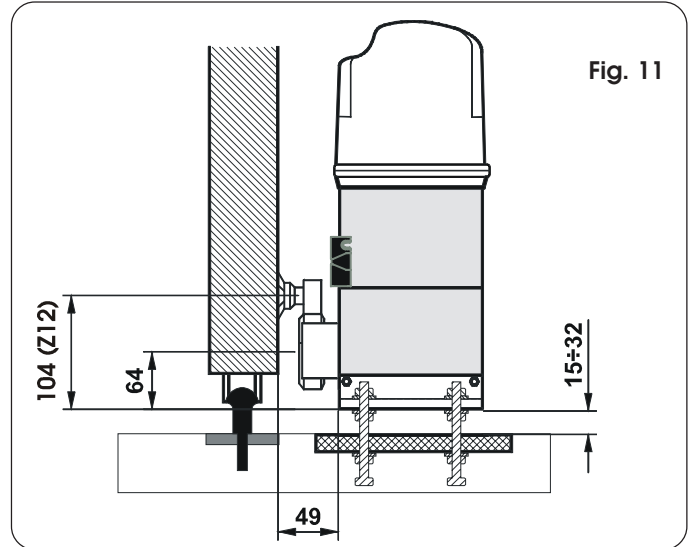

Fig. 11

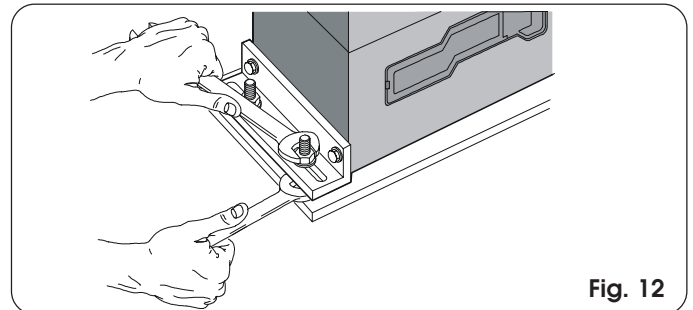

Fig. 12

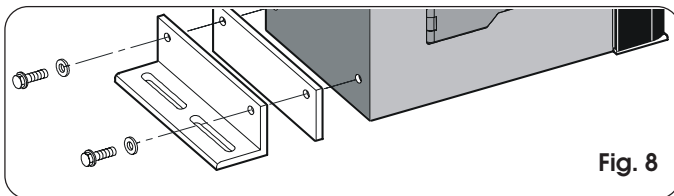

Fig. 8

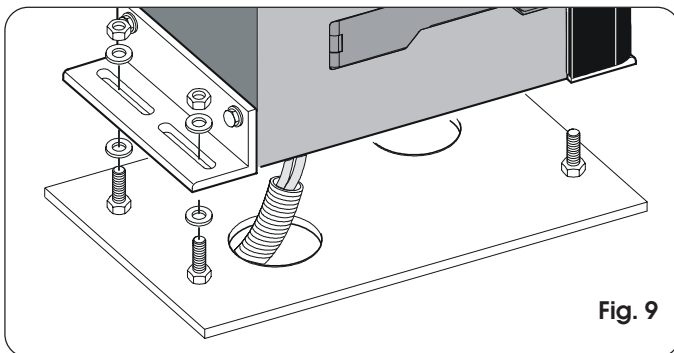

Fig. 9

4.4. MONTAJE DE LA CREMALLERA

4.4.1. CREMALLERA DE ACERO PARA SOLDAR (Fig. 13)

- 1) Monte los tres pasadores roscados sobre el elemento de la cremallera, colocándolos en la parte superior de la ranura. De este modo el juego en la ranura permitirá efectuar las regulaciones que fueran necesarias.

- 2) Coloque manualmente la hoja en posición de cierre.
- 3) Apoye sobre el piñón la primera pieza de cremallera comprobando que esté perfectamente horizontal y suelde el pasador roscado sobre la cancela tal y como se indica en la Fig. 14.
- 4) Mueva manualmente la cancela, comprobando que la cremallera se apoye sobre el piñón y suelde el segundo y el tercer pasador.
- 5) Acerque otro elemento de cremallera al precedente utilizando, para sincronizar la dentadura de los dos elementos, un trozo de cremallera como se indica en la Fig. 15.
- 6) Mueva manualmente la cancela y suelde los tres pasadores roscados prosiguiendo hasta la cobertura completa de la cancela.

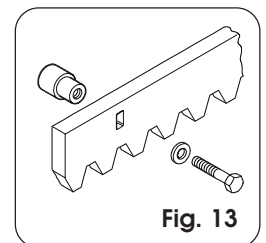

Fig. 13

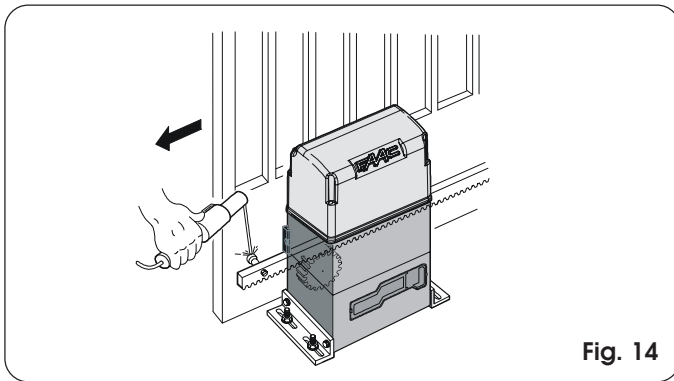

Fig. 14

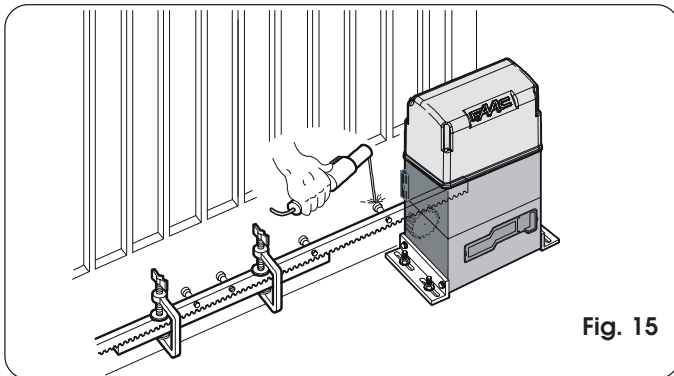

Fig. 15

4.4.2. CREMALLERA DE ACERO PARA ENROSCAR (Fig. 16)

- 1) Coloque manualmente la hoja en posición de cierre.
- 2) Apoye sobre el piñón la primera pieza de cremallera comprobando que esté perfectamente horizontal e intercale el distanciador entre la cremallera y la cancela, colocándolo en la parte superior de la ranura.
- 3) Marque en la cancela el punto de taladrado. Taladre $\varnothing 6,5\text{ mm}$ y rosque con macho $\varnothing 8\text{ mm}$. Atornille el perno.
- 4) Mueva manualmente la cancela, comprobando que la cremallera se apoye sobre el piñón y repita las operaciones indicadas en el punto 3.
- 5) Acerque otro elemento de cremallera al precedente utilizando, para sincronizar la dentadura de los dos elementos, un trozo de cremallera como se indica en la Fig. 16.
- 6) Mueva manualmente la cancela y realice las operaciones de fijación como para el primer elemento, prosiguiendo hasta la cobertura completa de la cancela.

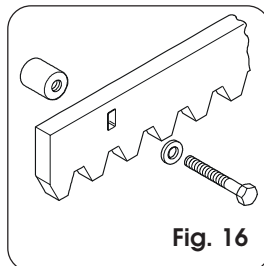

Fig. 16

Notas sobre la instalación de la cremallera

- Compruebe que durante la carrera de la cancela todos los elementos de la cremallera no vayan fuera del piñón.
- No suelde absolutamente los elementos de cremallera, ni a los distanciadores ni entre sí.
- Finalizada la instalación de la cremallera, para garantizar un correcto engranaje con el piñón es oportuno bajar unos 1,5 mm (Fig. 17) la posición del motorreductor.
- Compruebe manualmente que la cancela alcance regularmente los topes de parada mecánica de los finales de carrera y que no se verifiquen roces durante la carrera.
- No utilice grasa u otros productos lubricantes entre el piñón y la cremallera.

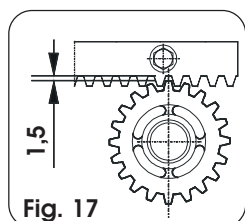

Fig. 17

4.5. INSTALACIÓN DE LA ELECTROCERRADURA

Dado que el motorreductor permite el movimiento manual de la cancela cuando el motor no está en funcionamiento, para garantizar el bloqueo en cierre es necesario instalar una electrocerradura.

Ésta debe colocarse verticalmente en el montante de guía superior, si la altura de la cancela lo permite, a fin de permitir el desbloqueo tanto desde el interior como desde el exterior (fig. 18).

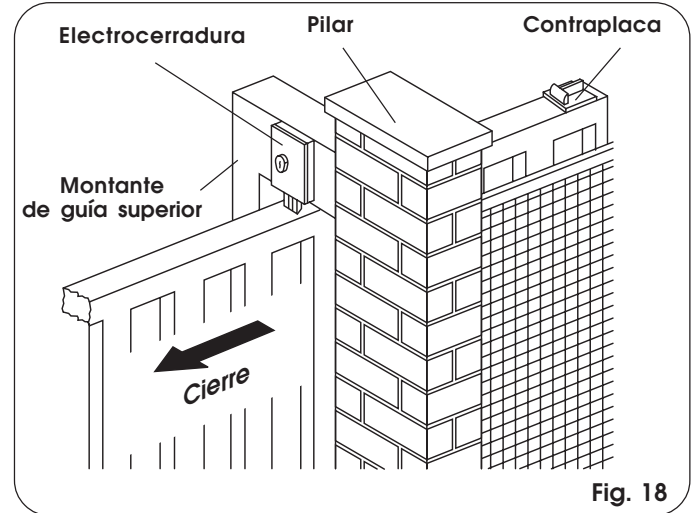

Fig. 18

Realice la instalación del siguiente modo:

- Compruebe que el montante de guía superior tenga las dimensiones suficientes para la fijación vertical de la electrocerradura; en caso contrario realice una brida de soporte robusta.
 - Asegúrese de que el espacio libre entre el borde inferior del montante de guía y el borde superior de la cancela sea suficiente para fijar la contraplaca y que permita el correcto funcionamiento del pasador (véase fig. 19).
- ➔ **NOTA: Las medidas indicadas se refieren exclusivamente a la cerradura FAAC V 75 cód. 712654 y a la contraplaca FAAC cód. 720329**

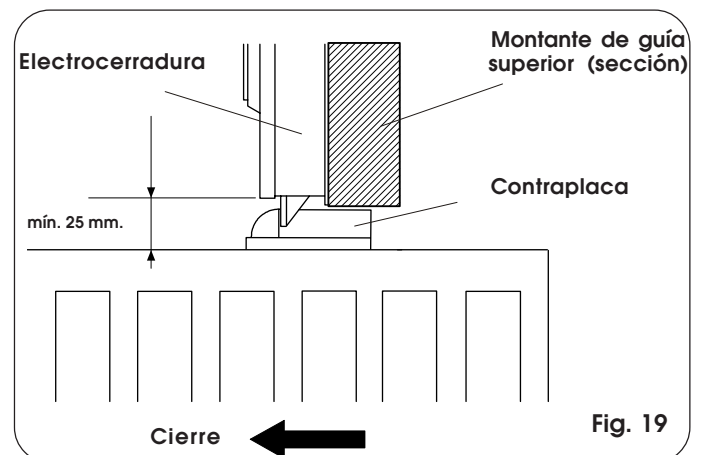

Fig. 19

- Fije verticalmente la electrocerradura en el montante de guía (o en la brida de soporte).
- Coloque la cancela en cierre (a unos 2 cm. del bloqueo mecánico) y fije provisionalmente la contraplaca. Antes de realizar la fijación definitiva es preciso probar la automación, comprobar la intervención del final de carrera de cierre y regular la intensidad de frenado.

5. CONEXIONES DEL EQUIPO ELECTRÓNICO

5.1. MONTAJE DE LA TARJETA REMOTA 578D ó 562DF

Si se prefiere instalar el equipo electrónico separado del operador, se puede utilizar la tarjeta 578D ó 462DF en posición remota dentro de un contenedor adecuado. En este caso en el operador está incorporada la tarjeta de interfaz 844 INTERFACE (fig. 20).

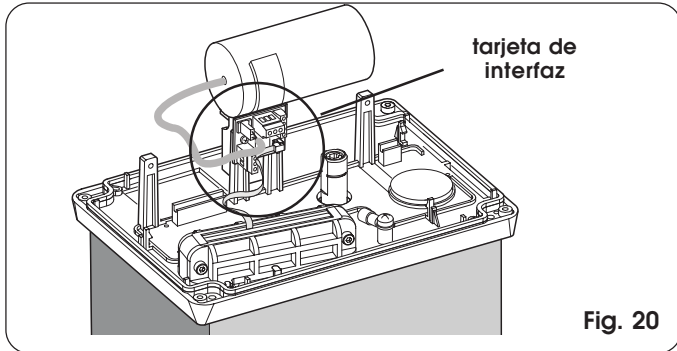

Fig. 20

5.2. CONEXIONES EQUIPO 578D

Para las conexiones del final de carrera y del motor remítase a la Fig. 22. Para las restantes conexiones remítase a las instrucciones del equipo 578D.

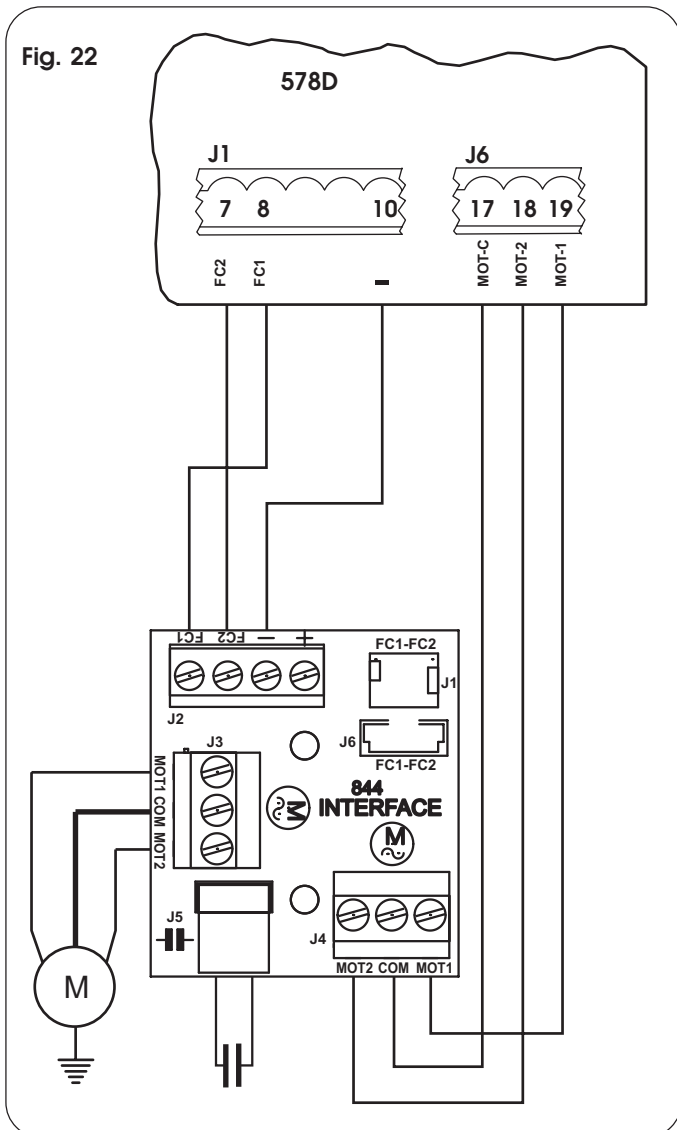

Fig. 22

5.3. MONTAJE DE LA TARJETA 462DF

Si se prefiere instalar el equipo electrónico incorporado en el operador, es necesario utilizar la tarjeta 462DF, utilizando el específico kit de adaptación (Fig. 21).

Para la instalación remítase a las instrucciones específicas. En este caso en el operador está incorporada la tarjeta de interfaz 844 INTERFACE (fig. 20).

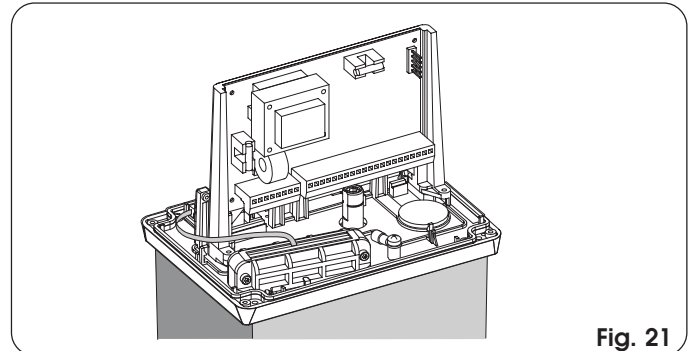

Fig. 21

5.4. CONEXIONES EQUIPO 462DF

Para las conexiones del final de carrera y del motor remítase a la Fig. 23. Para las restantes conexiones remítase a las instrucciones del equipo 462DF.

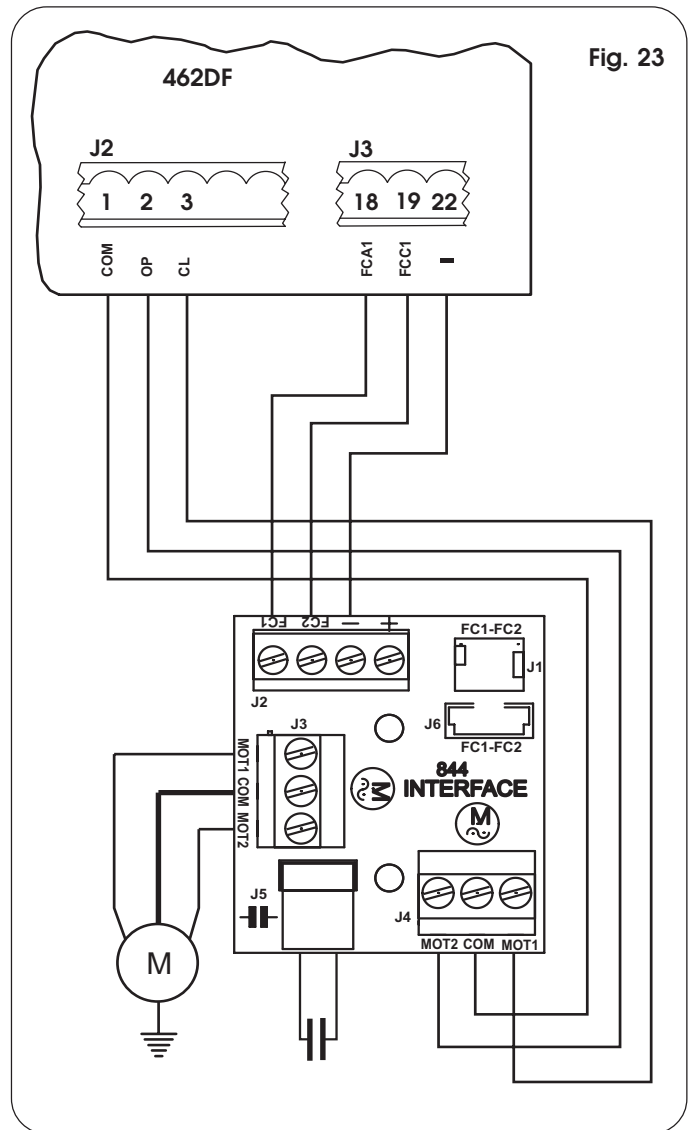

Fig. 23

6. PUESTA EN FUNCIONAMIENTO

6.1. CONEXIONES ELÉCTRICAS

Realice todas las conexiones eléctricas a la tarjeta tal y como se indica en el capítulo 5, incluida la puesta a tierra del operador (Fig. 24).

Fig. 24

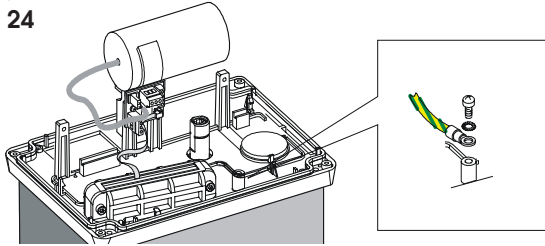

6.2. REGULACIÓN DEL FINAL DE CARRERA MLS

El operador 844 está dotado de un sensor de final de carrera (MLS) que detecta el paso de dos imanes aplicados en el lado de la cremallera dirigido hacia el operador (fig.25)

Para colocar correctamente los dos imanes suministrados en dotación, proceda del siguiente modo:

- 1) Compruebe que el operador esté en funcionamiento manual (véase el capítulo 8).
- 2) Coloque manualmente la cancela en posición de apertura dejando (2 ÷ 5) cm del bloqueo mecánico de final de carrera.
- 3) Coloque el imán (sin quitar la película de protección de la parte adhesiva) sobre la cara de la cremallera dirigida hacia el operador, haciendo coincidir los bordes superiores. Deslice el imán sobre la cremallera en el sentido de apertura hasta que se active el final de carrera, comprobándolo en el equipo. Seguidamente haga avanzar el imán otros 45mm más.
- 4) Coloque manualmente la cancela en posición de cierre dejando (2 ÷ 5) cm del bloqueo mecánico de final de carrera.
- 5) Coloque el imán (sin quitar la película de protección de la parte adhesiva) sobre la cara de la cremallera dirigida hacia el operador, haciendo coincidir los bordes superiores. Deslice el imán sobre la cremallera en el sentido de cierre hasta que se active el final de carrera, comprobándolo en el equipo. Seguidamente haga avanzar el imán otros 45mm más.
- 6) Coloque la cancela a mitad de carrera y bloquee de nuevo el sistema (véase el capítulo 9).
- 7) Determine los valores de las deceleraciones deseadas, tomando como referencia las instrucciones del equipo, y haga realizar por lo menos un ciclo completo a la automatización.
- 8) Compruebe que la cancela se detenga a unos 2-5 cm de su tope mecánico. Si fuera necesario corrija la posición de los imanes y compruebe que el punto de parada sea el correcto.
- 9) Marque en la cremallera la posición de los imanes y quítelos.

- 10) Limpie la cremallera en los puntos de aplicación, quite la película colocada en la parte adhesiva de los imanes (fig. 25 ref. 1) y coloque de nuevo los imanes con la banda adhesiva en contacto con la cremallera (fig. 25 ref.2).
- 11) La distancia entre el sensor de final de carrera y los imanes debe estar comprendida entre 5 y 12mm.
- 12) Los imanes deben estar aplicados en la cremallera y nunca en los tornillos de fijación. Si fuera necesario, aplique el imán en contacto con el tornillo y regule las deceleraciones, como se indica en las instrucciones del equipo electrónico, para obtener el correcto punto de parada.

Atención: los imanes suministrados en dotación, debido a la intensidad del campo magnético que producen, pueden dañar componentes de banda magnética (tarjetas de crédito, cintas magnéticas, floppy disk, etc.) así como aparatos electrónicos y mecánicos (como por ejemplo relojes, pantallas LCD). Se aconseja no acercarlos a objetos que potencialmente puedan dañarse si entran en contacto con un campo magnético.

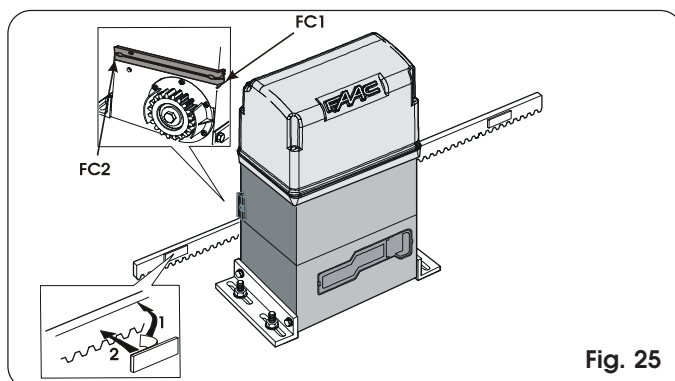

Fig. 25

6.6. REGULACIÓN DEL EMBRAGUE MECÁNICO

El operador 844R Rev. está provisto de embrague mecánico. Para regular el umbral de intervención del embrague mecánico, proceda del siguiente modo (se aconseja tararlo de conformidad con la normativa vigente):

- 1) **Quite la alimentación eléctrica a la automatización.**
- 2) Mantenga bloqueado el árbol motor utilizando una llave inglesa y manipule el tornillo de regulación del embrague con una llave Allen o destornillador Fig. 26.
Para aumentar el par, gire el tornillo en sentido horario.
- **El operador se entrega con el embrague tarado al máximo. Por lo tanto, inicialmente hay que girar el tornillo en sentido antihorario para alcanzar la regulación óptima.**
Para disminuir el par, gire el tornillo en sentido antihorario
- 3) Alimente la automatización y compruebe la correcta regulación del par apenas realizada.

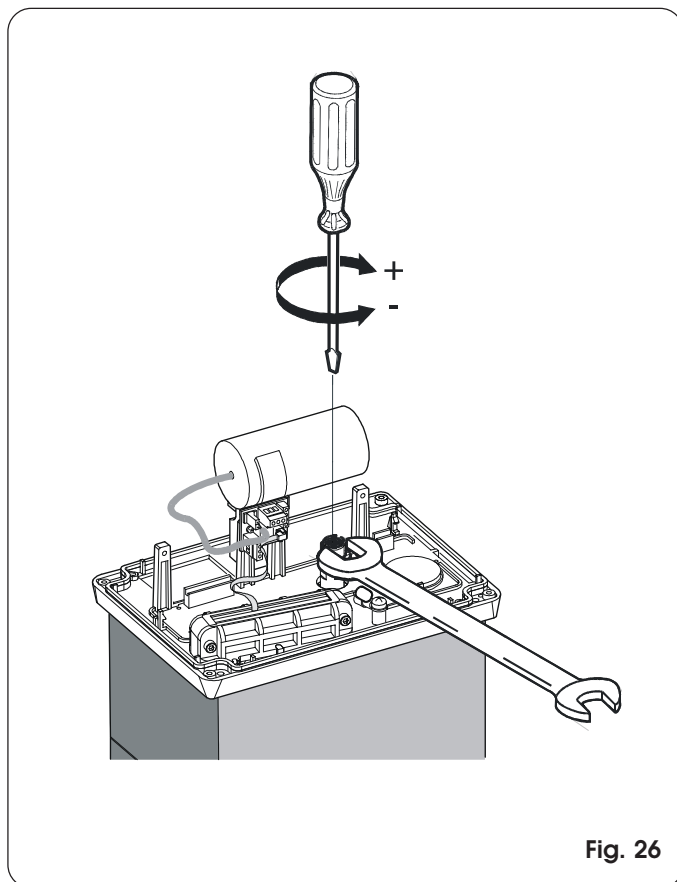

Fig. 26

6.7. COMPROBACIÓN DE LOS PUNTOS DE PARADA

Hay que prestar atención a la configuración de la deceleración post-final de carrera y del frenado: si la deceleración es demasiado larga o el frenado es insuficiente, la chapa montada en la cremallera de la cancela (imán) puede superar el sensor hasta liberarlo. Cuando se pare la cancela, compruebe que sólo esté ocupado el final de carrera interesado. En caso de que se haya ocupado y luego liberado, o bien si están ocupados ambos finales de carrera, hay que controlar las deceleraciones tal y como se indica en las instrucciones del equipo electrónico.

6.8. COMPROBACIÓN DE LOS DISPOSITIVOS DE SEGURIDAD Y ACCESORIOS

Compruebe el correcto funcionamiento de todos los dispositivos

de seguridad y de antiplastamiento, de los accesorios utilizados en el equipo.

7. OPERACIONES FINALES

Terminada la instalación, quite el tornillo de purga (véase fig. 27) y aplique el adhesivo de señalización de peligro en la parte superior de la tapa (Fig. 28).

Introduzca a presión los bordes laterales y fije la tapa con los tornillos suministrados en dotación.

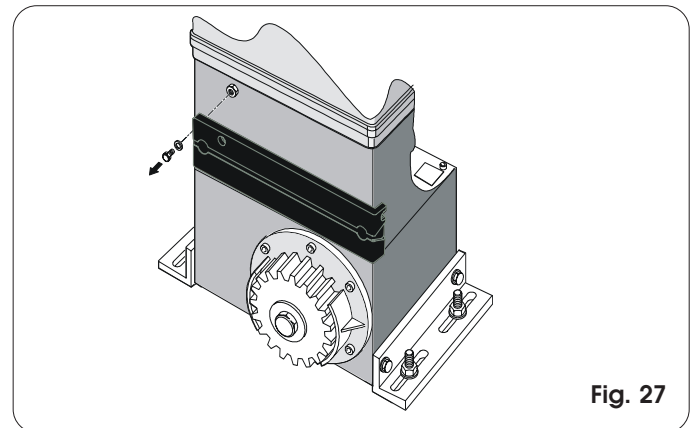

Fig. 27

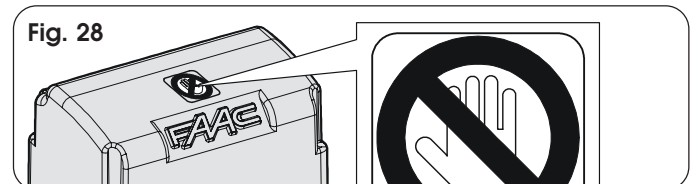

Fig. 28

Entregue al Cliente la «Guía para el usuario» y explíquelo el correcto funcionamiento y utilización del motorreductor, evidenciando las zonas de potencial peligro de la automatización.

8. FUNCIONAMIENTO MANUAL

Si fuera necesario accionar manualmente la cancela debido a falta de alimentación eléctrica, es suficiente empujar o tirar de la cancela, puesto que el motor, al ser reversible, permite el movimiento manual de la cancela.

Compruebe que la electrocerradura no esté activada.

Si fuera necesario accionar manualmente la cancela debido a una avería o un fallo de la automatización, es necesario manipular el dispositivo de desbloqueo del siguiente modo:

- 1) Abra la electrocerradura con la llave, comprobando que la cancela pueda moverse libremente.
- 2) Abra la portezuela de protección e introduzca la llave suministrada en dotación en la cerradura (Fig. 29).
- 3) Gire la llave en sentido horario y tire de la palanca de desbloqueo como se indica en la Fig. 30.
- 4) Efectúe manualmente la maniobra de apertura o cierre.

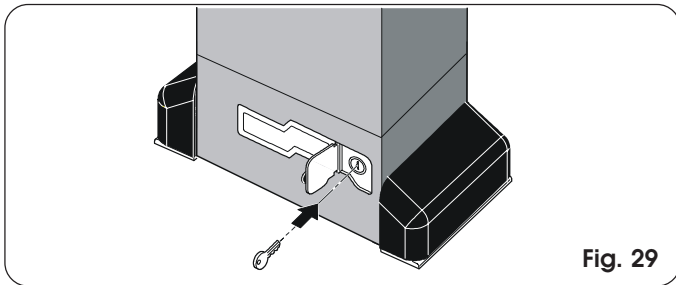

Fig. 29

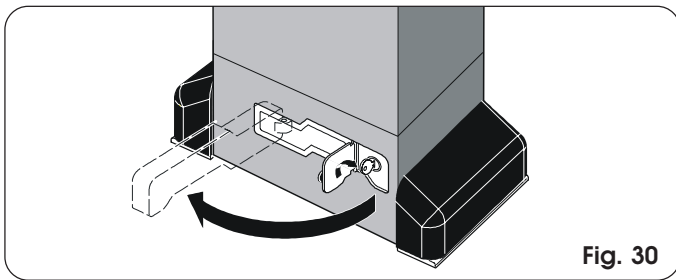

Fig. 30

9. RESTABLECIMIENTO DEL FUNCIONAMIENTO NORMAL

Para evitar que un impulso involuntario pueda accionar la cancela durante la maniobra, antes de bloquear de nuevo el operador hay que quitar la alimentación al equipo.

- 1) Cierre de nuevo la palanca de desbloqueo.
- 2) Gire la llave en sentido antihorario.
- 3) Extraiga la llave y cierre la portezuela de protección de la cerradura.
- 4) Mueva la cancela hasta que se engrane el desbloqueo.

10. MONTAJE DE LA UNIDAD DE CONTROL CN 60E (OPCIONAL)

El operador puede alojar, con la ayuda de una barra DIN, la unidad de control del borde sensible de seguridad conductivo CN 60E. Corte a medida la barra DIN, fíjela al operador con dos tornillos, aprovechando los dos orificios a tal fin destinados, y enganche la unidad de control CN 60E (Fig. 31).

Para la conexión y funcionamiento remítase a las correspondientes instrucciones.

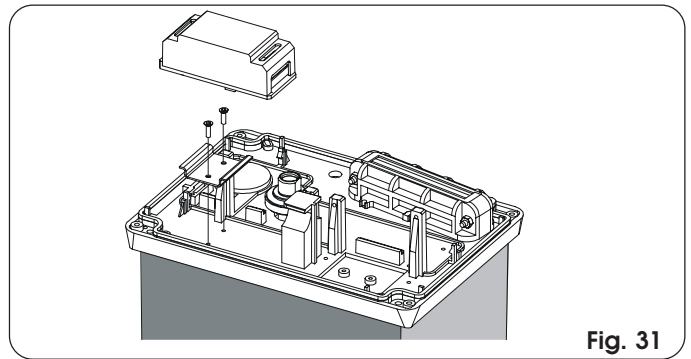

Fig. 31

11. APLICACIONES ESPECIALES

No están previstas aplicaciones especiales.

12. MANTENIMIENTO

Compruebe por lo menos semestralmente que el equipo funcione correctamente, prestando especial atención al funcionamiento de los dispositivos de seguridad (incluida la fuerza de empuje del operador) y de desbloqueo.

12.1. REPOSICIÓN DEL NIVEL DE ACEITE

Compruebe periódicamente la cantidad de aceite en el interior del operador.

Para frecuencias de utilización medio-bajas es suficiente un control anual, para utilizaciones más pesadas se aconseja cada 6 meses.

Para acceder al depósito hay que quitar temporalmente el tapón de llenado del aceite (Fig. 32).

El nivel del aceite, que puede controlarse a vista, debe llegar a los filamentos de cobre del motor eléctrico.

Para efectuar el abastecimiento del aceite, vierta el aceite hasta el nivel.

Utilice exclusivamente aceite FAAC XD 220.

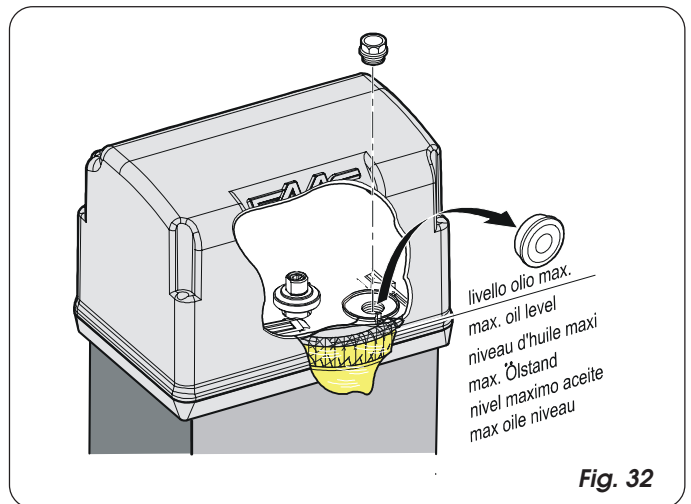

Fig. 32

13. REPARACIONES

Para eventuales reparaciones diríjase a los Centros de Reparación FAAC autorizados.

GUÍA PARA EL USUARIO

AUTOMACIÓN 844 R Reversible

Lea detenidamente las instrucciones antes de utilizar el producto y consérvelas para posibles usos futuros.

NORMAS GENERALES DE SEGURIDAD

La automatización 844R Reversible, si se instala y utiliza correctamente, garantiza un elevado grado de seguridad. Algunas simples normas de comportamiento pueden evitar inconvenientes o accidentes:

- No se detenga y no permita que niños, personas u objetos estén detenidos cerca de la automatización, evitándolo todavía más durante el funcionamiento.
- Mantenga fuera del alcance de los niños radiomandos o cualquier otro generador de impulsos para evitar que la automatización pueda accionarse involuntariamente.
- No permita que los niños jueguen con la automatización.
- No obstaculice voluntariamente el movimiento de la cancela.
- Evite que ramas o arbustos interfieran con el movimiento de la cancela.
- Mantenga en buen estado y bien visibles los sistemas de señalización luminosa.
- Accione manualmente la cancela sólo en caso de falta de alimentación eléctrica.
- En caso de fallos en el funcionamiento, desbloquee la cancela para permitir el acceso y espere la llegada de personal técnico cualificado.
- Una vez preparado el funcionamiento manual, quite la alimentación eléctrica al equipo antes de reanudar el funcionamiento normal.
- No efectúe ninguna modificación en los componentes que formen parte del sistema de automatización.
- Absténgase de intentar reparar o de intervenir directamente, diríjase exclusivamente a personal cualificado FAAC.
- Haga verificar por lo menos semestralmente el funcionamiento de la automatización, de los dispositivos de seguridad y de la conexión a tierra por personal cualificado.

DESCRIPCIÓN

La automatización 844R Reversible es ideal para el control de áreas de acceso de vehículos de tránsito medio.

La automatización 844 R Reversible para cancelas correderas, es un operador electromecánico que transmite el movimiento a la hoja corredera por medio de un piñón de cremallera adecuadamente acoplado a la cancela.

El funcionamiento de la cancela corredera está gestionado por un equipo electrónico de mando que puede incorporarse a bordo (462DF), o bien conectarse en posición remota (578D o 462DF).

Cuando el equipo, con la cancela cerrada, recibe un mando de apertura mediante radiomando o cualquier otro dispositivo idóneo, acciona el motor hasta alcanzar la posición de apertura.

Si se ha programado el funcionamiento automático, la cancela se cierra de nuevo automáticamente después del tiempo de pausa seleccionado.

Si se ha programado el funcionamiento semiautomático, es necesario enviar un segundo impulso para obtener el cierre.

Un impulso de apertura dado durante la fase de cierre, provoca siempre la inversión del movimiento.

Un impulso de stop (si estuviera previsto) detiene siempre el movimiento.

Para conocer en detalle el comportamiento de la cancela corredera en las diferentes lógicas de funcionamiento, consulte al Técnico instalador.

Las automatizaciones están equipadas con accesorios y dispositivos de seguridad (fotocélulas, bordes sensibles de seguridad) que impiden el cierre de la cancela cuando un obstáculo se encuentra en la zona protegida por dichos dispositivos.

La apertura manual siempre se puede realizar, excepto en caso

de avería. En este caso es necesario intervenir en el sistema de desbloqueo.

El motorreductor está provisto de un embrague mecánico regulable que, junto a un dispositivo electrónico, ofrece la adecuada seguridad antiaplastamiento y garantiza la inversión del movimiento durante 2 seg. tanto en cierre como en apertura.

Un sensor magnético detecta el paso de las referencias fijadas en la cremallera correspondientes a las posiciones de final de carrera.

La señalización luminosa indica el movimiento en acto de la cancela. Un cómodo sistema de desbloqueo manual permite maniobrar la cancela en caso de avería.

FUNCIONAMIENTO MANUAL

Si fuera necesario accionar manualmente la cancela debido a falta de alimentación eléctrica, es suficiente empujar o tirar de la cancela, puesto que el motor, al ser reversible, permite el movimiento manual de la cancela.

Si fuera necesario accionar manualmente la cancela debido a una avería de la automatización, es necesario manipular el dispositivo de desbloqueo del siguiente modo:

- 1) Abra la electrocerradura con la llave, comprobando que la cancela pueda moverse libremente.
- 2) Abra la portezuela de protección e introduzca la llave suministrada en dotación en la cerradura como se indica en la Fig. 1.
- 3) Gire la llave en sentido horario y tire de la palanca de desbloqueo como se indica en la Fig. 2.
- 4) Efectúe manualmente la maniobra de apertura o cierre.

RESTABLECIMIENTO DEL FUNCIONAMIENTO NORMAL

Para evitar que un impulso involuntario pueda accionar la cancela durante la maniobra, antes de bloquear de nuevo el operador hay que quitar la alimentación al equipo.

- 1) Cierre de nuevo la palanca de desbloqueo.
- 2) Gire la llave en sentido antihorario.
- 3) Extraiga la llave y cierre la portezuela de protección de la cerradura.
- 4) Mueva la cancela hasta que se engrane el desbloqueo.

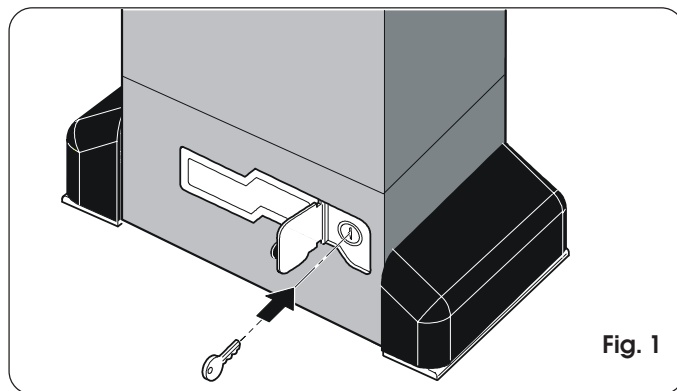

Fig. 1

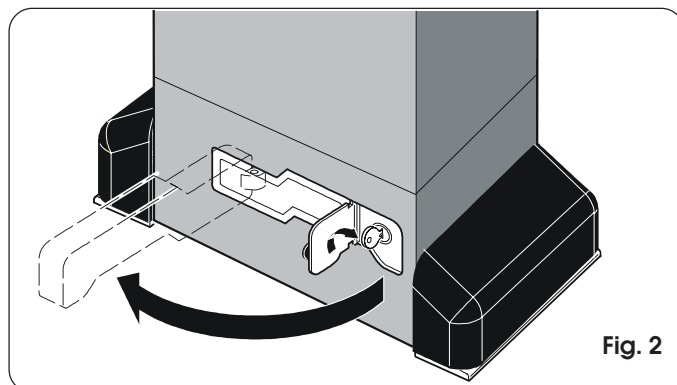

Fig. 2