

FELHASZNÁLÓI KÉZIKÖNYV

IR Kamera sorozat



A termék képe eltérhet az aktuális terméktől.
Kérjük a termék használata előtt olvassa el figyelmesen az útmutatót.

ÁTTEKINTÉS

Ez a kamera éjjel-nappali tulajdonsággal, beépített IR LED-ekkel és IP67 védetségű fokozatú vízálló kültéri házzal rendelkezik és nagyon egyszerű a felszerelése.

TULAJDONSÁGOK

1. Magas érzékenység sötét környezetben, 0.05 Lux / F2.0, 0Lux (IR BE) (csak kiválasztott modellek)
2. Éjjel-nappal tulajdonság a 24 órás megfigyeléshez
3. Kiváló képminőség
4. IR LED hatásos megvilágítási távolsága max. 15 m
5. IP67 védetségű fokozatú kültéri ház

CSOMAG TARTALMA

- 1 db IR kamera táp- és videokábel
- 1 db tartó
- 1 db kiegészítőcsomag
- 1 db felhasználói kézikönyv

MŰSZAKI ADATOK*

	Model 1	Model 2	Model 3
Érzékelőelem	1/3" színes CCD képérzékelő		
Képpontok száma	771(H) x 492(V) <NTSC> / 753(H) x 582(V) <PAL>	512(H) x 492(V) <NTSC> / 512(H) x 582(V) <PAL>	
Felbontás	520 TV sor	Standard	
Min. megvilágítás	0.1 Lux / F2.0, 0Lux (IR BE)	0.05 Lux / F2.0, 0Lux (IR BE)	
IR LED	21 egység		14 egység
Hatásos távolság	Max. 15 méter		
S/N arány	> 48dB (AGC KI)		
Elektronikus zár	1/60 (1/50) ~ 1/100,000 sec.		
Lencse	f3.6mm / F2.0		
Látószög	92.6°		
IRIS mód	AES		
Fehér egyensúly	ATW		
IP fokozat	IP67		
Video kimenet	1.0 Vp-p kompozit, 75Ω		
Működési hőmérséklete	-20°C ~ 40°C		

Tápfeszültség (±10%)	DC12V	
Áramfelvétel (±10%)	70mA (IR KI), 270mA (IR BE)	70mA (IR KI), 200mA (IR BÉ)
Méretetek (mm)**	60(Φ) x 90.13(L)	

* a műszaki adatok előzetes figyelmeztetés nélkül megváltozhatnak.

** Méretek tűrése: ± 5mm

FELSZERELÉS

1. A mellékelt csavarok segítségével rögzítse a tartót a falra. Készítse el előre a megfelelő pozícióba a táp- és a videokábelek későbbi átvezetésére szolgáló szükséges furatokat.
2. Távolítsa el csuklós részt a rögzítőcsavar óramutató járásával ellentétes irányba történő elforgatásával a tartóról. Ezután csavarozza a csuklós részt a kamera hátoldalán található menetes furatba (forgassa óramutató járási irányába) *.

Megjegyzés: Két menetes furat található a kamera hátoldalán. Kérjük válassza a felszerelési környezetnek legjobban megfelelőt. Amennyiben a felső furatot választja ajánlott a napárnyékoló eltolása a lencse irányába a felszerelés megkönnyítése érdekében.

3. Szerelje vissza a kamerát a csuklós résszel együtt a tartóra. Állítsa be a kamera látószögét és a napárnyékolót a megfelelő pozícióba. Ezután rögzítse a csavarral a csuklós tartót, majd vezesse át a táp- és videokábelt az 1-es lépésben elkészített furatokon, majd rejtse el azokat.

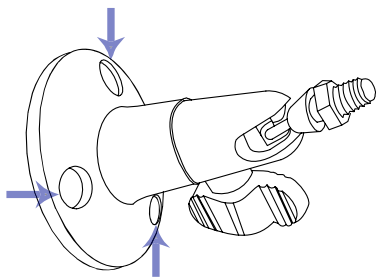

1. ábra

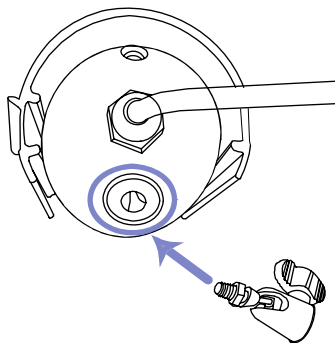

2. ábra

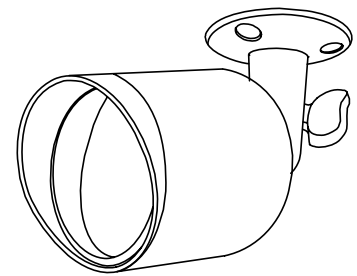

3. ábra

CSATLAKOZTATÁS

1. DC12V tápfeszültség csatlakozó
Csatlakoztassa a kamera tápcsatlakozójához egy 12 Vdc stabilizált tápegységet.

Megjegyzés: Kérjük, használjon megfelelő 12 Vdc (stabilizált) tápegységet a készülék működtetéséhez. Az egység tápfeszültségtűrése DC12V ± 10%. 12 V-nál magasabb értékű tápfeszültség alkalmazása károsíthatja a készüléket.

2. Video kimeneti csatlakozó (VIDEO KI)
Csatlakoztassa a kamera video kimenetét és a monitor video bemenetét össze egy 75Ω koaxiális kábellel.

Megjegyzés: A kamera nedvesség elleni hatékony védelmét biztosítása érdekében készítsen plusz védelmet, pl. szigetelőszalaggal tekerje be a táp- és videocsatlakozókat a csatlakoztatás után.



FIGYELEM

ELEKTROMOS ÁRAMÜTÉS KOCKÁZATA



FIGYELMEZTETÉS:

Az elektromos áramütés kockázatának csökkentése érdekében ne tegye ki a készüléket esőnek vagy csapadéknak.

Az eszközt csak a címként jelzett megfelelő tápfeszültségforrásról működtesse.

A gyártó nem vállal semmilyen felelőséget a helytelen használatból származó sérülésért még ha tájékoztatást is nyújtott az ilyen sérülések lehetőségéről.



Ez az egyenlő oldalú háromszögben látható villámjel a termék burkolatán belüli elszigetetlen veszélyes feszültség jelenlétére hívja fel a felhasználó figyelmét, amelyik elegendő nagyságú, hogy a személy számára áramütést okozzon.



Ez az egyenlő oldalú háromszögben látható felkiáltójel az eszköz kézikönyvben található fontos működési vagy karbantartási (szerviz) utasításra hívja fel a felhasználó figyelmét.



ROHS közlemény

az összes a társaságunk által ajánlott termék megfelel az Európai jog a veszélyes anyagok korlátozásáról szóló (RoHS) direktívája követelményeinek, ami azt jelenti, hogy a gyártási eljárás és a termék szigorúan ólom és a direktívában említett veszélyes anyagtól mentes.



A kereszttel áthúzott szemetesekuka jelzi, hogy az Európai Unión belül a terméket az élettartama végén külön kell gyűjteni. Ez vonatkozik a termékre és bármelyik ezzel a jelöléssel ellátott kiegészítőjére. Ne helyezze ezt a terméket városi szemét közé.

CE jel



Ez a termék a rádióinterferencia előírásoknak megfelelően készült.

A gyártó nem garantálja, hogy ez a kézikönyv hibátlan és fenntartja a jogot a kézikönyv tartalmának előzetes figyelmeztetés nélküli felülvizsgálatára vagy eltávolítására.