

## Termék adatlap AS-111 (professional)

**Forgókaros elektromechanikus beléptető elektromotoros meghajtással, elektronikusan vezérelhető ejtőkarral, beltéri kivitelben**



### Műszaki paraméterek

<b>Működtetés:</b>	Elektromotoros meghajtás, mechanikus rásegítéssel
<b>Átengedés:</b>	Kétirányú
<b>Kivitel:</b>	Burkolat: RAL színre porszórt acéllemez Forgókarok: krómozott acél, végeken lekerekítve Forgófej: Galvanizált acél
<b>Funkciója:</b>	Átengedés adott irányban, elektromosan vezérelhető blokkolással.
<b>Mechanika:</b>	A forgókaros beléptető működtetése, egy a fejrészben elhelyezett, elektromechanikus szerkezet által történik.  Fő jellemzői: <ul style="list-style-type: none"><li>• Megakadályozza az egyszerre két irányba történő áthaladást</li><li>• A karokat áthaladás után automatikusan alaphelyzetbe állítja</li><li>• „push to start” elektromotor a kényelmesebb áthaladás érdekében</li><li>• Kuplungszerkezet, mely áthaladás közbeni megakadás esetén oldja a motor és a forgórész közötti kötést, megakadályozva ezzel a motor sérülését, illetve biztonságosabbá téve az áthaladást</li><li>• Mechanikus fék</li><li>• Megakadályozza a menet közbeni visszafordítást</li><li>• Elektromosan vezérelhető kar elejtés</li><li>• Áthaladás nyugtázás elektromos kontaktussal</li><li>• Blokkyszerű kialakítás az egyszerű javíthatóság érdekében</li></ul>
<b>Működési Mód:</b>	Feszültségmentes állapotban nyitott, feszültség alatt alaphelyzetben zárt (NC) – amíg érvényes indítókontaktus nem érkezik.
<b>Áramszünet:</b>	Áramszünet esetén a forgóvilla szabadon forgóvá válik, ezzel biztosít szabad átjárást a berendezés vonalában.
<b>Vezérlés:</b>	A mechanizmus, a berendezéshez kapcsolt vezérlőpanelen keresztül kontaktusokkal vezérelhető. <ul style="list-style-type: none"><li>• Irányonként külön-külön indítóbemenet</li><li>• Ejtőkar vezérlő bemenet</li><li>• Elfordulás nyugtázás kontaktus bemenet</li><li>• Elfordulás nyugtázás kimenet</li></ul>
<b>Tápfeszültség:</b>	24 V DC
<b>Áramfelvétel:</b>	max.: 2.5 A
<b>Áteresztőképesség:</b>	25 fő/perc (Az áteresztőképesség függ az azonosító eszköztől)
<b>Szállítási Mód:</b>	A forgókaros beléptető a karokat kivéve készre szereltn kerülnek kiszállításra, az egyszerűbb szállítás érdekében a karokat a telepítés helyszínén a telepítőnek kell felszerelnie.  Súly: 60Kg

## Egyéb Termékek

- AS-100: Fix karral szerelt mechanizmus. Kézi meghajtás. Vezérlőpanel.
- AS-101: Fix karral szerelt mechanizmus. Motoros meghajtás. Vezérlőpanel.
- AS-110: Ejtőkaros mechanizmus. Kézi meghajtás. Vezérlőpanel.

## Opcionális Kiegészítők

- Egyéb kivitelű burkolat. (rozsdamentes acél; fa; márvány; stb.)
- LED kijelzős Irányítólámpa
- Nyomógombos vezérlő
- Kártyaolvasó oszlop
- Tápegység
- Szünetmentes tápegység (minimum 2 óra folyamatos üzemre)

## Beépítési Méretek

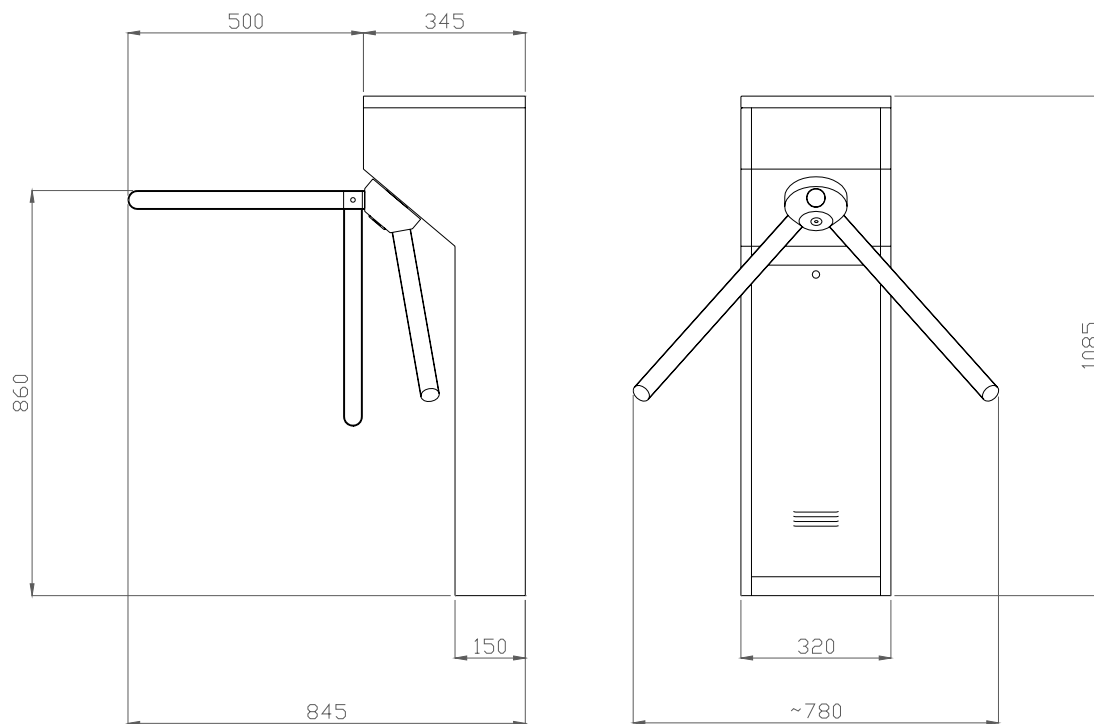

**Megjegyzés:** A fejlesztés érdekében a Gyártó a változtatás jogát fenntartja.